



福生市

市勢統計 '19



「市制施行 50 周年記念ロゴマーク」

まえがき

ここに市勢統計'19を刊行いたします。

この統計書は、福生市の人口、産業、社会福祉、教育などの各分野にわたる基本的統計資料を集録し、市勢の現況と推移を明らかにしたものです。令和2年度からスタートする「福生市総合計画(第5期)」で定める目指すまちの姿「人を育み 夢を育む 未来につながるまち ふっさ」の実現を目指す行政運営の基礎資料として、また市民の皆様をはじめ関係機関の参考資料として広く御活用いただければ幸いです。

本書の作成に当たり、資料の提供をいただきました関係各位に対し、心から感謝を申し上げますとともに、今後とも一層の御協力を賜りますようお願いいたします。

令和2年3月

福生市長 加藤育男

凡 例

- 1 資料の基準年度は平成21年度から平成30年度までを収録した。何年とあるのは暦年の数値を示し、何年何月とあるのはその期日現在の事実を示す。
- 2 各表は、特別の表示又は注釈のない限り、福生市を範囲とした。
- 3 表中の符号
 - 該当数字のないもの
 - … 資料がなく不詳のもの
 - △ 減少を示したもの
 - x 秘匿数値（調査客体の数が少なく、そのまま公表すると調査客体の情報が漏れるおそれがある場合）

目次

	ページ
概 要	
1 地勢と位置	7
2 歴史と市政の歩み	8
人 口	
3 人口・世帯数の推移	19
4 年齢別・男女別人口の推移	21
5 人口動態の推移	24
6 戸籍数と戸籍人口の推移	24
7 各都道府県から福生市へ転入した従前地人口	25
8 国籍別外国人住民人口の推移	26
9 昼間・夜間人口	27
10 産業別就業人口	27
財 政	
11 普通会計における決算状況	31
12 地方公会計における決算状況	41
13 一般・特別会計決算額の推移	43
14 市税徴収実績調書	45
15 平成30年度末市債の現況	55
16 市有財産	56
17 市民税(個人)課税標準段階別納税義務者数	61
18 固定資産(木造家屋)種類別の棟数・床面積及び決定価格	62
19 固定資産(木造以外の家屋)種類別の棟数・床面積及び決定価格	62
20 地目別課税面積	63
産 業	
21 日本標準産業分類別事業所数及び従業者数	67
22 年度別農地転用状況	67
23 従業者規模別事業所数	68
24 農家人口及び地目別耕地面積	68
25 経営耕地面積別農家数	68
26 主要農産物収穫農家数及び収穫面積	68
27 販売金額の最多農産物部門別農家数	68
28 産業中分類別(製造業)事業所数・従業者数・製造品出荷額	69
29 従業者規模別(製造業)事業所数	73
30 産業中分類別(卸売業・小売業)事業所数・従業者数	73
31 従業者規模別(卸売業・小売業)事業所数	74
32 中小企業振興資金貸付状況	74
社会福祉	
33 扶助別被保護世帯数及び人員	77
34 生活保護開始・廃止世帯数及び人員	77
35 年齢階層別・男女別被保護人員	77
36 生活保護開始・廃止の原因別	78
37 年度別生活保護費	78
38 保育所別・年齢別児童数及び職員数	79
39 入所理由別児童数	80
40 保育所申請児童数及び入所状況	80
41 学童クラブの状況	80
42 児童扶養手当支給状況	81
43 児童手当等支給状況	81
44 老人ホーム入所措置状況	81
45 老人クラブ別会員数	81

	ページ	
46	敬老金支給状況	82
47	福祉センター施設利用状況	82
48	介護保険の認定等状況	82
49	介護給付費及び審査支払手数料	83
50	母子及び父子・女性福祉資金貸付及び返還状況	84
51	障害種別・年齢別・男女別障害者数	84
52	知的障害者名簿登載者数	85
53	国民健康保険加入状況	85
54	国民健康保険の給付状況(市の負担分)	86
55	国民健康保険会計歳入年度別推移	87
56	国民健康保険会計歳出年度別推移	88
57	被保険者1人当たり諸費	90
58	保険税の収納状況	93
59	拠出年金被保険者の推移	96
60	後期高齢者医療被保険者数	96
61	後期高齢者医療給付状況	96
保健衛生・公害		
62	市内医療施設数	99
63	予防接種実施状況	99
64	死因別死亡者数	100
65	母子健康手帳交付状況(妊娠届出数)	100
66	特定健診及び後期高齢者健診	101
67	結核検診状況	101
68	結核患者登録状況	101
69	畜犬登録及び捕かく	101
70	し尿及びごみ処理量	102
71	年度別じん芥及びし尿処理経費	102
72	市町別ごみ(西多摩衛生組合)・し尿、浄化槽汚泥投入状況(青梅市し尿処理場)	103
73	公衆衛生関係業態数	103
74	市内多摩川水質調査	104
75	大気測定結果(月平均値)	106
76	横田基地騒音測定結果	109
都市施設		
77	河川の現況	121
78	公園・児童遊園一覧	121
79	公園比率	122
80	管理者別道路現況	123
81	年度別市道の道路率及び舗装率	123
82	管理者別道路照明灯設置状況	123
83	管理者別街路樹数	123
84	管理者別橋りょう現況	124
85	都市計画概要	124
86	上水道普及・配水状況	125
87	水源施設一覧	126
88	下水道の状況	127
89	市営住宅戸数の状況	128
交 通		
90	駅別乗降客数の推移	131
91	福生駅を中心とするバス路線及び利用者数	132

	ページ
教 育 ・ 文 化	
92 市内幼稚園・園児数等の推移	137
93 小学校学年別児童数・学級数等の推移	137
94 中学校学年別生徒数・学級数等の推移	138
95 小学校数及び児童数・教員数の動き	138
96 中学校数及び生徒数・教員数の動き	138
97 各学年平均体位	139
98 定期健康診断による疾病異常者数	139
99 学校給食児童1人1回当たり食品分類別平均摂取量(中学年)	140
100 小・中学校費の移り変わり	140
101 卒業後の進路の状況(中学校)	141
102 教育相談件数の概況	141
103 教育相談件数(スクールカウンセラー)の概況	141
104 入学資金融資あっせん状況	142
105 教育委員会開催回数	142
106 市内都立高校別生徒数・教職員数	142
107 市内各種学校数及び生徒数の推移	143
108 社会教育関係団体補助金交付団体	143
109 図書館利用者数	144
110 図書館登録者数	145
111 個人貸出冊数(図書・雑誌)	146
112 図書蔵書状況	147
113 市営プール利用状況	148
114 スポーツ推進主要事業参加状況	148
115 中央体育館総利用者数	149
116 熊川地域体育館総利用者数	149
117 福生地域体育館総利用者数	149
118 屋外体育施設利用状況	150
119 学校体育施設利用状況	150
120 わかぎり会館利用状況	151
121 わかたけ会館利用状況	151
122 扶桑会館利用状況	152
123 かえで会館利用状況	152
124 さくら会館利用状況	153
125 福東会館利用状況	153
126 プチギャラリー利用状況	154
127 公民館主催事業参加状況	154
128 市民会館・公民館利用回数及び利用人数	155
129 田園会館利用状況	169
130 武蔵野台児童館利用状況	169
131 熊川児童館利用状況	169
治 安 ・ 防 災	
132 刑法犯種類別発生状況	173
133 非行少年等の推移	173
134 交通安全施設設置状況	173
135 福生警察署管内交通事故発生状況	174
136 福生市の交通事故件数	174
137 交通災害共済加入率及び見舞金支払状況	175
138 月別火災発生件数	177
139 火災発生件数と見積額	177
140 防火施設及び設置の状況	178
141 原因別火災発生件数の推移	178
142 消防車現有台数	178

	頁
143 救急車事故別出動状況	179
市 民	
144 各種相談件数の推移及び法律相談の主な内容	183
145 市政世論調査	184
146 輝き市民サポートセンター活動分野別団体登録件数	185
147 輝き市民サポートセンター利用状況	186
選 挙	
148 党派別得票数	189
149 選挙人名簿登録者数	192
議 会	
150 議決機関	195
151 市議会開催状況	195
152 議員出席状況(延出席)	196
153 請願・陳情処理件数	197
行 政	
154 福生市機構図	201
155 職員数の推移	204
156 年齢別職員数	204
157 勤続年数別職員数	205
158 横田基地日本人従業員数一覧表	205

概 要

1 地勢と位置

福生市は、都心から西へ約40キロメートル、多摩川の中流、左岸に添い、武蔵野台地の南端に位置する市である。地形は多摩川によって形成された河岸段丘が緩やかに続き、標高の最も高い地点で海拔143メートル、低い地点で104メートルである。地質は、最上位の段丘(立川面)は関東ローム層で、以下の段丘は礫層である。最も低位の多摩川の河原は、沖積層である。

市街地は、福生駅を中心として、市の全域に広がっている。東は立川市、昭島市及び武蔵村山市に、西は多摩川を隔ててあきる野市に、南は八王子市に、北は羽村市及び瑞穂町に接している。また、市の東北部には米軍の横田基地があり、行政面積の約3分の1を占めている。



面積 10.16平方キロメートル

東西 3.6 キロメートル

南北 4.5 キロメートル

緯度 北緯 35度73分84秒 (福生市役所)

経度 東経139度32分69秒 (福生市役所)

標高 最高143メートル (武蔵野台一丁目付近)
最低104メートル (福生市立福生第五小学校付近)

2 歴史と市政の歩み

【歴史】

福生の地に人々が生活を営むようになったのは、およそ1万年前と推定されており、縄文時代早期の遺跡が発見されている。中世には、数多くのこされている板碑、古文書などから、福生郷という地域が形成されていた。「福生(ふっさ)」という名前の由来については諸説あるが、『福生市史』(上・下巻 福生市 1994年)によると、敵の北方からの攻撃を「ふさぐ」領土防衛の重要拠点であったためと言われていた。「ふさぐ」は「ふたぐ」ともいい、その語幹である「ふた」を発音すると、「ふ」にアクセントがつき「ふった」となり、次第に音が「ふっさ」へと変化した。漢字に関しては、室町時代に流行した福神信仰による影響が大きいと考えられている。福神は福德をもたらす神々で、本来は山の幸、海の幸をもたらす神々として信仰されていたが、時代の推移とともに人間の欲望を満足させるための様相が濃くなり、この福神信仰の流行により、人々の繁栄と幸福を願って「福」と「生」という文字をあて「福生」という地名が出来たのではないかと考えられている。江戸時代は、福生村、熊川村の2か村で代官、旗本の支配地であった。廃藩置県後は、蕪山県や品川県、入間県を経て、明治5年に神奈川県に属した。明治22年に「福生村熊川村組合」が発足し、組合役場を設け、その後、明治26年に東京府に編入された。

明治27年に青梅鉄道の福生駅が開設され、大正14年には福生から五日市の間にバスが運行し、同年、五日市鉄道が開通した。これにより福生は西多摩地域の玄関口として活況を呈した。明治から大正、昭和へと至る福生は、酒造と製糸を地場産業とし、養蚕を中心とした農村地帯であった。昭和14年に政府により北部一帯が接収され、多摩飛行場となり、陸軍航空審査部と整備学校が開設された。昭和15年、人口が急増し市街地化の進んだ福生、熊川の両村は合併し、町制を施行し「福生町」が誕生した。昭和20年の終戦後、軍部の施設は米軍に接収され、現在の横田基地となっている。

戦後は基地のまちとして発展し、商店街は急速に整備されたが、昭和37年頃から基地のまちからの脱皮が真剣に考えられ、同年、首都圏整備法による市街地開発区域の指定を受け、都市計画を進めた。経済の復興や人口の増加に伴い、かつての農村地帯の風景は年々姿を消し、都市型のまちへ変貌していった。そして、昭和45年に、地方自治法の一部改正により人口38,749人をもって市制を施行し、「福生市」が誕生した。市制施行後、快適な暮らしを一個人から更に全市的に広げていくことに重点が置かれ、昭和52年に基本構想と基本計画からなる総合計画を策定し、都市基盤及び生活基盤整備を中心としたまちづくりが行われた。平成2年に策定した第2期総合計画では、将来像「輝く街 福生」の実現に向け、快適な環境の下に国際性豊かな美しいまちづくりの推進が行われた。平成12年度からの第3期総合計画では、「やすらぎ いきいき輝く街 福生」を将来都市像とし、ACC(アクティブ、クリエイティブ、チャレンジング)を合い言葉に、市民生活の質的向上のための様々な施策を積み重ねた。平成22年度からの第4期総合計画では、「このまちが好き 夢かなうまち 福生」を目指すべきまちの都市像とし、更なる市民生活の向上を目指して、7つのまちづくりの目標を掲げ、子育て支援をはじめ、防災対策の強化、魅力ある教育環境の実現など様々な施策に取り組んできた。

時代は令和となり、令和2年7月1日に市制施行50周年の節目を迎える。令和2年度からは福生市総合計画(第5期)がスタートし、目指すまちの姿を「人を育み 夢を育む 未来につながるまち ふっさ」とし、「生み出す」、「守る」、「育てる」、「豊かにする」、「つなぐ」の5つの行動指針の下、各施策を推進することで、目指すまちの姿を実現していく。

【市政の主な歩み】

昭和		52年	6月	市民会館、公民館開館
45年	7月		10月	福生保健所オープン
	〃			
	12月		53年	4月
				市役所機構改革(部制)
46年	4月		6月	扶桑会館開館
	〃		〃	下水道供用開始
	5月		7月	商工会館開館
	〃		〃	熊川神社市重宝に指定
	6月		9月	田園野球場完成
	12月		10月	市政世論調査実施
			11月	健康センター開所
47年	1月	54年	2月	加美平土地区画整理事業しゅん工
	3月		3月	車いすバス運行開始
	4月		4月	福生市文化財保護条例を改正
	9月		〃	リサイクルセンター開所
48年	3月		5月	松林会館開館
	〃		7月	市営福生野球場リニューアル
	4月		8月	市民憲章制定審議会発足
	〃		9月	福生市と羽村町との境界変更議決
	5月		11月	中国ソフトボールチーム福生市を表敬訪問
	6月		〃	全日本ソフトボール選手権大会開催
	〃		〃	高齢者事業団発足
	6月	55年	2月	市の歌「歌詞」決まる。
	〃		〃	熊川神社本殿都文化財に指定
49年	2月		4月	国民健康保険料が保険税に改定
	3月		〃	中央図書館、郷土資料室開館
	〃		〃	福生市と羽村町との境界を変更
	4月		5月	白梅会館開館
	9月		7月	市制施行10周年
	10月		〃	市民憲章制定
50年	2月		〃	市の歌制定
	4月			
	6月	56年	2月	中耐層市営住宅(建替)完成
	7月		3月	天神児童遊園完成
	〃		〃	福東テニスコート完成
51年	3月		4月	殿ヶ谷分水跡地自転車、歩行者専用道路完成
	〃		7月	かえで会館開館
	4月	57年	2月	れんげ作業所完成
	〃		3月	市営プール管理事務所完成
	5月		〃	福生かに坂公園開園
	〃		〃	福生駅西口周辺地区基本計画案及び事業化案完成
	6月		4月	市史編さん担当の設置
			〃	陸橋開通
52年	1月		11月	市政世論調査実施
	3月	58年	3月	交通安全都市を宣言
	4月		〃	わらつけ公園完成
	〃			
	5月			

58年	3月	市勢映画「わがまち福生」完成	63年	3月	福生駅西口公園、田園広場公園、永田児童遊園完成
	6月	中央図書館コンピュータサービス開始		〃	おもちゃ図書館オープン
	9月	人口5万人突破		〃	『福生市史資料編 考古』を発刊
59年	3月	福生駅東口土地区画整理事業しゅん工		4月	福生駅西口自転車駐車場オープン
	〃	「東町」誕生		7月	福生市と秋川市の境界変更調印
	〃	多摩川緑地福生加美上水公園完成		〃	市政世論調査実施
	4月	第1回ふっさ桜まつり開催		8月	市史研究誌『みずくらいど』7を発刊
	8月	韓国国営放送福生市内を取材		11月	「市長への手紙」制度開始
	10月	市の組織を改正		〃	第1回「多摩川福生野外美術展」開催
	11月	市道の愛称決まる。		12月	基本構想審議会委員決まる。
60年	3月	もくせい公園完成	平成		
	〃	福東少年野球場完成	元年	2月	『福生市史資料編 近世1』を発刊
	4月	市制施行 15 周年記念NHK公開番組を実施		3月	中福生公園開園
	5月	市営競技場開場		〃	都市景観事業による彫刻完成(2基)
	7月	市制施行 15 周年		〃	市史研究誌『みずくらいど』8を発刊
	〃	福生市行政改革審議会設置		4月	市の組織改正
	〃	市政世論調査実施		〃	第2・第4土曜日の閉庁開始
	〃	田園会館開館		〃	広報誌をB5版からタブロイド版に変更
	〃	市史研究誌『みずくらいど』1を発刊		6月	『福生市史資料編 民俗上』を発刊
	8月	福生市の行政改革について(諮問)		9月	基本構想について(答申)
	10月	公営福生駅西口駐車場オープン		11月	高齢者事業団設立 10 周年
	11月	下水道整備率 98.6%を達成		〃	市史研究誌『みずくらいど』9を発刊
	12月	熊牛公園、長沢公園完成	2年	2月	『福生市史資料編 近世2』を発刊
61年	3月	市史研究誌『みずくらいど』2を発刊		〃	ケヤキ3本市文化財(天然記念物)に指定
	〃	睦公園、鍋二公園完成		3月	都市景観事業による彫刻完成(2基)
	〃	新堀橋(架替)完成		〃	福栄公園、本六公園、みずくらいど公園、多摩川中央公園開園
	7月	福生市の行政改革について(答申)		〃	市勢映画「輝く街 福生」完成
	〃	健康センター予防接種情報電算化		〃	市史研究誌『みずくらいど』10 を発刊
	8月	住民情報電算化		4月	福生市総合計画(第2期)策定
	〃	市史研究誌『みずくらいど』3を発刊		〃	心身障害者福祉施設「れんげ園」開演
	9月	市営競技場散水装置及び防球ネット完成		7月	市制施行 20 周年
	10月	わかぎり、わかたけ分館、中央図書館とコンピュータオンライン化		〃	市の鳥「シジュウカラ」制定
	〃	福生市公共下水道(汚水)完成		〃	青少年海外派遣事業開始
	11月	福生駅橋上駅舎、自由橋完成		〃	『福生市史資料編 近世・新聞資料(昭和)』を発刊
62年	3月	中耐層市営住宅(建替)完成		8月	東福生駅に東西を結ぶこ線橋開通
	〃	武蔵野橋公園、武蔵野台西公園完成		9月	市史研究誌『みずくらいど』11 を発刊
	〃	西住宅地区周辺排水路完成		10月	第1回ふっさ健康まつり開催
	〃	市史研究誌『みずくらいど』4を発刊		11月	玉川上水開削工事跡、玉川上水旧堀跡を市文化財に指定
	〃	『福生市史資料編 中世・寺社』を発刊		12月	都市景観事業による彫刻完成(2基)
	〃	福生市行政改革大綱策定	3年	1月	ふっさ十景制定
	8月	市史研究誌『みずくらいど』5を発刊		2月	広報ふっさ縮刷版(201~324号)発刊
	10月	熊川体育館開館		3月	第1回福生第九演奏会開催
	12月	福生市と秋川市との境界変更議決			
63年	2月	市史研究誌『みずくらいど』6を発刊			

3年	3月	都市景観事業による彫刻完成(4基)	5年	5月	地域福祉計画策定委員会設置
	〃	加美上水橋開通		6月	茶室福庵開館
	〃	東福生駅東口公園完成		〃	『福生市史資料編 現代』を発刊
	〃	熊川公園、田園広場にアメニティトイレ完成		〃	『福生市史 上巻』を発刊
	〃	『福生市史資料編 民俗下』を発刊		7月	文化財 13 件を市登録文化財に登録
	〃	『福生市史資料編 近世3』を発刊		8月	福生七夕まつり、市民による模擬店スタート
	〃	市史研究誌『みずくらいど』12 を発刊		10月	市登録文化財2件を市指定有形民俗文化財に指定
	4月	自転車、歩行者専用道路、多摩橋の下開通		11月	女性問題審議会設置
	〃	福生市登録文化財制度スタート		12月	田園西土地地区画整理事業、事業認可
	5月	長沢遺跡第八次発掘調査		〃	生涯学習審議会設置
	〃	福生ボランティア連絡協議会発会式	6年	1月	情報公開制度及び個人情報保護制度審議会設置
	7月	福生市プチギャラリー開館		2月	地域福祉計画策定委員会が答申
	8月	福生市重大交通事故非常事態発令		3月	わかたけ公園完成、武蔵野台東公園新装
	9月	人口6万人を突破		〃	市史研究誌『みずくらいど』16,17 を発刊
	10月	中央図書館CDの貸出し開始		〃	福生市地域福祉計画の策定
	〃	予防接種システム電算化稼働		4月	牛浜駅東口自転車駐車場オープン
	11月	第1回福生ふれあいフェスティバル開催		〃	田園西土地地区画整理審議会委員決定
	〃	市政世論調査実施		7月	不燃ごみ谷戸沢処分場へ搬入開始
	〃	資源のリサイクル化のための牛乳パック回収を開始		〃	市営プールリニューアル
	〃	市史研究誌『みずくらいど』13 を発刊		8月	都市景観事業による彫刻完成(3基)
4年	1月	福生駅西口公園内に総合案内板設置		9月	情報公開制度及び個人情報保護制度審議会が答申
	2月	田園西土地地区画整理事業計画決定		10月	市営プール季節外利用スタート
	3月	志茂公園完成		〃	国際交流市民海外派遣事業(北京市大興県)開始
	〃	都市景観事業による彫刻完成(3基)		11月	文化財3件を市登録文化財に登録
	〃	自転車・歩行者専用道路全線開通		〃	市政世論調査実施
	〃	『福生市史資料編 近代』を発刊		12月	第1回青少年の主張大会開催
	〃	市史研究誌『みずくらいど』14 を発刊		〃	『福生市史 下巻』を発刊
	4月	資源のリサイクル化のため発泡スチロールトレイ回収を開始	7年	3月	福祉センター開所
	〃	中央図書館夜間開館開始		〃	福生地域体育館開館
	5月	第1回ガレージセール開催		〃	日光橋公園開園
	〃	第1回ふっさ輝きフェスティバル開催		〃	都市景観事業による彫刻完成(3基)
	6月	第3庁舎完成、配置換え		4月	学校週5日制スタート(第2、第4土曜日)
	〃	文化財 11 件を市登録文化財に登録		〃	情報公開制度及び個人情報保護制度の条例施行
	〃	市民契約保養施設事業開始		〃	自転車等の放置防止に関する条例施行
	7月	資源分別の「資源の日」スタート		〃	市民体育館を中央体育館に、熊川体育館を熊川地域体育館に改称
	8月	毎週土曜日の閉庁開始		7月	市制施行 25 周年
	9月	学校週5日制スタート(第2土曜日)		8月	生涯学習審議会が答申
	10月	熊川駅東自転車駐車場オープン		10月	福祉まつり開催
	12月	市史研究誌『みずくらいど』15 を発刊			
5年	3月	福生公園、南公園リニューアル			
	〃	都市景観事業による彫刻完成(3基)			
	4月	牛浜駅西口、拝島駅北口自転車駐車場オープン			

7年	11月	文化財3件を市登録文化財に登録 〃 北海道登別市、新潟県豊栄市、三重県久居市、滋賀県守山市、山口県新南陽市との6市で災害時の応援協定締結	11年	10月	ごみと資源の収集方法変更(ごみの戸別収集開始) 〃 介護保険の認定申請受付開始 〃 戸籍事務のコンピュータ化
8年	3月	福生市女性行動計画「ふっさ女性プラン」策定 〃 都市景観事業による彫刻完成(3基) 〃 行政改革推進委員会が答申	12年	3月	市役所の昼休み窓口開設 〃 熊川児童館開館 〃 東京都指定文化財熊川神社本殿修理工事完成 〃 福生市総合計画(第3期)策定 〃 福生市介護保険事業計画(第1期)策定
	4月	特別養護老人ホーム開設(2か所) 〃 牛一公園、フレンドシップパーク完成	4月	介護保険制度開始	
	6月	「在宅介護センター」、「痴呆性高齢者デイホーム」、「高齢者在宅サービスセンター」開設	7月	小中学校の耐震補強工事 〃 市制施行 30 周年記念式典及び記念表彰 〃 市政世論調査実施	
	8月	粗大ごみの処理に廃棄物処理券制度導入 〃 武蔵野台児童館開館	8月	第 50 回福生七夕まつり	
	10月	武蔵野台図書館開館 〃 福生市行政改革大綱(第2次)策定	11月	第2期福生市地域福祉計画策定 〃 21 世紀の福生市を考える事業「福生LOVEを語る」開催	
9年	2月	文化財7件を市登録文化財に登録	13年	1月	「まちづくりモニター懇談会」開催
	3月	リサイクルセンター工場棟稼働 〃 都市景観事業による彫刻完成(2基) 〃 生涯学習推進計画策定	3月	市制 30 周年記念スポーツ講演会 〃 福生市男女共同参画行動計画「ふっさ女性プラン」策定 〃 福生市行政改革大綱(第3次)策定	
	4月	原ヶ谷戸東公園完成 〃 行政手続条例を施行	4月	市の組織改正 〃 公立福生病院開院	
	8月	福生消防署熊川出張所が開所 〃 廃棄物減量等推進審議会が答申	5月	市役所に「情報コーナー」設置	
	10月	ペットボトルの試験分別回収開始	6月	第1回子ども議会開催	
	11月	市政世論調査実施	7月	NHKのど自慢公開生放送(市民会館)	
10年	3月	ひふみ公園、牛浜駅東口公園完成 〃 都市景観事業による彫刻完成(1基) 〃 都市計画マスタープラン完成 〃 女性問題情報誌「あなたとわたし」を発行	10月	「いっしょに話そう、まちづくりフォーラム」開催	
	4月	市の組織改正 〃 リサイクルプラザ開所	11月	6市(前掲)で「友好交流都市協定」締結	
	5月	保健センター開所	14年	4月	ごみ有料化開始 〃 各種証明書の予約サービス開始 〃 羽村市・瑞穂町との戸籍証明書相互交付開始 〃 第1回福生環境市民会議開催
	7月	自転車等駐車場を有料化	6月	第1回萌芽更新メンバー会議開催	
	8月	基本構想審議会委員決まる。	8月	住民基本台帳ネットワーク開始	
	10月	地域福祉計画推進委員決まる。 〃 市ホームページ開設	10月	西多摩地域図書館広域貸出開始 〃 瑞穂斎場リニューアルオープン 〃 認証保育所・保育室の利用者に対する保育料の補助開始	
	11月	まちづくりシンポジウム開催	15年	2月	福生市介護保険事業計画(第2期)策定
11年	3月	銀座通り銀座商栄会区画のインターロッキング仕様によるカラー舗装工事完了 〃 地域振興券発行	3月	福生市IT活用推進計画策定 〃 福生市商店街振興プラン策定 〃 Fの店オープン	
	4月	鍋ヶ谷戸児童公園、牛二公園完成			
	5月	基本構想審議会が第3期基本構想を答申 〃 緑の基本計画完成			
	8月	夜間総合防災訓練実施			
	9月	第3期基本構想制定			

15年	3月	福生市地球温暖化対策実行計画策定	17年	8月	市民活動推進事業委託プロポーザルの公開ヒアリング
	4月	体育館・図書館・郷土資料室を土曜・日曜・祝休日全て開館		〃	第1回福生エネルギー市民会議
	5月	羽村市と共同で「女性悩みごと相談」窓口開設		9月	第1回福生湧水探検隊
	7月	市政世論調査実施		10月	輝き市民サポートセンター開所(プチギャラリー内)
	8月	住民基本台帳ネットワーク第2次サービス開始		〃	携帯電話による市政情報提供サービス開始
	9月	新庁舎建設基本構想(案)発表		〃	インターネットによる施設空き状況の閲覧開始
	10月	全業務を対象に毎週土曜日の開庁、水曜日午後9時まで延長する時間外開庁を試行開始	18年	1月	教育委員会主催シンポジウム「子どものいのちを守る」
	12月	新庁舎建設基本構想策定		〃	市民会館リニューアル
16年	2月	生物化学等テロ災害訓練実施		2月	「在日米軍再編に伴う横田基地の態様の変化」についての意見を募集
	3月	公的個人認証サービス開始		〃	福生市介護保険事業計画(第3期)答申
	〃	福生市バリアフリー推進計画策定		〃	福生市地域新エネルギー詳細ビジョン策定
	〃	第3期福生市地域福祉計画策定		3月	在日米軍再編計画に対する要請書を国に提出
	〃	福生市環境基本計画策定		〃	市内公共施設にAEDの設置完了
	4月	福生駅東口地下自転車駐車場オープン		〃	福生市行政改革大綱(第4次)策定
	〃	福生駅東口自由通路(ペDESTリアンデッキ)開通		〃	道路愛称決定(松林通り・せせらぎ通り)
	〃	第一中学校ランチルーム「フォレストホール」オープン		〃	福生市男女共同参画行動計画策定
	6月	第1回福生まちづくり景観会議開催		4月	福祉センター及び福生駅西口駐車場で指定管理者による管理を開始
	8月	第1回水辺の楽校開催		〃	容器包装プラスチックの収集開始
	〃	第1回市民環境大学「福生たんけん・はっけん・ほっとけん講座」開催		〃	新庁舎建設工事始まる。
	9月	新庁舎建設基本計画策定		〃	市民活動促進補助事業開始
	10月	市役所時間外開庁を本格実施		〃	第三中学校ランチルーム「せせらぎホール」オープン
	11月	職員の夜間防犯パトロール開始		5月	輝き市民サポートセンターホームページ開設
	〃	シンポジウム「身近な自然を大切にしたいまちづくり」		7月	まちづくり景観基本計画策定
	12月	市営福生西口駐車場リニューアルオープン		〃	福生市健康推進計画「健康ふっさ21」策定
17年	2月	「景観フォーラム」福生まちづくり景観会議の市民プラン発表		〃	地域猫制度を開始
	〃	福生市地域新エネルギービジョン策定		〃	市政世論調査実施
	3月	第六小ビオトープ(6ちゃん池)完成		8月	市ホームページ全面リニューアル
	〃	第一次福生市子ども読書活動推進計画策定		〃	施設検索システムモバイル版配信開始
	〃	福生駅にエレベータ等施設完成		10月	ハトえさやりストップキャンペーン開始
	4月	新庁舎基本計画まとまる。		〃	協働のまちづくり 市民出前講座開始
	〃	電子申請サービス開始		〃	障害者自立支援法本格実施
	〃	川の志民館オープン		11月	小・中学校の防犯カメラ稼働
	〃	第二中学校ランチルーム「ふたばルーム」オープン		12月	エコライトハウス事業の計画を発表
	7月	子ども家庭支援センター開所(福祉センター内)		〃	郷土資料室ホームページ開設
	〃	市民環境大学校開校	19年	2月	一流スポーツ観戦事業実施(亜細亜大学駅伝チーム)
				〃	福生市まちづくり景観条例の制定
				3月	福生スクラム・マイナス50%事業実施

19年	4月	新庁舎一期工事完成	21年	〃	福生市5つの元気推進事業計画策定
		〃 図書館でWebサービス開始	3月		福生市特別支援教育推進計画策定
		〃 子育てハンドブック発行		〃	外国人のための生活便利帳発行
		〃 木造住宅耐震診断費用一部助成開始		〃	福生市介護保険事業計画(第4期)策定
		〃 水辺の楽校拠点施設「水辺の散策路」完成		〃	福生市障害福祉計画【第2期】策定
		〃 福生スクラム・マイナス50%協議会イメージキャラクター決定	4月		安全安心まちづくり条例施行
		〃 児童館指定管理者制度導入		〃	熊川・福生地域体育館及び市民会館に指定管理者制度導入
		〃 つくし保育園民営化		〃	子ども応援館開館
	5月	湧水調査報告書完成	6月		福生市基本構想(第4期)策定
	6月	高齢者介護予防教室実施		〃	ふっさっ子の広場全校開室
	8月	広報ふっさにSPコード掲載・福生人物列伝連載開始	7月		市政世論調査実施
		〃 夏休み子どもスポーツ体験塾実施		〃	福生市地球温暖化対策設備助成金制度実施
		〃 水道事業事務委託廃止基本協定締結		〃	環境家計簿コンテスト・緑のカーテンコンテスト実施
		〃 拝島駅自由通路・橋上駅舎一部完成	8月		第68回国民体育大会福生市準備委員会設立
		〃 第4期総合計画・基本構想市民会議委員募集	10月		子育て支援カード発行
	9月	東京都・4市1町合同防災訓練開催	11月		昭島市との図書館相互利用開始
		〃 福生エコライトハウス協力者募集	12月		お買い物ありがとうキャンペーン実施
		〃 福生にゃんにゃんフォーラム開催	22年	1月	登別市・守山市と職員交流研修協定実施
	10月	新しい窓口システムの導入(総合窓口課)		〃	公立福生病院新病院開院
		〃 ふっさっ子の広場開設	2月		国道16号沿いにヤシの木を植樹
		〃 屋外体育施設インターネット予約開始	3月		市民との協働による市制施行40周年記念映画が完成
	11月	ごみ分別の手引き改定		〃	福生市教育振興基本計画策定
	12月	電子庁議開始		〃	福生市総合計画(第4期)策定
20年	4月	スプリングスクール開催	6月		市営競技場リニューアルオープン
		〃 民間組織と災害応援協定締結		〃	第2次福生市地球温暖化対策実行計画策定
		〃 新庁舎完成記念式典	7月		市制施行40周年
	5月	武蔵野台図書館DVD貸出開始	11月		福生喫煙マナーアップキャンペーン
		〃 福祉バス運行開始		〃	6万人のふっさキャンドルナイト
		〃 団塊の世代のための地域活動ガイドブック発行	12月		寿市民ひろば開設
	7月	スクールソーシャルワーカー活動事業開始		〃	観光案内所くるみる ふっさ開所
	8月	福生市基本構想市民提言発表会・基本構想審議会開催	23年	2月	福生野球場リニューアルオープン
		〃 国民体育大会開催準備連絡会議設置	3月		東日本大震災に伴う福島原子力発電所事故による避難者の受入実施
	9月	インターネット議会中継開始		〃	福生市行政改革大綱(第5次)策定
	10月	図書館貸出手続確認装置設置		〃	福生市農業振興計画策定
		〃 公立福生病院新病院第1期オープン		〃	福生市男女共同参画行動計画(第4期)策定
	11月	防災行政無線デジタル化運用開始		〃	第2期福生市生涯学習推進計画策定
		〃 環境マネジメントシステム(LAS-E)導入		〃	第4期福生市地域福祉計画策定
	11月	市民総合体育大会特別イベント「ソフトボール」		〃	第2期福生市バリアフリー推進計画策定
		〃 病後児保育事業開始		〃	第二次福生市子ども読書活動推進計画策定
21年	2月	「ふるさと福生寄附によるまちづくり制度」開始		〃	福生市環境基本計画(中期実施計画)策定

23年	4月	J-ALERT(全国瞬時警報システム)運用開始	27年	3月	福生市子ども・子育て支援事業計画策定
		〃 東日本大震災の被災者の市営住宅への受入実施			〃 福生市特別支援教育推進計画第三次実施計画策定
	6月	七夕「トモダチ」作戦(仙台市への義援金)実施			〃 福生市いじめ防止対策基本方針策定
24年	1月	観光案内所くるみる ふっさ移転	4月		わかたけ会館・図書館リニューアルオープン
	3月	福生市スポーツ推進計画 2012 策定	7月		多摩信用金庫と地方創生に関する連携協定締結
		〃 福生市介護保険事業計画(第5期)策定			〃 市政世論調査実施
		〃 福生市障害福祉計画・第3期障害福祉計画策定	8月		四五都市連絡協議会発足
		〃 市の地域資料を電子化公開開始	9月		福生まれプレミアム商品券販売
		〃 福生市特別支援教育推進計画第二次計画策定	12月		福生市と昭島市との境界を変更
	4月	地域ポータルサイト「FUSSA Style」開設	28年		〃 福生市男女共同参画行動計画(第5期)策定
	7月	市政世論調査実施			〃 第5期福生市地域福祉計画策定
	9月	スポーツ祭東京 2013(第 68 回国民体育大会・第 13 回全国障害者スポーツ大会)リハーサル大会開催			〃 第3期福生市バリアフリー推進計画策定
	10月	牛浜駅自由通路リニューアル開通			〃 福生市英語教育推進計画-PLAN FOR 2020-策定
	12月	市のPR動画(福生市メディアラボ)ホームページで配信開始			〃 第三次福生市子ども読書活動推進計画策定
25年	3月	福生七夕まつりイメージキャラクター「たっけー☆☆」が市公式キャラクター就任			〃 福生市立学校学力向上策策定
	4月	すみれ保育園民営化			〃 福生市立学校ICT推進計画策定
		〃 昭島・福生・羽村観光推進協議会設立			〃 環境基本計画第2期中期実施計画策定
	5月	わかぎり会館・図書館リニューアルオープン			〃 第3次福生市地球温暖化対策実行計画策定
	6月	株式会社ファミリーマートと地域包括連携協定を締結			〃 福生市人口ビジョン及び総合戦略策定
	7月	市営プール指定管理者制度導入	4月		天皇皇后両陛下が玉川上水及び田村酒造場を御視察(行幸啓)
		〃 ふっさっ子未来会議を設置			〃 地方公会計制度導入
	9月	振り込め詐欺ゼロキャンペーン開始	7月		株式会社セブン-イレブン・ジャパンと地域活性化包括連携協定を締結
		〃 第 68 回国民体育大会ソフトボール競技(成年女子)開催	9月		市ホームページリニューアル
	12月	在日米軍横田基地第 374 空輸航空団と防災及び災害対策に関する覚書締結	11月		JAF(日本自動車連盟)と観光協定を締結
		〃 詩人、吉増剛造氏に市民栄誉章を顕彰	12月		福生市国民健康保険データヘルス計画策定
26年	1月	福東トモダチ公園開園	29年	1月	福生市PRアニメ「Tokyo SAKE Brewery」公開
		〃 たっけー☆☆オリジナルナンバープレート交付開始			〃 福生市PR動画「What's UP FUSSA」公開
	3月	福生市立図書館基本計画策定			〃 あきる野郵便局と地域協定を締結
	6月	福生市災害時対応施設整備基本計画策定	3月		福生市一般廃棄物処理基本計画策定
	7月	福生アメリカンハウスオープン			〃 福生市公共施設等総合管理計画策定
		〃 福生市環境マネジメントシステム(F-e)導入			〃 乾杯条例「福生市地酒で乾杯を推進する条例」制定
	12月	福生市と昭島市との境界変更議決	7月		もくせい会館リニューアル
27年	3月	福生市行政改革大綱(第6次)策定	29年	9月	防災食育センター開設
		〃 福生市介護保険事業計画(第6期)策定	30年	3月	福生市国民保護計画策定
		〃 福生市障害者計画・第4期障害福祉計画策定			〃 福生市交通安全計画策定
					〃 福生市介護保険事業計画(第7期)策定
					〃 福生市障害者計画・第5期障害福祉計画策定
					〃 第1期障害児福祉計画策定
					〃 福生市第3期特定健康診査等実施計画策定
					〃 福生市立地適正化計画策定

- 4月 子育て世代包括支援センター開設
- 12月 第2期福生市国民健康保険データヘルス
計画策定
- 31年 3月 福生市公共下水道ストックマネジメント基本
計画策定
 - 〃 福生市立学校における働き方改革推進計画
策定
- 令和
- 元年 5月 立川市との図書館相互利用開始
- 6月 福生市基本構想(第5期)策定
- 7月 扶桑会館移転・リニューアル
- 9月 市制施行 50 周年記念ロゴマーク決定
- 12月 福生市西口地区公共施設整備基本計画策定
- 2年 3月 福生市総合計画(第5期)策定
 - 〃 福生市行政改革大綱(第7次)策定
 - 〃 福生市自殺総合対策計画策定
 - 〃 福生市子ども・子育て支援事業計画(第2期)
策定
 - 〃 福生市教育大綱策定
 - 〃 福生市教育振興基本計画第2次策定

人 口

3 人口・世帯数の推移

年	区分					年	区分				
	世帯数	男	女	計	備考		世帯数	男	女	計	備考
明治35	493	3,111		昭和22	2,300	8,037	6,029	14,066	人口調査
36	500	3,341		23	2,730	13,849	6,496	20,345	"
37	543	3,409		24	2,627	20,503	"
38	572	3,488		25	3,210	7,422	7,247	14,669	
39	574	3,490		26	3,207	7,420	6,923	14,343	
40	567	3,559		27	3,371	7,493	7,851	15,344	
41	580	3,586		28	3,490	7,800	8,113	15,913	国勢調査
42	586	3,583		29	3,816	8,301	8,646	16,947	
43	588	3,675		30	4,174	8,932	9,241	18,173	8月1日
44	608	3,698		31	4,474	9,346	9,700	19,046	
大正1	612	3,763		32	4,590	9,442	9,737	19,179	
2	634	3,758		33	4,654	9,543	9,748	19,291	
3	657	3,799		34	4,873	9,781	10,205	19,986	
4	671	3,766		35	5,142	10,130	10,527	20,657	
5		36	5,453	10,522	10,977	21,499	
6		37	5,810	10,901	11,445	22,346	
7		38	7,258	12,333	13,395	25,728	
8		39	7,990	13,585	14,337	27,922	
9	833	2,325	2,706	5,031		40	8,177	14,281	14,852	29,133	
10		41	8,725	15,023	15,713	30,736	
11	867	5,027		42	9,106	15,615	16,344	31,959	
12	935	5,314	国勢調査	43	10,457	17,670	18,254	35,924	
13		44	10,867	18,153	18,756	36,909	
14	978	2,804	3,103	5,907		45	11,326	18,689	19,254	37,943	
昭和1		46	12,248	18,770	19,532	38,302	
2	937	6,092		47	12,912	19,700	20,291	39,991	
3	937	6,025	国勢調査	48	13,591	20,537	21,073	41,610	
4	940	5,959		49	14,081	21,089	21,602	42,691	
5	1,024	2,969	3,036	6,005		50	15,034	22,589	22,829	45,418	
6	962	6,126		51	15,333	23,117	23,294	46,411	
7	988	6,394		52	15,605	23,387	23,699	47,086	
8	990	6,510	国勢調査	53	16,018	23,725	24,159	47,884	
9	6,413		54	16,411	24,124	24,500	48,624	
10	1,079	3,143	3,227	6,370		55	16,649	24,258	24,535	48,793	
11	6,490		56	16,838	24,291	24,565	48,856	
12	1,056	6,624		57	17,094	24,480	24,606	49,086	
13	6,722	国勢調査	58	17,413	24,753	24,810	49,563	
14	1,117	6,833		59	17,825	25,129	25,042	50,171	
15	1,280	4,208	3,713	7,921		60	18,453	25,763	25,694	51,457	
16	8,315		61	18,723	26,063	25,954	52,017	
17	1,583	3,850	4,705	8,555		62	19,174	26,527	26,416	52,943	
18	1,720	5,352	4,350	9,702	国勢調査	63	19,892	27,190	26,999	54,189	
19	1,911	4,808	4,767	9,575		64	20,748	28,165	27,727	55,892	
20	...	4,782	5,136	9,918		平成2	21,534	28,852	28,289	57,141	
21	2,054	5,110	5,357	10,467		3	22,164	29,406	28,631	58,037	

※昭和26年以前の世帯数の数値は戸数

※昭和28年以降は1月1日現在

年	区分	世帯数	男	女	計	備考
平成4		22,843	29,982	28,958	58,940	
5		23,281	30,217	29,179	59,396	
6		23,736	30,485	29,406	59,891	
7		24,095	30,601	29,606	60,207	
8		24,451	30,693	29,690	60,383	
9		24,812	30,577	29,695	60,272	
10		25,147	30,637	29,847	60,484	
11		25,367	30,654	29,816	60,470	
12		25,566	30,539	29,749	60,288	
13		25,895	30,580	29,744	60,324	
14		26,359	30,655	29,739	60,394	
15		26,519	30,426	29,648	60,074	
16		26,549	30,077	29,354	59,431	
17		26,877	30,086	29,387	59,473	
18		27,175	29,966	29,312	59,278	
19		27,327	29,776	29,139	58,915	
20		27,542	29,679	28,961	58,640	
21		27,691	29,558	28,925	58,483	
22		27,765	29,331	28,791	58,122	
23		27,681	28,982	28,590	57,572	
24		27,596	28,708	28,301	57,009	
25		28,978	29,741	29,383	59,124	
26		29,066	29,551	29,270	58,821	
27		29,353	29,385	29,168	58,553	
28		29,711	29,445	29,168	58,613	
29		29,977	29,336	29,218	58,554	
30		30,176	29,164	29,220	58,384	
31		30,506	29,132	29,111	58,243	

※平成24年7月9日に住民基本台帳法が改正され、外国籍の人も住民基本台帳に記録されるようになった

4 年齢別・男女別人口の推移

(各年1月1日現在)

年齢	平成22			23			24			25		
	計	男	女	計	男	女	計	男	女	計	男	女
0～4歳	2,335	1,161	1,174	2,281	1,126	1,155	2,198	1,113	1,085	2,232	1,128	1,104
5～9歳	2,380	1,205	1,175	2,289	1,163	1,126	2,219	1,130	1,089	2,193	1,117	1,076
10～14歳	2,563	1,344	1,219	2,510	1,336	1,174	2,433	1,257	1,176	2,392	1,225	1,167
15～19歳	2,869	1,439	1,430	2,777	1,392	1,385	2,744	1,410	1,334	2,834	1,484	1,350
20～24歳	3,263	1,691	1,572	3,257	1,634	1,623	3,147	1,561	1,586	3,552	1,835	1,717
25～29歳	3,826	2,059	1,767	3,614	1,947	1,667	3,471	1,883	1,588	3,728	2,002	1,726
30～34歳	4,069	2,180	1,889	3,899	2,118	1,781	3,746	2,027	1,719	3,852	2,080	1,772
35～39歳	4,735	2,565	2,170	4,633	2,480	2,153	4,405	2,379	2,026	4,300	2,310	1,990
40～44歳	4,400	2,358	2,042	4,294	2,297	1,997	4,529	2,396	2,133	4,811	2,518	2,293
45～49歳	3,957	2,095	1,862	4,020	2,136	1,884	3,900	2,088	1,812	4,238	2,245	1,993
50～54歳	3,727	1,971	1,756	3,702	1,942	1,760	3,657	1,884	1,773	3,845	1,937	1,908
55～59歳	4,171	2,172	1,999	3,988	2,088	1,900	3,857	2,059	1,798	3,830	2,033	1,797
60～64歳	4,131	2,104	2,027	4,375	2,219	2,156	4,574	2,326	2,248	4,532	2,301	2,231
65～69歳	3,704	1,785	1,919	3,570	1,738	1,832	3,470	1,684	1,786	3,644	1,786	1,858
70～74歳	2,822	1,303	1,519	2,915	1,374	1,541	3,013	1,424	1,589	3,160	1,491	1,669
75～79歳	2,368	1,000	1,368	2,437	1,016	1,421	2,440	1,058	1,382	2,590	1,136	1,454
80～84歳	1,513	561	952	1,627	596	1,031	1,741	632	1,109	1,833	696	1,137
85～89歳	801	233	568	885	270	615	939	283	656	982	294	688
90～94歳	365	86	279	377	92	285	392	93	299	422	96	326
95歳以上	123	19	104	122	18	104	134	21	113	154	27	127
総数	58,122	29,331	28,791	57,572	28,982	28,590	57,009	28,708	28,301	59,124	29,741	29,383

※平成24年7月9日に住民基本台帳法が改正され、外国籍の人も住民基本台帳に記録されるようになった

年 性別 年齢	26			27			28			29		
	計	男	女	計	男	女	計	男	女	計	男	女
0～4歳	2,152	1,096	1,056	2,099	1,071	1,028	2,053	1,051	1,002	2,026	1,019	1,007
5～9歳	2,147	1,079	1,068	2,077	1,046	1,031	2,074	1,033	1,041	2,057	1,051	1,006
10～14歳	2,355	1,209	1,146	2,323	1,184	1,139	2,276	1,156	1,120	2,196	1,110	1,086
15～19歳	2,803	1,458	1,345	2,669	1,394	1,275	2,667	1,429	1,238	2,642	1,378	1,264
20～24歳	3,587	1,879	1,708	3,665	1,915	1,750	3,676	1,897	1,779	3,775	1,953	1,822
25～29歳	3,643	1,962	1,681	3,665	2,011	1,654	3,758	2,052	1,706	3,792	2,036	1,756
30～34歳	3,691	1,982	1,709	3,612	1,932	1,680	3,525	1,904	1,621	3,441	1,864	1,577
35～39歳	4,065	2,183	1,882	3,844	2,037	1,807	3,690	1,974	1,716	3,608	1,940	1,668
40～44歳	4,749	2,491	2,258	4,628	2,453	2,175	4,566	2,413	2,153	4,329	2,306	2,023
45～49歳	4,402	2,328	2,074	4,430	2,299	2,131	4,386	2,295	2,091	4,647	2,417	2,230
50～54歳	3,871	1,965	1,906	3,970	2,040	1,930	4,057	2,084	1,973	3,959	2,048	1,911
55～59歳	3,761	1,961	1,800	3,751	1,937	1,814	3,772	1,940	1,832	3,780	1,911	1,869
60～64歳	4,292	2,181	2,111	4,004	2,057	1,947	3,902	2,024	1,878	3,795	1,989	1,806
65～69歳	3,789	1,875	1,914	3,994	1,987	2,007	4,221	2,092	2,129	4,396	2,186	2,210
70～74歳	3,389	1,586	1,803	3,491	1,634	1,857	3,348	1,578	1,770	3,234	1,508	1,726
75～79歳	2,544	1,145	1,399	2,560	1,140	1,420	2,661	1,207	1,454	2,749	1,236	1,513
80～84歳	1,932	717	1,215	2,006	765	1,241	2,068	792	1,276	2,076	817	1,259
85～89歳	1,053	330	723	1,118	353	765	1,225	373	852	1,312	408	904
90～94歳	430	93	337	471	99	372	502	117	385	550	132	418
95歳以上	166	31	135	176	31	145	186	34	152	190	27	163
総 数	58,821	29,551	29,270	58,553	29,385	29,168	58,613	29,445	29,168	58,554	29,336	29,218

年 性別 年齢	30			31		
	計	男	女	計	男	女
0～4歳	2,002	1,016	986	1,943	994	949
5～9歳	2,058	1,028	1,030	2,037	1,034	1,003
10～14歳	2,136	1,076	1,060	2,112	1,055	1,057
15～19歳	2,565	1,346	1,219	2,494	1,289	1,205
20～24歳	3,816	1,963	1,853	3,894	2,016	1,878
25～29歳	3,827	1,998	1,829	3,750	1,968	1,782
30～34歳	3,400	1,850	1,550	3,415	1,868	1,547
35～39歳	3,527	1,885	1,642	3,468	1,853	1,615
40～44歳	4,093	2,174	1,919	3,895	2,072	1,823
45～49歳	4,697	2,454	2,243	4,607	2,429	2,178
50～54歳	4,122	2,139	1,983	4,322	2,223	2,099
55～59歳	3,730	1,854	1,876	3,749	1,863	1,886
60～64歳	3,631	1,915	1,716	3,619	1,894	1,725
65～69歳	4,289	2,143	2,146	4,048	2,026	2,022
70～74歳	3,366	1,583	1,783	3,549	1,718	1,831
75～79歳	2,858	1,286	1,572	3,015	1,331	1,684
80～84歳	2,160	866	1,294	2,128	885	1,243
85～89歳	1,321	417	904	1,391	429	962
90～94歳	581	146	435	609	159	450
95歳以上	205	25	180	198	26	172
総 数	58,384	29,164	29,220	58,243	29,132	29,111

5 人口動態の推移

(各年1月1日～12月31日)

区分 年	自然動態			社会動態									人口増加 (A)+(B)
	出生	死亡	自然増 (A)	転入				転出				社会増 (B)	
				他府県 から	都内 から	その他	合計	他府県 へ	都内 へ	その他	合計		
平成21	530	529	1	916	1,929	185	3,030	910	2,252	222	3,384	△ 354	△ 353
22	517	550	△ 33	875	1,820	149	2,844	933	2,231	199	3,363	△ 519	△ 552
23	454	545	△ 91	828	1,679	124	2,631	829	2,124	151	3,104	△ 473	△ 564
24	445	590	△ 145	879	1,932	283	3,094	845	2,198	231	3,274	△ 180	△ 325
25	469	596	△ 127	983	2,059	502	3,544	918	2,371	431	3,720	△ 176	△ 303
26	427	579	△ 152	1,006	1,867	585	3,458	1,035	2,215	324	3,574	△ 116	△ 268
27	454	571	△ 117	991	1,948	719	3,658	965	2,207	309	3,481	177	60
28	442	581	△ 139	1,005	1,971	788	3,764	1,060	2,300	324	3,684	80	△ 59
29	384	667	△ 283	1,154	1,851	838	3,843	1,140	2,210	380	3,730	113	△ 170
30	399	657	△ 258	1,230	1,909	867	4,006	1,127	2,228	534	3,889	117	△ 141

6 戸籍数と戸籍人口の推移

(各年1月1日現在)

区分 年	戸籍数	戸籍人口
平成22	20,368	50,452
23	20,555	50,675
24	20,702	50,732
25	20,837	50,803
26	20,988	50,886
27	21,077	50,905
28	21,222	50,961
29	21,315	50,992
30	21,361	50,805
31	21,471	50,824

7 各都道府県から福生市へ転入した従前地人口

(各年1月1日～12月31日)

都道府県		年	平成21	22	23	24	25	26	27	28	29	30
北海道	北		34	37	25	34	28	37	38	50	36	51
青森県	青		20	20	21	24	17	20	45	26	22	30
岩手県	岩		9	9	10	10	8	16	7	13	9	8
宮城県	宮		22	20	23	28	12	14	21	20	21	25
秋田県	秋		9	3	5	9	17	3	5	1	8	12
山形県	山		6	5	4	6	12	8	6	7	8	4
福島県	福		21	18	21	31	14	9	18	17	15	19
茨城県	茨		17	18	36	20	29	51	30	29	19	25
栃木県	栃		19	7	9	22	22	20	17	30	27	37
群馬県	群		21	18	20	19	22	17	19	17	22	47
埼玉県	埼		176	172	143	163	209	191	173	191	249	199
千葉県	千		67	73	87	72	69	72	81	80	80	88
東京都	東		1,929	1,820	1,679	2,033	2,059	1,867	1,948	1,970	1,851	1,909
神奈川県	神		182	158	145	126	181	150	139	163	173	181
新潟県	新		22	17	18	17	18	17	9	10	20	17
富山県	富		3	2	3	7	2	7	5	5	11	5
石川県	石		3	1	3	5	3	7	2	2	16	8
福井県	福		3	3	3	1	1	1	0	1	2	2
山梨県	山		12	20	14	25	31	18	28	17	24	34
長野県	長		7	17	20	21	16	15	30	15	19	23
岐阜県	岐		4	8	7	6	9	7	8	6	5	11
静岡県	静		26	33	23	26	40	29	27	29	32	33
愛知県	愛		16	24	24	27	32	33	54	48	53	40
三重県	三		2	6	4	3	10	5	11	7	3	5
滋賀県	滋		6	4	1	4	4	6	8	8	5	16
京都府	京		11	12	5	6	6	6	5	10	8	8
大阪府	大		32	23	25	25	33	23	20	31	45	43
兵庫県	兵		15	19	12	6	15	24	27	16	18	18
奈良県	奈		0	2	2	4	1	7	4	4	5	6
和歌山県	和		1	0	4	3	4	3	3	2	7	0
鳥取県	鳥		1	2	1	2	0	3	2	2	2	13
島根県	島		3	3	1	2	1	2	4	1	1	2
岡山県	岡		3	1	3	5	7	7	6	2	10	15
広島県	広		9	9	5	9	8	8	6	9	12	12
山口県	山		5	7	3	6	2	8	19	11	19	8
徳島県	徳		4	4	0	3	1	3	1	6	7	2
香川県	香		8	6	4	6	1	3	1	1	6	5
愛媛県	愛		7	5	1	4	6	5	8	8	11	5
高知県	高		8	6	4	3	1	4	2	4	4	4
福岡県	福		25	20	13	29	22	66	43	31	41	61
佐賀県	佐		4	1	2	4	0	3	2	1	5	3
長崎県	長		7	1	10	2	9	7	7	8	11	5
熊本県	熊		12	4	4	7	2	19	4	6	9	17
大分県	大		0	3	3	3	3	3	5	4	2	12
宮崎県	宮		7	7	5	6	10	10	8	5	9	5
鹿児島県	鹿		4	12	14	2	7	2	8	9	6	13
沖縄県	沖		43	35	38	39	38	37	25	42	37	53
外国	国		75	84	61	229	420	514	638	712	713	758
その他	そ		110	65	62	107	82	71	81	77	125	109
計			3,030	2,844	2,630	3,251	3,544	3,458	3,658	3,764	3,843	4,006

※平成24年7月9日の住民基本台帳法改正以降、外国籍の人の異動分を加算

8 国籍別外国人住民人口の推移

(各年1月1日現在)

国籍	年	平成22	23	24	25	26	27	28	29	30	31
ベトナム		14	16	21	111	203	364	522	721	890	944
オーストラリア		3	5	6	4	4	3	2	3	2	2
カナダ		5	6	5	3	3	2	2	3	4	4
韓国・朝鮮		337	321	306	281	269	257	255	242	249	258
タイ		133	141	137	110	110	106	105	99	111	110
中国・台湾		635	673	713	699	686	666	728	789	804	826
フィリピン		424	396	373	329	331	328	352	361	390	408
フランス		1	1	1	2	2	3	5	3	2	3
米国		139	141	137	115	118	114	108	106	95	108
インド		30	28	30	30	26	36	32	32	40	70
ドイツ		2	1	1	1	1	1	1	1	1	2
スペイン		—	—	—	—	—	—	—	—	—	—
英国		10	8	6	4	4	4	6	3	5	5
ネパール		94	111	179	226	295	347	406	469	532	510
ポルトガル		3	3	4	4	3	3	4	4	2	2
スリランカ		8	6	8	5	5	6	5	15	15	22
バルバドス		1	1	1	1	1	1	1	1	1	1
バングラデシュ		18	9	8	6	4	5	7	16	14	24
インドネシア		7	6	5	4	5	7	7	14	17	19
ニカラグア		1	1	1	1	—	—	—	—	—	—
ラオス		5	5	3	3	3	3	3	4	3	3
パキスタン		8	8	6	8	6	11	11	20	15	24
シンガポール		8	6	1	—	—	1	1	1	1	1
ニュージーランド		1	1	1	2	3	3	2	1	1	1
アルゼンチン		3	4	2	1	3	3	3	2	3	3
ジャマイカ		1	1	1	1	3	3	3	3	3	3
ブラジル		105	91	79	55	46	49	55	53	61	56
ギニア		9	9	10	7	9	8	17	25	31	27
イラン		12	14	13	18	15	16	17	19	20	21
イタリア		4	4	4	8	9	13	9	7	7	7
モロッコ		—	—	—	—	—	—	—	—	—	1
ペルー		293	262	271	252	242	237	245	244	245	233
エジプト		—	—	1	1	1	1	1	1	2	2
パラグアイ		—	—	—	—	—	—	—	—	—	—
マレーシア		22	16	14	23	30	27	28	21	26	31
ポーランド		5	3	3	3	3	3	3	3	2	2
デンマーク		1	1	1	1	1	1	1	1	1	1
トルコ		2	2	2	1	1	2	1	1	2	2
ロシア		3	4	3	2	4	4	5	2	—	1
ナイジェリア		16	17	8	11	11	9	4	5	5	6
ガーナ		33	40	46	42	41	36	26	28	29	30
シエラレオネ		3	2	1	1	2	1	1	1	2	2
無国籍		2	2	2	2	5	1	4	3	2	1
その他		26	32	29	22	25	27	37	32	27	40
計		2,427	2,398	2,443	2,400	2,533	2,712	3,025	3,359	3,662	3,816

※平成24年までは外国人登録者数

※平成25年以降は住民基本台帳人口の外国人住民数

9 昼間・夜間人口

(平成27年国勢調査による。)

(単位:人)

昼間人口	流入人口			流出人口			夜間人口
	総数	通勤者	通学者	総数	通勤者	通学者	
52,564	12,076	11,169	907	17,907	15,926	1,981	58,395

市民の主な通勤・通学地

(平成27年国勢調査による。)

(単位:人)

区分	区部	八王子市	立川市	昭島市	青梅市	あきる野市	羽村市	瑞穂町	その他	
通勤		2,681	1,153	1,472	1,958	1,290	967	1,479	827	4,099
通学		385	335	129	106	81	82	69	14	780

10 産業別就業人口

(平成27年国勢調査による。)

産業	人口	構成比
	人	%
第一次産業	126	0.5
第二次産業	5,703	23.0
第三次産業	17,282	69.8
分類不能の産業	1,662	6.7
計	24,773	100.0

財 政

11 普通会計における決算状況

歳入

区分	年度	平成21				22			
		決算額	構成比	前年度比	指数	決算額	構成比	前年度比	指数
		千円	%	%		千円	%	%	
市	税	8,281,431	38.1	96.7	100	8,100,369	36.9	97.8	98
地方	譲与税	121,767	0.6	97.3	100	113,499	0.5	93.2	93
	利子割交付金	55,448	0.2	77.6	100	55,362	0.3	99.8	100
	配当割交付金	16,791	0.1	80.6	100	20,893	0.1	124.4	124
	株式等譲渡所得割交付金	7,128	0.0	98.2	100	6,440	0.0	90.3	90
	地方消費税交付金	620,363	2.9	106.5	100	619,297	2.8	99.8	100
	自動車取得税交付金	62,445	0.3	50.0	100	67,404	0.3	107.9	108
	国有提供施設等所在市町村 助成交付金等	1,450,288	6.7	100.0	100	1,457,293	6.6	100.5	100
	地方特例交付金	97,746	0.4	97.0	100	94,240	0.4	96.4	96
	地方交付税	2,362,535	10.9	105.0	100	2,827,978	12.9	119.7	120
内訳	普通交付税	1,943,268	9.0	105.6	100	2,384,708	10.9	122.7	123
	特別交付税	419,267	1.9	102.2	100	443,270	2.0	105.7	106
	震災復興特別交付税	—	—	—	—	—	—	—	—
	交通安全対策特別交付金	12,565	0.1	98.8	100	12,012	0.1	95.6	96
	分担金及び負担金	212,580	1.0	103.7	100	197,405	0.9	92.9	93
	使用料及び手数料	391,830	1.8	86.5	100	379,228	1.8	96.8	97
	国庫支出金	4,039,705	18.6	130.6	100	3,512,455	16.0	86.9	87
	都支出金	2,731,488	12.6	109.2	100	3,113,769	14.2	114.0	114
	財産収入	21,537	0.1	39.3	100	15,747	0.1	73.1	73
	寄附金	749	0.0	91.2	100	2,897	0.0	386.8	387
	繰入金	506,400	2.3	107.0	100	553,239	2.5	109.2	109
	繰越金	396,121	1.8	125.3	100	259,571	1.2	65.5	66
	諸収入	153,940	0.7	77.6	100	224,742	1.0	146.0	146
	市債	169,800	0.8	103.5	100	306,400	1.4	180.4	180
歳入合計		21,712,657	100.0	104.5	100	21,940,240	100.0	101.0	101

区分	年度	平成23				24			
		決算額	構成比	前年度比	指数	決算額	構成比	前年度比	指数
		千円	%	%		千円	%	%	
市	税	7,914,613	35.4	97.7	96	7,878,394	34.1	99.5	95
地	方								
	譲与税	110,714	0.5	97.5	91	103,382	0.5	93.4	85
	利子割交付金	51,382	0.2	92.8	93	48,441	0.2	94.3	87
	配当割交付金	22,847	0.1	109.4	136	24,382	0.1	106.7	145
	株式等譲渡所得割交付金	5,053	0.0	78.5	71	6,217	0.0	123.0	87
	地方消費税交付金	601,709	2.7	97.2	97	587,052	2.5	97.6	95
	自動車取得税交付金	55,394	0.2	82.2	89	62,510	0.3	112.8	100
	国有提供施設等所在市町村 助成交付金等	1,457,654	6.5	100.0	101	1,449,468	6.3	99.4	100
	地方特例交付金	82,939	0.4	88.0	85	32,098	0.1	38.7	33
	地方交付税	2,940,963	13.2	104.0	124	2,830,597	12.3	96.2	120
内 訳	普通交付税	2,481,148	11.1	104.0	128	2,394,280	10.4	96.5	123
	特別交付税	459,808	2.1	103.7	110	436,234	1.9	94.9	104
	震災復興特別交付税	7	0.0	皆増	—	83	0.0	1,185.7	—
	交通安全対策特別交付金	11,730	0.1	97.7	93	11,662	0.1	99.4	93
	分担金及び負担金	194,239	0.9	98.4	91	206,527	0.9	106.3	97
	使用料及び手数料	373,318	1.6	98.4	95	383,033	1.6	102.6	98
	国庫支出金	3,834,290	17.2	109.2	95	3,851,702	16.7	100.5	95
	都支出金	3,143,701	14.1	101.0	115	3,327,627	14.4	105.9	122
	財産収入	18,188	0.1	115.5	84	12,695	0.1	69.8	59
	寄附金	1,255	0.0	43.3	168	7,165	0.0	570.9	957
	繰入金	489,094	2.2	88.4	97	759,521	3.3	155.3	150
	繰越金	385,933	1.7	148.7	97	619,220	2.7	160.4	156
	諸収入	174,336	0.8	77.6	113	156,014	0.7	89.5	101
	市債	480,000	2.1	156.7	283	722,000	3.1	150.4	425
歳	入								
	合計	22,349,352	100.0	101.9	103	23,079,707	100.0	103.3	106

区分	年度	25				26																			
		決算額	構成比	前年度比	指数	決算額	構成比	前年度比	指数																
		千円	%	%		千円	%	%																	
市	税	7,939,502	34.3	100.8	96	8,048,609	34.2	101.4	101																
地	方	譲	与	税		98,293	0.4	95.1	81	93,775	0.4	95.4	95												
利	子	割	交	付	金	60,713	0.3	125.3	109	60,645	0.3	99.9	100												
配	当	割	交	付	金	41,171	0.2	168.9	245	76,330	0.3	185.4	185												
株	式	等	譲	渡	所	得	割	交	付	金	53,518	0.2	860.8	751	64,086	0.3	119.7	120							
地	方	消	費	税	交	付	金	582,049	2.5	99.1	94	747,798	3.2	128.5	128										
自	動	車	取	得	税	交	付	金	60,784	0.3	97.2	97	31,262	0.1	51.4	51									
国	有	提	供	施	設	等	所	在	市	町	村	助	成	交	付	金	等	1,630,137	7.0	112.5	112	1,609,213	6.9	98.7	99
地	方	特	例	交	付	金	30,087	0.1	93.7	31	28,179	0.1	93.7	94											
地	方	交	付	税	2,637,338	11.4	93.2	112	2,409,228	10.2	91.4	91													
内	訳	普	通	交	付	税	2,207,321	9.5	92.2	114	2,031,802	8.6	92.0	92											
		特	別	交	付	税	430,017	1.9	98.6	103	377,426	1.6	87.8	88											
		震	災	復	興	特	別	交	付	税	—	—	皆減	—	—	—	—								
交	通	安	全	対	策	特	別	交	付	金	11,301	0.0	96.9	90	9,884	0.0	87.5	87							
分	担	金	及	び	負	担	金	221,188	0.9	107.1	104	219,476	0.9	99.2	99										
使	用	料	及	び	手	数	料	370,586	1.6	96.8	95	382,280	1.6	103.2	103										
国	庫	支	出	金	4,065,808	17.6	105.6	101	4,105,089	17.4	101.0	101													
都	支	出	金	3,366,068	14.6	101.2	123	3,318,951	14.1	98.6	99														
財	産	収	入	14,356	0.1	113.1	67	17,524	0.1	122.1	122														
寄	附	金	12,537	0.1	175.0	1,674	2,926	0.0	23.3	23															
繰	入	金	508,265	2.2	66.9	100	633,253	2.7	124.6	125															
繰	越	金	739,573	3.2	119.4	187	1,113,039	4.7	150.5	150															
諸	収	入	179,714	0.8	115.2	117	174,979	0.8	97.4	97															
市	債	500,000	2.2	69.3	294	400,000	1.7	80.0	80																
歳	入	合	計	23,122,988	100.0	100.2	106	23,546,526	100.0	101.8	102														

区分	年度	27				平成28				
		決算額	構成比	前年度比	指数	決算額	構成比	前年度比	指数	
		千円	%	%		千円	%	%		
市	税	7,993,189	31.8	99.3	97	8,012,058	30.0	100.2	97	
地	方	譲	与	税		98,156	0.4	104.7	81	
利	子	割	交	付	金	51,912	0.2	85.6	94	
配	当	割	交	付	金	62,327	0.3	81.7	371	
株	式	等	譲	渡	所	得	割	交	付	
地	方	消	費	税	交	付	金	1,340,985	5.3	179.3
自	動	車	取	得	税	交	付	金	44,107	
国	有	提	供	施	設	等	所	在	市	
助	成	交	付	金	等	1,598,391	6.4	99.3	110	
地	方	特	例	交	付	金	27,568	0.1	97.8	28
地	方	交	付	税		2,321,399	9.2	96.4	98	
内	訳	普	通	交	付	税	1,958,014	7.8	96.4	101
		特	別	交	付	税	363,376	1.4	96.3	87
		震	災	復	興	特	別	交	付	税
							0.0	皆	増	—
交	通	安	全	対	策	特	別	交	付	金
						10,222	0.0	103.4	81	
分	担	金	及	び	負	担	金	233,944	0.9	106.6
使	用	料	及	び	手	数	料	385,707	1.5	100.9
国	庫	支	出	金		4,723,882	18.8	115.1	117	
都	支	出	金		3,473,112	13.8	104.6	127	3,590,277	
財	産	収	入		15,354	0.1	87.6	71	17,159	
寄	附	金			3,790	0.0	129.5	506	4,543	
繰	入	金			821,387	3.3	129.7	162	935,327	
繰	越	金			1,121,989	4.5	100.8	283	1,563,990	
諸	収	入			166,273	0.7	95.0	108	152,589	
市	債				588,000	2.3	147.0	346	372,900	
歳	入	合	計		25,143,030	100.0	106.8	116	26,689,464	
									100.0	
									106.2	
									123	

区分	年度	29				30																			
		決算額	構成比	前年度比	指数	決算額	構成比	前年度比	指数																
		千円	%	%		千円	%	%																	
市	税	8,000,817	30.1	99.9	97	7,977,383	32.0	99.7	96																
地	方	譲	与	税		89,975	0.3	99.6	74	91,114	0.4	101.3	75												
利	子	割	交	付	金	14,782	0.1	104.4	27	15,431	0.1	104.4	28												
配	当	割	交	付	金	60,742	0.2	131.6	362	51,324	0.2	84.5	306												
株	式	等	譲	渡	所	得	割	交	付	金	60,584	0.2	227.0	850	41,667	0.2	68.8	585							
地	方	消	費	税	交	付	金	1,182,370	4.5	99.9	191	1,008,709	4.0	85.3	163										
自	動	車	取	得	税	交	付	金	51,555	0.2	125.5	83	54,263	0.2	105.3	87									
国	有	提	供	施	設	等	所	在	市	町	村	助	成	交	付	金	等	1,626,598	6.1	100.5	112	1,615,179	6.5	99.3	111
地	方	特	例	交	付	金	32,339	0.1	112.4	33	38,542	0.1	119.2	39											
地	方	交	付	税	2,185,747	8.2	92.7	93	2,422,916	9.7	110.9	103													
内	訳	普	通	交	付	税	1,875,829	7.0	100.5	97	2,102,474	8.4	112.1	108											
		特	別	交	付	税	309,865	1.2	63.0	74	320,410	1.3	103.4	76											
		震	災	復	興	特	別	交	付	税	53	0.0	176.7	—	32	0.0	60.4	—							
交	通	安	全	対	策	特	別	交	付	金	9,357	0.1	97.8	74	8,561	0.0	91.5	68							
分	担	金	及	び	負	担	金	253,349	1.0	105.0	119	260,187	1.0	102.7	122										
使	用	料	及	び	手	数	料	377,981	1.4	99.6	96	375,331	1.5	99.3	96										
国	庫	支	出	金	5,648,782	21.2	94.1	140	4,993,502	20.0	88.4	124													
都	支	出	金	3,691,093	13.9	102.8	135	3,637,867	14.6	98.6	133														
財	産	収	入	16,877	0.1	98.4	78	25,852	0.1	153.2	120														
寄	附	金	2,181	0.0	48.0	291	3,488	0.0	159.9	466															
繰	入	金	1,418,358	5.3	151.6	280	1,031,235	4.1	72.7	204															
繰	越	金	1,112,946	4.2	71.2	281	536,503	2.2	48.2	135															
諸	収	入	141,839	0.5	93.0	92	145,731	0.6	102.7	95															
市	債	615,700	2.3	165.1	363	615,900	2.5	100.0	363																
歳	入	合	計	26,593,972	100.0	99.6	122	24,950,685	100.0	93.8	115														

歳出

年度			平成21				22				
			決算額	構成比	前年度比	指数	決算額	構成比	前年度比	指数	
区分			千円	%	%		千円	%	%		
人	件	費	3,886,390	18.1	100.1	100	3,810,839	17.7	98.1	98	
物	件	費	3,074,008	14.3	102.9	100	3,197,970	14.8	104.0	104	
維	持	補修費	73,002	0.3	105.5	100	68,479	0.3	93.8	94	
補	助	費等	4,173,862	19.5	132.3	100	3,258,651	15.1	78.1	78	
扶	助	費	5,325,634	24.8	103.1	100	6,164,362	28.6	115.7	116	
積	立	金	381,196	1.8	118.8	100	513,216	2.4	134.6	135	
投資、出資金及び貸付金			—	—	皆減	—	—	—	—	—	
公	債	費	1,266,856	5.9	98.8	100	1,275,192	5.9	100.7	101	
内	}	元利償還金	1,266,776	5.9	98.8	100	1,275,054	5.9	100.7	101	
内		一時借入金利息	80	0.0	63.0	100	138	0.0	172.5	173	
繰	出	金	1,975,520	9.2	95.6	100	2,154,035	10.0	109.0	109	
投資的経費			1,296,618	6.1	89.8	100	1,111,563	5.2	85.7	86	
内	}	普通建設事業費	1,296,618	6.1	89.8	100	1,111,563	5.2	85.7	86	
内		}	補助分	575,614	2.7	70.5	100	214,202	1.0	37.2	37
内			単独分	721,004	3.4	114.9	100	897,361	4.2	124.5	124
内			災害復旧事業費	—	—	—	—	—	—	—	—
内			失業対策費	—	—	—	—	—	—	—	—
前年度繰上充用金			—	—	—	—	—	—	—	—	
歳出合計			21,453,086	100.0	105.3	100	21,554,307	100.0	100.5	100	

年度 区分			23				24			
			決算額	構成比	前年度比	指数	決算額	構成比	前年度比	指数
			千円	%	%		千円	%	%	
人	件	費	3,807,365	17.5	99.9	98	3,674,384	16.4	96.5	95
物	件	費	3,275,176	15.1	102.4	107	3,186,658	14.3	97.3	104
維	持	補修費	64,037	0.3	93.5	88	71,504	0.3	111.7	98
補	助	費等	3,135,616	14.4	96.2	75	2,990,812	13.4	95.4	72
扶	助	費	6,388,118	29.4	103.6	120	6,504,500	29.1	101.8	122
積	立	金	561,637	2.6	109.4	147	650,989	2.9	115.9	171
投資、出資金及び貸付金			—	—	—	—	—	—	—	—
公	債	費	1,221,642	5.6	95.8	96	1,136,772	5.1	93.1	90
内	元利償還金		1,221,521	5.6	95.8	96	1,136,772	5.1	93.1	90
内		一時借入金利息	121	0.0	87.7	151	—	—	皆減	—
繰	出	金	2,359,849	10.9	109.6	119	2,386,924	10.7	101.1	121
投	資	的経費	916,692	4.2	82.5	71	1,737,591	7.8	189.6	134
内	普通建設事業費		896,507	4.1	80.7	69	1,735,374	7.8	193.6	134
内		補助分	315,915	1.4	147.5	55	485,296	2.2	153.6	84
内			単独分	580,592	2.7	64.7	81	1,250,078	5.6	215.3
内		災害復旧事業費	20,185	0.1	皆増	—	2,217	0.0	11.0	—
内		失業対策費	—	—	—	—	—	—	—	—
前年度繰上充用金			—	—	—	—	—	—	—	—
歳	出	合計	21,730,132	100.0	100.8	101	22,340,134	100.0	102.8	104

区分	年度	25				平成26						
		決算額	構成比	前年度比	指数	決算額	構成比	前年度比	指数			
		千円	%	%		千円	%	%				
人	件	費	3,703,792	16.8	100.8	95	3,666,946	16.3	99.0	94		
物	件	費	3,174,553	14.4	99.6	103	3,296,523	14.7	103.8	107		
維	持	補	修	費	68,333	0.3	95.6	94	81,939	0.4	119.9	112
補	助	費	等	2,766,772	12.6	92.5	66	2,706,436	12.1	97.8	65	
扶	助	費	6,829,185	31.0	105.0	128	7,014,608	31.3	102.7	132		
積	立	金	941,839	4.3	144.7	247	1,008,170	4.5	107.0	264		
投資、出資金及び貸付金			—	—	—	—	—	—	—	—		
公	債	費	1,090,970	5.0	96.0	86	1,013,220	4.5	92.9	80		
内	}	元利償還金	1,090,970	5.0	96.0	86	1,013,220	4.5	92.9	80		
内		一時借入金利息	—	—	—	—	—	—	—	—		
繰	出	金	2,323,399	10.6	97.3	118	2,444,111	10.9	105.2	124		
投	資	的	経	費	1,111,106	5.0	63.9	86	1,192,584	5.3	107.3	92
内	}	普通建設事業費	1,103,197	5.0	63.6	85	1,192,584	5.3	108.1	92		
内		}	補助分	465,490	2.1	95.9	81	166,717	0.7	35.8	29	
内			単独分	637,707	2.9	51.0	88	1,025,867	4.6	160.9	142	
内			災害復旧事業費	7,909	0.0	356.7	—	—	—	皆減	—	
内			失業対策費	—	—	—	—	—	—	—	—	
前	年	度	繰	上	充	用	金	—	—	—	—	
歳	出	合	計	22,009,949	100.0	98.5	103	22,424,537	100.0	101.9	105	

年度		27				28						
		決算額	構成比	前年度比	指数	決算額	構成比	前年度比	指数			
区分		千円	%	%		千円	%	%				
人	件	費	3,639,570	15.4	99.3	94	3,549,858	13.9	97.5	91		
物	件	費	3,459,598	14.7	104.9	113	3,455,795	13.5	99.9	112		
維	持	補	修	費	103,658	0.4	126.5	142	118,492	0.5	114.3	162
補	助	費	等	2,722,781	11.6	100.6	65	2,627,641	10.3	96.5	63	
扶	助	費	7,350,783	31.2	104.8	138	7,592,999	29.7	103.3	143		
積	立	金	1,079,910	4.6	107.1	283	1,393,984	5.4	129.1	366		
投資、出資金及び貸付金			—	—	—	—	—	—	—	—		
公	債	費	810,928	3.4	80.0	64	794,958	3.1	98.0	63		
内	}	元利償還金	810,928	3.4	80.0	64	794,958	3.1	98.0	63		
内		一時借入金利息	—	—	—	—	—	—	—	—		
繰	出	金	2,705,024	11.5	110.7	137	2,692,567	10.5	99.5	136		
投	資	的	経	費	1,706,788	7.2	143.1	132	3,350,224	13.1	196.3	258
内	}	普通建設事業費	1,706,788	7.2	143.1	132	3,350,224	13.1	196.3	258		
内		}	補助分	725,725	3.1	435.3	126	2,431,277	9.5	335.0	422	
内			単独分	981,063	4.1	95.6	136	918,947	3.6	93.7	127	
内			災害復旧事業費	—	—	—	—	—	—	—	—	
内			失業対策費	—	—	—	—	—	—	—	—	
前	年	度	繰	上	充	用	金	—	—	—	—	
歳	出	合	計	23,579,040	100.0	105.1	110	25,576,518	100.0	108.5	119	

年度		29				30				
		決算額	構成比	前年度比	指数	決算額	構成比	前年度比	指数	
区分		千円	%	%		千円	%	%		
		人件費		3,574,581	13.7	100.7	92	3,648,421	14.9	102.1
物件費		3,798,279	14.6	109.9	124	3,521,409	14.4	92.7	115	
維持補修費		113,027	0.4	95.4	155	145,489	0.6	128.7	199	
補助費等		2,630,974	10.1	100.1	63	2,717,268	11.1	103.3	65	
扶助費		7,804,447	29.9	102.8	147	7,739,494	31.6	99.2	145	
積立金		1,403,223	5.4	100.7	368	870,268	3.5	62.0	228	
投資、出資金及び貸付金		—	—	—	—	—	—	—	—	
公債費		779,474	3.0	98.1	62	762,791	3.1	97.9	60	
内 訳	元利償還金	779,474	3.0	98.1	62	762,791	3.1	97.9	60	
	一時借入金利息	—	—	—	—	—	—	—	—	
繰出金		2,760,197	10.6	102.5	140	2,800,098	11.4	101.4	142	
投資的経費		3,193,267	12.3	95.3	246	2,298,489	9.4	72.0	177	
内 訳	普通建設事業費	3,193,267	12.3	95.3	246	2,298,489	9.4	72.0	177	
	補助分	補助分	1,796,861	6.9	73.9	312	1,287,469	5.3	71.7	224
		単独分	1,396,406	5.4	152.0	194	1,011,020	4.1	72.4	140
	災害復旧事業費	—	—	—	—	—	—	—	—	
	失業対策費	—	—	—	—	—	—	—	—	
前年度繰上充用金		—	—	—	—	—	—	—	—	
歳出合計		26,057,469	100.0	101.9	121	24,503,727	100.0	94.0	114	

12 地方公会計における決算状況

区分		年度	28年度		29年度		30年度		
			決算額	前年度比	決算額	前年度比	決算額	前年度比	
			千円	%	千円	%	千円	%	
貸借対照表	1	資産合計 (B+C)	A	253,973,955	-	255,004,127	0.4	88,185,462	△ 65.4
	2	流動資産	B	3,965,855	-	3,418,654	△ 13.8	3,115,002	△ 8.9
	3	固定資産 (D+E+F+G+H+I+J)	C	250,008,100	-	251,585,473	0.6	85,070,460	△ 66.2
	4	行政財産	D	68,275,067	-	71,655,872	5.0	52,820,333	△ 26.3
	5	普通財産	E	5,149,619	-	4,902,322	△ 4.8	3,211,329	△ 34.5
	6	インフラ財産	F	167,801,708	-	167,814,929	0.0	21,371,335	△ 87.3
	7	重要物品	G	406,470	-	581,522	43.1	568,031	△ 2.3
	8	図書	H	784,261	-	799,365	1.9	811,191	1.5
	9	建設仮勘定	I	2,258,231	-	210,214	△ 90.7	376,647	79.2
	10	投資その他の資産	J	5,332,745	-	5,621,249	5.4	5,911,594	5.2
	11	負債及び正味財産 合計 (L+O)	K	253,973,955	-	255,004,127	0.4	88,185,462	△ 65.4
	12	負債合計 (M+N)	L	11,075,956	-	10,845,932	△ 2.1	10,684,869	△ 1.5
	13	流動負債	M	936,295	-	938,604	0.2	939,524	0.1
	14	固定負債	N	10,139,661	-	9,907,328	△ 2.3	9,745,345	△ 1.6
	15	正味財産	O	242,897,999	-	244,158,195	0.5	77,500,592	△ 68.3

※各項目の金額を千円未満で四捨五入して表示しているため、合計金額が一致しない場合があります。

区分		年度	28年度		29年度		30年度		
			決算額	前年度比	決算額	前年度比	決算額	前年度比	
			千円	%	千円	%	千円	%	
行政コスト計算書	1	通常収支差額 (B+E)	A	△ 50,353	-	△ 700,298	△ 1,290.8	△ 832,282	△ 18.8
	2	行政収支差額 (C-D)	B	14,598	-	△ 648,310	△ 4,541.1	△ 790,425	△ 21.9
	3	行政収入	C	22,014,166	-	22,183,842	0.8	21,943,410	△ 1.1
	4	行政費用	D	21,999,567	-	22,832,152	3.8	22,733,836	△ 0.4
	5	金融収支差額 (F-G)	E	△ 64,952	-	△ 51,988	20.0	△ 41,857	19.5
	6	金融収入	F	2,688	-	2,733	1.7	3,088	13.0
	7	金融費用	G	67,640	-	54,721	△ 19.1	44,945	△ 17.9
	8	特別収支差額 (I-J)	H	151,835	-	355,263	134.0	△ 166,936,098	△ 47,089.4
	9	特別収入	I	166,193	-	1,224,636	636.9	1,865,096	52.3
	10	特別費用	J	14,358	-	869,373	5,955.0	168,801,193	19,316.4
	11	当期収支差額 (A+H)	K	101,482	-	△ 345,035	△ 440.0	△ 167,768,380	△ 48,523.6

※各項目の金額を千円未満で四捨五入して表示しているため、合計金額が一致しない場合があります。

区分		年度	28年度		29年度		30年度		
			決算額	前年度比	決算額	前年度比	決算額	前年度比	
			千円	%	千円	%	千円	%	
キャッシュ・フロー計算書	1	行政サービス活動 収支差額 (B+C+D+E+F-G-H)	A	1,362,385	-	781,115	△ 42.7	796,667	2.0
	2	税収等	B	13,429,300	-	13,314,866	△ 0.9	13,325,089	0.1
	3	国庫支出金	C	4,550,063	-	4,536,134	△ 0.3	4,391,992	△ 3.2
	4	都支出金	D	3,212,030	-	3,204,995	△ 0.2	3,176,822	△ 0.9
	5	業務収入	E	821,623	-	1,111,623	35.3	1,027,803	△ 7.5
	6	金融収入	F	2,688	-	2,733	1.7	3,088	13.0
	7	行政支出	G	20,585,680	-	21,334,515	3.6	21,083,182	△ 1.2
	8	金融支出	H	67,640	-	54,721	△ 19.1	44,945	△ 17.9
	9	社会資本整備等 投資活動収支差額 (K+L+M-N-O)	I	△ 1,459,011	-	△ 1,248,505	14.4	△ 784,266	37.2
	10	行政活動キャッシュ・ フロー収支差額 (A+I)	J	△ 96,626	-	△ 467,390	△ 383.7	12,402	102.7
	11	国庫支出金等	K	1,840,568	-	1,597,360	△ 13.2	1,062,886	△ 33.5
	12	財産収入	L	0	-	461	-	8,511	1,746.2
	13	基金繰入金	M	896,301	-	1,097,153	22.4	802,091	△ 26.9
	14	社会資本整備支出	N	2,801,896	-	2,540,257	△ 9.3	1,787,486	△ 29.6
	15	基金積立金	O	1,393,984	-	1,403,223	0.7	870,268	△ 38.0
	16	財務活動収支差額 (Q-R)	P	△ 354,418	-	△ 109,053	69.2	△ 101,947	6.5
	17	財務活動収入	Q	372,900	-	615,700	65.1	615,900	0.0
	18	財務活動支出	R	727,318	-	724,753	△ 0.4	717,847	△ 1.0
	19	収支差額合計 (A+I+P)	S	△ 451,045	-	△ 576,443	△ 27.8	△ 89,545	84.5
	20	前年度からの繰越金	T	1,563,990	-	1,112,945	△ 28.8	536,503	△ 51.8
	21	形式収支 (S+T)	U	1,112,945	-	536,503	△ 51.8	446,958	△ 16.7

※各項目の金額を千円未満で四捨五入して表示しているため、合計金額が一致しない場合があります。

区分		年度	28年度		29年度		30年度		
			決算額	前年度比	決算額	前年度比	決算額	前年度比	
			千円	%	千円	%	千円	%	
正味財産変動計算書	1	前期末残高合計	A	240,931,285	-	242,897,999	0.8	244,158,195	0.5
	2	当期変動額合計	B	1,966,714	-	1,260,196	△ 35.9	△ 166,657,603	△ 13,324.7
	3	当期末残高合計 (A+B)	C	242,897,999	-	244,158,195	0.5	77,500,592	△ 68.3

※各項目の金額を千円未満で四捨五入して表示しているため、合計金額が一致しない場合があります。

13 一般・特別会計決算額の推移

区分 年度	一 般 会 計					
	歳 入			歳 出		
	金 額	前年度比	指 数	金 額	前年度比	指 数
	円	%		円	%	
平成21	21,712,656,874	103.7	100	21,453,085,975	104.4	100
22	21,940,240,326	101.0	101	21,554,307,089	100.5	100
23	22,349,352,324	101.9	103	21,730,131,820	100.8	101
24	23,079,706,634	103.3	106	22,340,133,639	102.8	104
25	23,122,988,366	100.2	106	22,009,948,714	98.5	103
26	23,546,525,657	101.8	108	22,424,537,477	101.9	105
27	25,143,030,188	106.8	116	23,579,040,244	105.1	110
28	26,689,463,569	106.2	123	25,576,518,126	108.5	119
29	26,593,971,629	99.6	122	26,057,468,893	101.9	121
30	24,950,685,117	93.8	115	24,503,727,432	94.0	114

区分 年度	国 民 健 康 保 険 特 別 会 計					
	歳 入			歳 出		
	金 額	前年度比	指 数	金 額	前年度比	指 数
	円	%		円	%	
平成21	5,968,827,619	97.2	100	6,009,327,974	98.7	100
22	5,848,046,611	98.0	98	6,034,030,148	100.4	100
23	6,717,352,884	114.9	113	6,729,856,389	111.5	112
24	6,924,625,771	103.1	116	6,778,412,903	100.7	113
25	7,071,664,709	102.1	118	6,896,079,369	101.7	115
26	7,200,726,562	101.8	121	6,864,777,248	99.5	114
27	8,311,013,899	115.4	139	8,017,906,877	116.8	133
28	8,255,927,561	99.3	138	7,766,684,582	96.9	129
29	8,222,219,677	99.6	138	7,800,933,211	100.4	130
30	6,932,100,517	84.3	116	6,653,827,891	85.3	111

区分 年度	老 人 保 健 医 療 特 別 会 計					
	歳 入			歳 出		
	金 額	前年度比	指 数	金 額	前年度比	指 数
	円	%		円	%	
平成21	19,508,307	5.4	100	16,439,429	4.8	100
22	4,148,048	21.3	21	4,148,048	25.2	25

区分 年度	後 期 高 齢 者 医 療 特 別 会 計					
	歳 入			歳 出		
	金 額	前年度比	指 数	金 額	前年度比	指 数
	円	%		円	%	
平成21	771,483,841	108.0	100	733,313,553	101.0	100
22	858,777,904	111.3	111	835,938,119	114.0	114
23	884,501,695	103.0	115	864,405,147	103.4	118
24	985,961,840	111.5	128	970,145,482	112.2	132
25	1,023,225,439	103.8	133	967,766,687	99.8	132
26	1,105,340,053	108.0	143	1,076,885,679	111.3	147
27	1,073,378,174	97.1	139	1,052,981,679	97.8	144
28	1,136,482,873	105.9	147	1,119,480,837	106.3	153
29	1,139,068,747	100.2	148	1,127,121,918	100.7	154
30	1,215,013,091	106.7	157	1,201,104,514	106.6	164

区分 年度	介 護 保 険 特 別 会 計					
	歳 入			歳 出		
	金 額	前年度比	指 数	金 額	前年度比	指 数
	円	%		円	%	
平成21	2,906,026,976	101.2	100	2,827,169,807	101.0	100
22	3,005,716,814	103.4	103	2,953,708,813	104.5	104
23	3,120,401,159	103.8	107	3,112,004,889	105.4	110
24	3,365,209,368	107.8	116	3,302,796,797	106.1	117
25	3,542,309,324	105.3	122	3,461,136,530	104.8	122
26	3,686,320,405	104.1	127	3,547,541,956	102.5	125
27	3,874,379,464	105.1	133	3,713,452,307	104.7	131
28	3,991,506,832	103.0	137	3,809,474,977	102.6	135
29	4,178,889,666	104.7	144	3,938,615,833	103.4	139
30	4,264,096,697	102.0	147	4,071,165,744	103.4	144

区分 年度	下 水 道 事 業 会 計					
	歳 入			歳 出		
	金 額	前年度比	指 数	金 額	前年度比	指 数
	円	%		円	%	
平成21	1,631,742,354	101.2	100	1,498,747,247	96.1	100
22	1,553,855,019	95.2	95	1,525,581,698	101.8	102
23	1,585,720,264	102.1	97	1,367,391,363	89.6	91
24	1,712,109,097	108.0	105	1,623,884,451	118.8	108
25	1,657,650,491	96.8	102	1,535,524,922	94.6	102
26	1,772,779,928	106.9	109	1,679,605,654	109.4	112
27	1,841,492,539	103.9	113	1,615,990,337	96.2	108
28	1,726,851,101	93.8	106	1,530,044,538	94.7	102
29	1,616,002,932	93.6	99	1,318,653,896	86.2	88
30	1,762,161,458	109.0	108	1,338,740,158	101.5	89

※平成30年度の歳入歳出差引残額は、下水道事業について地方公営企業法が適用されたことに伴い、同法の規定による会計へ引き継いだ。

また、収入未済額及び不用額は、同法の適用に伴う打切決算による平成30年度に属する未収金及び未払金を含んでいる。

14 市税徴収実績調書

(平成22年5月31日時点)

年度 区分 税目		平成 21					
		調 定 額	収入済額	還付未済額	不納欠損額	収入未済額	徴収率
		円	円	円	円	円	%
普 通 税	市 民 税	4,400,791,379	4,034,114,917	992,042	28,023,389	339,645,115	91.7
	個 人	4,091,439,018	3,740,339,517	992,042	26,889,089	325,202,454	91.4
	(現年度分)	3,797,337,815	3,648,158,806	973,933	1,600,443	148,552,499	96.1
	(滞繰分)	294,101,203	92,180,711	18,109	25,288,646	176,649,955	31.3
	法 人	309,352,361	293,775,400	0	1,134,300	14,442,661	95.0
	(現年度分)	301,630,800	290,688,300	0	0	10,942,500	96.4
	(滞繰分)	7,721,561	3,087,100	0	1,134,300	3,500,161	40.0
	固定資産税	3,364,030,649	3,213,787,124	17,194	11,450,641	138,810,078	95.5
	固定資産税	3,297,455,149	3,147,211,624	17,194	11,450,641	138,810,078	95.4
	(現年度分)	3,145,477,500	3,083,916,430	14,808	1,357,970	60,217,908	98.0
	(滞繰分)	151,977,649	63,295,194	2,386	10,092,671	78,592,170	41.6
	交納付金	66,575,500	66,575,500	0	0	0	100.0
	軽自動車税	63,446,008	56,376,139	51,000	683,200	6,437,669	88.9
	(現年度分)	56,983,900	54,739,529	47,000	29,600	2,261,771	96.1
(滞繰分)	6,462,108	1,636,610	4,000	653,600	4,175,898	25.3	
市たばこ税	364,704,698	364,704,698	0	0	0	100.0	
特別土地保有税	3,806,300	3,806,300	0	0	0	100.0	
目	都市計画税	642,284,287	608,642,101	3,706	2,612,039	31,033,853	94.8
的	(現年度分)	607,490,800	594,126,125	3,192	292,730	13,075,137	97.8
税	(滞繰分)	34,793,487	14,515,976	514	2,319,309	17,958,716	41.7
市 税 合 計		8,839,063,321	8,281,431,279	1,063,942	42,769,269	515,926,715	93.7
内	現年度分計	8,344,007,313	8,106,715,688	1,038,933	3,280,743	235,049,815	97.2
訳	滞繰分計	495,056,008	174,715,591	25,009	39,488,526	280,876,900	35.3

(平成23年5月31日時点)

年度 区分		平成 22					
		調 定 額	収入済額	還付未済額	不納欠損額	収入未済額	徴収率
税目	区分	円	円	円	円	円	%
		普 通 税	市 民 税	4,073,459,447	3,685,250,726	1,589,326	32,374,314
個人	3,739,027,686		3,365,300,426	831,726	30,691,814	343,867,172	90.0
(現年度分)	3,413,825,232		3,271,712,778	799,857	688,583	142,223,728	95.8
(滞繰分)	325,202,454		93,587,648	31,869	30,003,231	201,643,444	28.8
法人	334,431,761		319,950,300	757,600	1,682,500	13,556,561	95.7
(現年度分)	319,989,100		314,419,400	757,600	100,000	6,227,300	98.3
(滞繰分)	14,442,661		5,530,900	0	1,582,500	7,329,261	38.3
固定資産税	3,365,456,978		3,229,701,004	73,823	11,063,207	124,766,590	96.0
固定資産税	3,299,645,478		3,163,889,504	73,823	11,063,207	124,766,590	95.9
(現年度分)	3,160,835,400		3,106,639,333	59,883	3,414,697	50,841,253	98.3
(滞繰分)	138,810,078		57,250,171	13,940	7,648,510	73,925,337	41.2
交納付金	65,811,500		65,811,500	0	0	0	100.0
軽自動車税	64,651,869		57,350,735	37,200	945,200	6,393,134	88.7
(現年度分)	58,222,200		56,039,085	36,000	41,000	2,178,115	96.3
(滞繰分)	6,429,669	1,311,650	1,200	904,200	4,215,019	20.4	
市たばこ税	369,643,478	369,643,478	0	0	0	100.0	
特別土地保有税	144,631,300	144,631,300	0	0	0	100.0	
目 的 税	都市計画税	643,304,653	613,792,306	20,977	2,283,807	27,249,517	95.4
	(現年度分)	612,270,800	600,988,906	17,917	693,803	10,606,008	98.2
	(滞繰分)	31,033,853	12,803,400	3,060	1,590,004	16,643,509	41.3
市 税 合 計		8,661,147,725	8,100,369,549	1,721,326	46,666,528	515,832,974	93.5
内 訳	現年度分計	8,145,229,010	7,929,885,780	1,671,257	4,938,083	212,076,404	97.4
	滞繰分計	515,918,715	170,483,769	50,069	41,728,445	303,756,570	33.0

(平成24年5月31日時点)

年度 区分		平成 23					
		調 定 額	収入済額	還付未済額	不納欠損額	収入未済額	徴収率
税目	区分	円	円	円	円	円	%
		普 通 税	市 民 税	3,956,112,367	3,611,163,770	2,941,110	31,452,486
個人	3,602,114,006		3,270,901,681	1,850,710	29,743,006	303,320,029	90.8
(現年度分)	3,258,246,834		3,185,714,015	1,803,244	2,966,008	71,370,055	97.8
(滞繰分)	343,867,172		85,187,666	47,466	26,776,998	231,949,974	24.8
法人	353,998,361		340,262,089	1,090,400	1,709,480	13,117,192	96.1
(現年度分)	340,441,800		338,026,000	1,090,400	0	3,506,200	99.3
(滞繰分)	13,556,561		2,236,089	0	1,709,480	9,610,992	16.5
固定資産税	3,345,770,990		3,213,450,093	128,570	5,209,333	127,240,134	96.0
固定資産税	3,272,794,590		3,140,473,693	128,570	5,209,333	127,240,134	96.0
(現年度分)	3,148,030,000		3,089,189,292	128,570	947,531	58,021,747	98.1
(滞繰分)	124,764,590		51,284,401	0	4,261,802	69,218,387	41.1
交納付金	72,976,400		72,976,400	0	0	0	100.0
軽自動車税	65,746,734		59,205,923	34,400	849,800	5,725,411	90.1
(現年度分)	59,374,400	57,556,500	34,400	44,600	1,807,700	96.9	
(滞繰分)	6,372,334	1,649,423	0	805,200	3,917,711	25.9	
市たばこ税	425,773,486	425,773,486	0	0	0	100.0	
特別土地保有税	0	0	0	0	0	0.0	
目 的 税	都市計画税	633,379,417	605,019,763	9,030	1,105,134	27,263,550	95.5
	(現年度分)	606,130,300	594,350,863	9,030	188,469	11,599,998	98.1
	(滞繰分)	27,249,117	10,668,900	0	916,665	15,663,552	39.2
市 税 合 計		8,426,782,994	7,914,613,035	3,113,110	38,616,753	476,666,316	93.9
内 訳	現年度分計	7,910,973,220	7,763,586,556	3,065,644	4,146,608	146,305,700	98.1
	滞繰分計	515,809,774	151,026,479	47,466	34,470,145	330,360,616	29.3

(平成25年5月31日時点)

年度 区分 税目		平成 24					
		調 定 額	収入済額	還付未済額	不納欠損額	収入未済額	徴収率
		円	円	円	円	円	%
普 通 税	市 民 税	3,973,462,382	3,738,826,364	2,997,477	60,583,298	177,050,197	94.1
	個人	3,612,226,190	3,391,259,069	2,124,077	59,250,413	163,840,785	93.9
	(現年度分)	3,365,596,085	3,300,177,210	2,082,176	3,131,549	64,369,502	98.1
	(滞繰分)	246,630,105	91,081,859	41,901	56,118,864	99,471,283	36.9
	法人	361,236,192	347,567,295	873,400	1,332,885	13,209,412	96.2
	(現年度分)	348,119,000	344,656,000	873,400	12,500	4,323,900	99.0
	(滞繰分)	13,117,192	2,911,295	0	1,320,385	8,885,512	22.2
	固定資産税	3,192,923,834	3,074,481,566	143,119	10,273,208	108,312,179	96.3
	固定資産税	3,122,165,034	3,003,722,766	143,119	10,273,208	108,312,179	96.2
	(現年度分)	2,994,924,900	2,951,544,247	120,862	957,794	42,543,721	98.6
	(滞繰分)	127,240,134	52,178,519	22,257	9,315,414	65,768,458	41.0
	交納付金	70,758,800	70,758,800	0	0	0	100.0
	軽自動車税	66,406,611	60,932,856	42,202	950,218	4,565,739	91.8
	(現年度分)	60,772,400	59,243,802	35,002	62,200	1,501,400	97.5
(滞繰分)	5,634,211	1,689,054	7,200	888,018	3,064,339	30.0	
市たばこ税	422,862,572	422,862,572	0	0	0	100.0	
特別土地保有税	0	0	0	0	0	0.0	
目	都市計画税	606,705,650	581,290,476	27,581	1,952,822	23,489,933	95.8
的	(現年度分)	579,442,100	570,699,167	22,838	183,806	8,581,965	98.5
税	(滞繰分)	27,263,550	10,591,309	4,743	1,769,016	14,907,968	38.8
市 税 合 計		8,262,361,049	7,878,393,834	3,210,379	73,759,546	313,418,048	95.4
内	現年度分計	7,842,475,857	7,719,941,798	3,134,278	4,347,849	121,320,488	98.4
訳	滞繰分計	419,885,192	158,452,036	76,101	69,411,697	192,097,560	37.7

(平成26年5月31日時点)

年度 区分 税目		平成 25					
		調 定 額	収入済額	還付未済額	不納欠損額	収入未済額	徴収率
		円	円	円	円	円	%
普 通 税	市 民 税	3,889,260,541	3,721,338,785	4,403,003	47,929,113	124,395,646	95.7
	個人	3,547,861,329	3,391,172,968	1,348,303	47,169,723	110,866,941	95.6
	(現年度分)	3,383,592,138	3,312,647,495	1,146,164	1,929,200	70,161,607	97.9
	(滞繰分)	164,269,191	78,525,473	202,139	45,240,523	40,705,334	47.8
	法人	341,399,212	330,165,817	3,054,700	759,390	13,528,705	96.7
	(現年度分)	328,189,800	328,750,400	3,054,700	0	2,494,100	100.2
	(滞繰分)	13,209,412	1,415,417	0	759,390	11,034,605	10.7
	固定資産税	3,194,173,579	3,100,140,209	247,898	5,637,155	88,644,113	97.1
	固定資産税	3,125,639,279	3,031,605,909	247,898	5,637,155	88,644,113	97.0
	(現年度分)	3,017,327,100	2,982,817,702	247,898	517,876	34,239,420	98.9
	(滞繰分)	108,312,179	48,788,207	0	5,119,279	54,404,693	45.0
	交納付金	68,534,300	68,534,300	0	0	0	100.0
	軽自動車税	67,124,339	62,353,654	28,510	905,774	3,893,421	92.9
	(現年度分)	62,575,000	61,185,310	28,510	39,400	1,378,800	97.8
(滞繰分)	4,549,339	1,168,344	0	866,374	2,514,621	25.7	
市たばこ税	471,981,864	471,981,864	0	0	0	100.0	
特別土地保有税	0	0	0	0	0	0.0	
目	都市計画税	604,161,833	583,687,223	57,870	1,160,505	19,371,975	96.6
的	(現年度分)	580,671,900	573,744,470	57,870	97,924	6,887,376	98.8
税	(滞繰分)	23,489,933	9,942,753	0	1,062,581	12,484,599	42.3
市 税 合 計		8,226,702,156	7,939,501,735	4,737,281	55,632,547	236,305,155	96.5
内	現年度分計	7,912,872,102	7,799,661,541	4,535,142	2,584,400	115,161,303	98.6
訳	滞繰分計	313,830,054	139,840,194	202,139	53,048,147	121,143,852	44.6

(平成27年5月31日時点)

年度 区分		平成 26					
		調 定 額	収入済額	還付未済額	不納欠損額	収入未済額	徴収率
税目	区分	円	円	円	円	円	%
		普 通 税	市 民 税	3,918,049,302	3,791,203,463	1,914,867	14,115,056
個人	3,521,009,297		3,406,851,206	1,812,367	13,413,156	102,557,302	96.8
(現年度分)	3,411,051,312		3,345,247,615	1,580,527	857,232	66,526,992	98.1
(滞繰分)	109,957,985		61,603,591	231,840	12,555,924	36,030,310	56.0
法 人	397,040,005		384,352,257	102,500	701,900	12,088,348	96.8
(現年度分)	383,511,300		381,687,666	102,500	37,500	1,888,634	99.5
(滞繰分)	13,528,705		2,664,591	0	664,400	10,199,714	19.7
固定資産税	3,227,273,713		3,152,035,778	131,303	1,982,597	73,386,641	97.7
固定資産税	3,160,235,813		3,084,997,878	131,303	1,982,597	73,386,641	97.6
(現年度分)	3,071,591,700		3,041,817,472	93,446	17,198	29,850,476	99.0
(滞繰分)	88,644,113		43,180,406	37,857	1,965,399	43,536,165	48.7
交納付金	67,037,900		67,037,900	0	0	0	100.0
軽自動車税	68,620,121		64,352,356	27,400	548,471	3,746,694	93.8
(現年度分)	64,726,700		63,155,656	27,400	9,600	1,588,844	97.6
(滞繰分)	3,893,421	1,196,700	0	538,871	2,157,850	30.7	
市たばこ税	449,538,551	449,538,551	0	0	0	100.0	
特別土地保有税	0	0	0	0	0	0.0	
目 的 税	都市計画税	608,364,375	591,479,425	26,097	474,897	16,436,150	97.2
	(現年度分)	588,992,400	582,838,901	16,954	3,602	6,166,851	99.0
	(滞繰分)	19,371,975	8,640,524	9,143	471,295	10,269,299	44.6
市 税 合 計		8,271,846,062	8,048,609,573	2,099,667	17,121,021	208,215,135	97.3
内 訳	現年度分計	8,036,449,863	7,931,323,761	1,820,827	925,132	106,021,797	98.7
	滞繰分計	235,396,199	117,285,812	278,840	16,195,889	102,193,338	49.8

(平成28年5月31日時点)

年度 区分 税目		平成 27					
		調 定 額	収入済額	還付未済額	不納欠損額	収入未済額	徴収率
		円	円	円	円	円	%
普 通 税	市 民 税	3,900,450,085	3,773,151,913	1,055,637	12,448,966	115,904,843	96.7
	個人	3,515,366,937	3,400,317,163	1,055,037	11,110,663	104,994,148	96.7
	(現年度分)	3,414,130,117	3,352,983,605	1,033,908	1,507,465	60,672,955	98.2
	(滞繰分)	101,236,820	47,333,558	21,129	9,603,198	44,321,193	46.8
	法人	385,083,148	372,834,750	600	1,338,303	10,910,695	96.8
	(現年度分)	372,994,800	371,535,119	0	130,000	1,329,681	99.6
	(滞繰分)	12,088,348	1,299,631	600	1,208,303	9,581,014	10.8
	固定資産税	3,180,752,741	3,120,427,168	489,325	3,032,071	57,782,827	98.1
	固定資産税	3,117,420,841	3,057,095,268	489,325	3,032,071	57,782,827	98.1
	(現年度分)	3,044,034,200	3,019,758,437	489,325	152,695	24,612,393	99.2
	(滞繰分)	73,386,641	37,336,831	0	2,879,376	33,170,434	50.9
	交納付金	63,331,900	63,331,900	0	0	0	100.0
	軽自動車税	70,414,894	66,456,600	49,600	439,450	3,568,444	94.4
(現年度分)	66,694,200	65,375,900	49,600	22,600	1,345,300	98.0	
(滞繰分)	3,720,694	1,080,700	0	416,850	2,223,144	29.0	
市たばこ税	443,849,515	443,849,515	0	0	0	100.0	
特別土地保有税	0	0	0	0	0	0.0	
目	都市計画税	603,283,050	589,303,447	157,975	614,029	13,523,549	97.7
的	(現年度分)	586,846,900	581,748,164	157,975	28,405	5,228,306	99.1
税	(滞繰分)	16,436,150	7,555,283	0	585,624	8,295,243	46.0
市 税 合 計		8,198,750,285	7,993,188,643	1,752,537	16,534,516	190,779,663	97.5
内	現年度分計	7,991,881,632	7,898,582,640	1,730,808	1,841,165	93,188,635	98.8
訳	滞繰分計	206,868,653	94,606,003	21,729	14,693,351	97,591,028	45.7

(平成29年5月31日時点)

年度 区分 税目		平成 28					
		調 定 額	収入済額	還付未済額	不納欠損額	収入未済額	徴収率
		円	円	円	円	円	%
普 通 税	市 民 税	3,886,491,908	3,761,605,812	2,620,061	7,993,826	119,512,331	96.8
	個 人	3,512,895,013	3,401,133,926	2,052,161	6,353,723	107,459,525	96.8
	(現年度分)	3,407,890,931	3,350,413,900	1,923,226	340,602	59,059,655	98.3
	(滞繰分)	105,004,082	50,720,026	128,935	6,013,121	48,399,870	48.3
	法 人	373,596,895	360,471,886	567,900	1,640,103	12,052,806	96.5
	(現年度分)	362,686,200	358,528,471	567,900	0	4,725,629	98.9
	(滞繰分)	10,910,695	1,943,415	0	1,640,103	7,327,177	17.8
	固 定 資 産 税	3,190,426,927	3,140,811,368	121,475	6,985,305	42,751,729	98.4
	固 定 資 産 税	3,124,791,027	3,075,175,468	121,475	6,985,305	42,751,729	98.4
	(現年度分)	3,067,008,200	3,046,849,607	121,475	0	20,280,068	99.3
	(滞繰分)	57,782,827	28,325,861	0	6,985,305	22,471,661	49.0
	交 納 付 金	65,635,900	65,635,900	0	0	0	100.0
	軽自動車税	85,529,344	80,926,704	18,003	442,300	4,178,343	94.6
	(現年度分)	82,072,500	79,962,447	18,003	30,100	2,097,956	97.4
(滞繰分)	3,456,844	964,257	0	412,200	2,080,387	27.9	
市たばこ税	435,667,980	435,667,980	0	0	0	100.0	
特別土地保有税	0	0	0	0	0	0.0	
目 的 税	都 市 計 画 税	604,960,349	593,046,080	33,625	1,395,307	10,552,587	98.0
	(現年度分)	591,436,800	587,237,266	33,625	0	4,233,159	99.3
	(滞繰分)	13,523,549	5,808,814	0	1,395,307	6,319,428	43.0
市 税 合 計		8,203,076,508	8,012,057,944	2,793,164	16,816,738	176,994,990	97.7
内 訳	現年度分計	8,012,398,511	7,924,295,571	2,664,229	370,702	90,396,467	98.9
	滞繰分計	190,677,997	87,762,373	128,935	16,446,036	86,598,523	46.0

(平成30年5月31日時点)

年度 区分 税目		平成 29					
		調 定 額	収入済額	還付未済額	不納欠損額	収入未済額	徴収率
		円	円	円	円	円	%
普 通 税	市 民 税	3,889,950,923	3,761,614,548	5,344,690	10,634,424	123,046,641	96.7
	個人	3,541,068,217	3,424,007,848	1,167,190	6,747,995	111,479,564	96.7
	(現年度分)	3,433,594,962	3,372,704,556	1,042,045	333,652	61,598,799	98.2
	(滞繰分)	107,473,255	51,303,292	125,145	6,414,343	49,880,765	47.7
	法人	348,882,706	337,606,700	4,177,500	3,886,429	11,567,077	96.8
	(現年度分)	336,829,900	336,784,600	4,118,300	0	4,163,600	100.0
	(滞繰分)	12,052,806	822,100	59,200	3,886,429	7,403,477	6.8
	固定資産税	3,192,278,529	3,150,907,975	151,734	2,942,953	38,579,335	98.7
	固定資産税	3,128,799,029	3,087,428,475	151,734	2,942,953	38,579,335	98.7
	(現年度分)	3,086,047,300	3,067,255,462	116,701	328,799	18,579,740	99.4
	(滞繰分)	42,751,729	20,173,013	35,033	2,614,154	19,999,595	47.2
	交納付金	63,479,500	63,479,500	0	0	0	100.0
	軽自動車税	90,326,743	85,375,274	59,200	529,300	4,481,369	94.5
	(現年度分)	86,212,800	84,116,496	59,200	0	2,155,504	97.6
(滞繰分)	4,113,943	1,258,778	0	529,300	2,325,865	30.6	
市たばこ税	406,771,175	406,771,175	0	0	0	100.0	
特別土地保有税	0	0	0	0	0	0.0	
目	都市計画税	606,638,187	596,148,308	31,575	660,636	9,860,818	98.3
的	(現年度分)	596,085,600	592,135,603	24,608	63,601	3,911,004	99.3
税	(滞繰分)	10,552,587	4,012,705	6,967	597,035	5,949,814	38.0
市 税 合 計		8,185,965,557	8,000,817,280	5,587,199	14,767,313	175,968,163	97.7
内	現年度分計	8,009,021,237	7,923,247,392	5,360,854	726,052	90,408,647	98.9
訳	滞繰分計	176,944,320	77,569,888	226,345	14,041,261	85,559,516	43.8

(令和元年5月31日時点)

年度 区分 税目		平成 30					
		調 定 額	収入済額	還付未済額	不納欠損額	収入未済額	徴収率
		円	円	円	円	円	%
普 通 税	市 民 税	3,866,813,935	3,728,091,721	3,474,704	11,366,961	130,829,957	96.4
	個人	3,523,867,758	3,394,385,022	2,022,104	10,374,161	121,130,679	96.3
	(現年度分)	3,412,381,676	3,350,930,460	1,973,677	411,645	63,013,248	98.2
	(滞繰分)	111,486,082	43,454,562	48,427	9,962,516	58,117,431	39.0
	法人	342,946,177	333,706,699	1,452,600	992,800	9,699,278	97.3
	(現年度分)	331,379,100	331,672,421	1,452,600	0	1,159,279	100.1
	(滞繰分)	11,567,077	2,034,278	0	992,800	8,539,999	17.6
	固定資産税	3,186,069,195	3,150,675,479	195,332	3,430,063	32,158,985	98.9
	固定資産税	3,124,466,095	3,089,072,379	195,332	3,430,063	32,158,985	98.9
	(現年度分)	3,087,023,600	3,071,083,161	136,197	70,795	16,005,841	99.5
	(滞繰分)	37,442,495	17,989,218	59,135	3,359,268	16,153,144	48.0
	交納付金	61,603,100	61,603,100	0	0	0	100.0
	軽自動車税	93,867,269	88,846,187	42,500	513,529	4,550,053	94.7
	(現年度分)	89,496,400	87,401,659	42,500	12,900	2,124,341	97.7
(滞繰分)	4,370,869	1,444,528	0	500,629	2,425,712	33.0	
市たばこ税	407,060,121	407,060,121	0	0	0	100.0	
特別土地保有税	0	0	0	0	0	0.0	
目	都市計画税	610,400,058	602,709,754	30,368	710,176	7,010,496	98.7
的	(現年度分)	601,021,400	598,970,352	18,803	20,005	2,049,846	99.7
税	(滞繰分)	9,378,658	3,739,402	11,565	690,171	4,960,650	39.9
市 税 合 計		8,164,210,578	7,977,383,262	3,742,904	16,020,729	174,549,491	97.7
内	現年度分計	7,989,965,397	7,908,721,274	3,623,777	515,345	84,352,555	99.0
訳	滞繰分計	174,245,181	68,661,988	119,127	15,505,384	90,196,936	39.4

15 平成30年度末市債の現況

(単位:千円)

種 類	現 在 高	借 入 先							
		財 務 省	郵 貯・簡 保 管 理 機 構	地 方 公 共 団 体 金 融 機 構	共 済 等	市 銀 行 中 等	東 京 都	東 京 都 振 興 協 会	
総 計	10,155,840	4,389,890	1,771,336	2,727,404	153,570	58,300	1,043,976	11,365	
一 般 会 社	庁 舎	153,570	0	0	0	153,570	0	0	0
	道 路	650,351	212,937	0	35,836	0	0	401,578	0
	土地区画整理	102,486	0	0	0	0	0	102,486	0
	公 園	382,266	175,652	195,249	0	0	0	0	11,365
	公 営 住 宅	487,081	432,726	54,355	0	0	0	0	0
	消 防	522,000	0	0	0	0	0	522,000	0
	小・中学校	161,400	103,100	0	0	0	58,300	0	0
	社会教育施設	19,802	0	1,890	0	0	0	17,912	0
	減 税 補 て ん	242,704	76,163	166,541	0	0	0	0	0
	計	4,325,105	2,426,549	471,357	1,427,199	0	0	0	0
	計	7,046,765	3,427,127	889,392	1,463,035	153,570	58,300	1,043,976	11,365
下 水 道 事 業 会 計	公 共 下 水 道	2,504,313	675,309	881,944	947,060	0	0	0	0
	流 域 下 水 道	604,762	287,453	0	317,309	0	0	0	0
	計	3,109,075	962,763	881,944	1,264,369	0	0	0	0

※下水道事業会計については、地方公営企業法の適用に当たり、法適用日(平成31年4月1日)の前日に属する会計年度の出納は、同日をもって閉鎖され、出納整理期間は存在しないため、平成30年度以前の会計年度において発生した債務に係る未払金は、令和元年度下水道事業会計決算において特例的支出として計上される。なお、現在高については特例的支出も含めたものとなっている。

16 市有財産

(平成31年3月31日現在)

区 分	土 地 (地積㎡)	建 物 (延面積 ㎡)		
		木 造	非 木 造	建 物 合 計
庁 舎	4,757.94	0.00	10,228.77	10,228.77
公 用 車 庫	1,180.03	0.00	310.81	310.81
第 一 小 学 校	13,451.88	17.00	5,541.70	5,558.70
第 二 小 学 校	11,994.61	0.00	5,593.70	5,593.70
第 三 小 学 校	14,847.75	0.00	5,346.70	5,346.70
第 四 小 学 校	14,971.70	0.00	4,685.70	4,685.70
第 五 小 学 校	13,139.00	0.00	4,990.70	4,990.70
第 六 小 学 校	11,288.19	0.00	5,889.70	5,889.70
第 七 小 学 校	15,789.31	0.00	5,690.70	5,690.70
第 一 中 学 校	32,313.00	0.00	7,533.70	7,533.70
第 二 中 学 校	16,263.52	0.00	7,109.70	7,109.70
第 三 中 学 校	17,620.10	0.00	6,723.70	6,723.70
市 民 会 館	3,432.88	0.00	6,985.48	6,985.48
市 民 会 館 立 体 駐 車 場	1,987.00	0.00	0.00	0.00
福 庵 (駐 車 場 含)	132.28	157.99	0.00	157.99
さ く ら 会 館	0.00	0.00	1,953.88	1,953.88
さ く ら 会 館 駐 車 場	85.85	0.00	0.00	0.00
福 祉 セ ン タ ー	5,138.07	0.00	4,685.00	4,685.00
福 祉 セ ン タ ー 駐 車 場	1,406.01	0.00	0.00	0.00
福 生 保 健 セ ン タ ー	3,272.77	0.00	1,428.13	1,428.13
就 労 支 援 事 業 所	0.00	0.00	149.94	149.94
市 営 住 宅	27,904.12	555.30	19,390.37	19,945.67
わ ら つ け 公 園	3,811.63	0.00	7.68	7.68
福 生 加 美 上 水 公 園	10,448.00	0.00	3.13	3.13
も く せ い 公 園	2,103.00	0.00	3.13	3.13
長 沢 公 園	1,255.83	0.00	7.68	7.68
熊 牛 公 園	2,222.36	0.00	10.82	10.82
鍋 二 公 園	758.96	0.00	7.68	7.68
睦 公 園	1,725.08	0.00	6.83	6.83
武 蔵 野 橋 公 園	834.59	0.00	5.76	5.76
武 蔵 野 台 西 公 園	1,344.84	0.00	1.50	1.50
田 園 広 場 公 園	2,815.76	0.00	67.24	67.24

区 分	土 地 (地積㎡)	建 物 (延面積 ㎡)		
		木 造	非 木 造	建 物 合 計
福 生 駅 西 口 公 園	517.88	0.00	25.74	25.74
中 福 生 公 園	6,018.83	0.00	7.68	7.68
み ず ぐ ら い ど 公 園	6,516.85	0.00	11.52	11.52
福 栄 公 園	543.57	0.00	0.00	0.00
本 六 公 園	639.19	0.00	1.95	1.95
東 福 生 駅 東 口 公 園	510.00	0.00	18.40	18.40
志 茂 公 園	817.94	0.00	1.95	1.95
わ か た け 公 園	613.96	0.00	1.84	1.84
福 生 公 園	18,377.55	0.00	18.82	18.82
柳 山 公 園	15,527.11	0.00	7.68	7.68
武 蔵 野 台 公 園	7,277.24	0.00	7.68	7.68
武 蔵 野 台 東 公 園	3,306.02	0.00	1.95	1.95
武 蔵 野 台 南 公 園	2,174.08	0.00	1.95	1.95
加 美 平 公 園	4,843.97	0.00	26.75	26.75
加 美 平 東 公 園	1,991.95	0.00	1.95	1.95
加 美 平 西 公 園	1,879.64	0.00	1.95	1.95
加 美 平 南 公 園	1,676.13	0.00	7.68	7.68
加 美 平 北 公 園	2,463.86	0.00	5.33	5.33
ほ た る 公 園	1,730.07	0.00	206.68	206.68
富 士 見 公 園	937.66	0.00	1.95	1.95
南 公 園	8,361.27	0.00	72.48	72.48
明 神 下 公 園	7,163.63	0.00	43.74	43.74
桜 公 園	994.53	0.00	1.47	1.47
金 堀 公 園	969.15	0.00	3.13	3.13
か に 坂 公 園	1,971.99	0.00	30.73	30.73
原 ケ 谷 戸 児 童 公 園	2,587.65	0.00	1.96	1.96
鍋 ケ 谷 戸 児 童 公 園	1,541.98	0.00	7.00	7.00
東 町 公 園	712.15	0.00	3.13	3.13
フ レ ン ド シ ッ プ パ ー ク	1,463.81	0.00	13.80	13.80
牛 一 公 園	1,266.47	0.00	4.84	4.84
原 ケ 谷 戸 東 公 園	857.08	0.00	1.87	1.87
日 光 橋 公 園	9,270.06	0.00	36.22	36.22
ひ ふ み 公 園	1,238.54	31.50	3.02	34.52

区 分	土 地 (地積㎡)	建 物 (延面積 ㎡)		
		木 造	非 木 造	建 物 合 計
福 東 公 園 便 所	0.00	0.00	10.08	10.08
中 福 生 陸 橋 高 架 下 広 場	190.32	0.00	1.95	1.95
長 沢 ポ ケ ッ ト 広 場	165.00	0.00	0.00	0.00
親 和 児 童 遊 園	488.57	0.00	1.77	1.77
横 田 児 童 遊 園	38.59	0.00	0.00	0.00
武 蔵 野 台 第 一 児 童 遊 園	221.47	0.00	0.00	0.00
武 蔵 野 台 第 二 児 童 遊 園	457.64	0.00	0.00	0.00
武 蔵 野 台 第 四 児 童 遊 園	313.90	0.00	0.00	0.00
武 蔵 野 台 第 五 児 童 遊 園	328.00	0.00	0.00	0.00
福 東 児 童 遊 園	201.53	0.00	0.00	0.00
本 七 児 童 遊 園	238.24	0.00	0.00	0.00
熊 川 公 園 内 あ ず ま や 等	0.00	0.00	27.00	27.00
神 明 児 童 遊 園 内 便 所	0.00	0.00	6.55	6.55
牛 浜 駅 東 口 公 園	993.49	0.00	19.20	19.20
牛 二 公 園	1,126.24	0.00	5.78	5.78
ハ ッ ピ ー パ ー ク	53.20	0.00	0.00	0.00
下 の 川 緑 地 せ せ ら ぎ 遊 歩 道 公 園	25,131.10	0.00	7.68	7.68
永 田 玉 川 上 水 児 童 遊 園	340.02	0.00	0.00	0.00
原 ヶ 谷 戸 ど ん ぐ り 公 園	7,438.79	0.00	15.84	15.84
福 東 ト モ ダ チ 公 園	0.00	0.00	577.05	577.05
福 生 市 営 競 技 場	22,358.99	0.00	476.65	476.65
福 東 テ ニ ス コ ー ト 管 理 事 務 所	0.00	0.00	69.09	69.09
武 蔵 野 台 テ ニ ス コ ー ト 管 理 事 務 所	2,522.00	0.00	51.63	51.63
中 央 体 育 館	6,610.00	0.00	4,461.98	4,461.98
熊 川 地 域 体 育 館	3,957.84	0.00	1,557.87	1,557.87
福 生 地 域 体 育 館	2,828.71	0.00	2,725.34	2,725.34
福 生 地 域 体 育 館 駐 車 場	528.07	0.00	0.00	0.00
福 生 地 域 体 育 館 駐 車 場 (そ の 1)	237.52	0.00	0.00	0.00
福 生 地 域 体 育 館 駐 車 場 (そ の 2)	235.96	0.00	0.00	0.00
第 二 学 校 給 食 セ ン タ ー	0.00	0.00	583.00	583.00
福 東 会 館	330.00	0.00	540.80	540.80
わ か ぎ り 会 館	1,520.60	0.00	576.99	576.99
わ か た け 会 館	1,409.86	0.00	665.30	665.30

区 分	土 地 (地積㎡)	建 物 (延面積 ㎡)		
		木 造	非 木 造	建 物 合 計
扶 桑 会 館	853.99	0.00	560.94	560.94
松 林 会 館	1,104.98	0.00	584.34	584.34
白 梅 会 館	2,158.03	0.00	590.63	590.63
か え で 会 館	557.33	0.00	443.64	443.64
も く せ い 会 館	0.00	0.00	1,407.49	1,407.49
田 園 会 館	2,678.00	0.00	937.59	937.59
中 央 図 書 館	5,610.87	0.00	2,949.01	2,949.01
武 蔵 野 台 児 童 館	1,285.00	0.00	1,030.32	1,030.32
武 蔵 野 台 児 童 館 駐 車 場	208.93	0.00	0.00	0.00
武 蔵 野 台 図 書 館	0.00	0.00	744.30	744.30
中 央 5 号 幹 線 吐 口 用 地	39.32	0.00	0.00	0.00
福 生 駅 前 公 衆 便 所	0.00	0.00	22.85	22.85
熊 川 駅 前 公 衆 便 所	0.00	0.00	6.30	6.30
第 1 分 団 車 庫 兼 詰 所	382.18	0.00	118.39	118.39
第 2 分 団 車 庫 兼 詰 所	206.56	0.00	107.68	107.68
第 3 分 団 車 庫 兼 詰 所	331.29	0.00	115.07	115.07
第 4 分 団 車 庫 兼 詰 所	0.00	0.00	152.45	152.45
第 5 分 団 車 庫 兼 詰 所	258.43	0.00	118.16	118.16
第 1 分 団 備 蓄 庫	0.00	0.00	40.76	40.76
第 2 分 団 備 蓄 庫	0.00	0.00	43.20	43.20
第 3 分 団 備 蓄 庫	0.00	0.00	43.58	43.58
第 4 分 団 備 蓄 庫	0.00	0.00	25.95	25.95
第 5 分 団 備 蓄 庫	0.00	0.00	40.00	40.00
わ ら つ け 中 央 災 害 備 蓄 庫	361.14	0.00	141.83	141.83
防 災 倉 庫	0.00	0.00	270.32	270.32
防 災 施 設 用 地	464.36	0.00	0.00	0.00
加 美 平 地 区 防 水 貯 水 槽 用 地	44.77	0.00	0.00	0.00
横 田 派 出 所 横 防 火 貯 水 槽 用 地	100.43	0.00	0.00	0.00
福 生 市 営 プール 公 園 管 理 事 務 所	0.00	0.00	468.68	468.68
福 生 市 営 プール 機 械 室	0.00	0.00	137.56	137.56
福 生 市 営 幼 児 用 プール 機 械 室	0.00	0.00	10.00	10.00
文 化 財 倉 庫	235.84	0.00	127.52	127.52
資 料 室 倉 庫	0.00	0.00	49.68	49.68

区 分	土 地 (地積㎡)	建 物 (延面積 ㎡)		
		木 造	非 木 造	建 物 合 計
武蔵野台テニスコート駐車場	734.12	0.00	0.00	0.00
リサイクルセンター	7,913.00	0.00	4,133.16	4,133.16
リサイクルセンタープラザ棟	0.00	0.00	223.85	223.85
福 生 野 球 場	17,667.04	0.00	176.89	176.89
加 美 平 野 球 場	5,801.00	0.00	12.89	12.89
福 東 少 年 野 球 場	0.00	0.00	25.20	25.20
東 福 生 駅 前 公 衆 便 所	0.00	0.00	20.77	20.77
牛 浜 駅 東 口 公 衆 便 所	0.00	0.00	51.04	51.04
牛 浜 駅 西 口 広 場 公 衆 便 所	0.00	0.00	21.26	21.26
ゴ ミ 収 集 場	22.31	0.00	0.00	0.00
植 栽 地	186.01	0.00	0.00	0.00
福 生 駅 西 口 自 転 車 駐 車 場	729.53	0.00	215.16	215.16
拝 島 駅 北 口 自 転 車 駐 車 場	556.53	0.00	438.08	438.08
熊 川 駅 東 自 転 車 駐 車 場	108.00	0.00	0.00	0.00
牛 浜 駅 西 口 自 転 車 駐 車 場	809.91	0.00	4.15	4.15
牛 浜 駅 東 口 自 転 車 駐 車 場	786.28	0.00	4.86	4.86
れ ん げ 園	327.04	0.00	319.99	319.99
交 通 資 材 倉 庫	184.01	0.00	66.24	66.24
横 田 基 地 流 量 計 用 地	26.00	0.00	0.00	0.00
市 有 地 等 貸 付	19,110.15	0.00	1,074.82	1,074.82
空 地	10,126.28	0.00	0.00	0.00
水 路 等	1,996.14	0.00	0.00	0.00
地 上 権	490.96	0.00	0.00	0.00
ひ ふ み 備 蓄 庫	80.23	0.00	77.13	77.13
プ チ ギ ャ ラ リ ー	0.00	0.00	679.45	679.45
福 生 駅 西 口 市 営 駐 車 場	1,169.35	0.00	1,394.83	1,394.83
文 化 財 保 全 用 地	68.01	0.00	0.00	0.00
子 ども 家 庭 支 援 センター	882.40	0.00	689.00	689.00
子 ども 家 庭 支 援 センター 駐 車 場	789.57	0.00	0.00	0.00
教 育 センター	0.00	0.00	317.06	317.06
まちなかおもてなしステーション	185.79	71.11	0.00	71.11
旧 ヤ マ ジ ュ ウ 田 村 家 住 宅	1,959.59	413.88	0.00	413.88
合 計	524,914.22	1,246.78	138,558.29	139,805.07

17 市民税(個人)課税標準段階別納税義務者数

(各年7月1日現在)

年 区分	平成21		22		23		24		25	
	人員	構成比	人員	構成比	人員	構成比	人員	構成比	人員	構成比
	人	%	人	%	人	%	人	%	人	%
10万円以下の金額	958	3.39	966	3.52	1,002	3.69	969	3.57	1,035	3.76
10万円を超え100万円以下	8,378	29.65	8,629	31.44	8,567	31.52	8,420	31.07	8,728	31.71
100万円" 200万円 "	8,396	29.72	8,595	31.32	8,524	31.36	8,188	30.21	8,295	30.13
200万円" 300万円 "	4,727	16.73	4,392	16.00	4,326	15.92	4,573	16.87	4,587	16.66
300万円" 400万円 "	2,407	8.52	2,122	7.73	2,105	7.75	2,143	7.91	2,182	7.93
400万円" 550万円 "	1,850	6.55	1,545	5.63	1,501	5.52	1,600	5.90	1,575	5.72
550万円" 700万円 "	780	2.76	576	2.10	555	2.04	595	2.20	537	1.95
700万円" 1,000万円 "	428	1.51	341	1.24	320	1.18	328	1.21	310	1.13
1,000万円を超える金額	332	1.17	279	1.02	278	1.02	287	1.06	279	1.01
合 計	28,256	100	27,445	100	27,178	100	27,103	100	27,528	100

年 区分	26		27		28		29		30	
	人員	構成比	人員	構成比	人員	構成比	人員	構成比	人員	構成比
	人	%	人	%	人	%	人	%	人	%
10万円以下の金額	1,061	3.85	1,071	3.88	1,054	3.75	1,056	3.72	1,078	3.78
10万円を超え100万円以下	8,930	32.39	9,106	32.95	9,381	33.40	9,469	33.34	9,393	32.92
100万円" 200万円 "	8,257	29.95	8,170	29.56	8,271	29.44	8,527	30.02	8,642	30.29
200万円" 300万円 "	4,520	16.39	4,517	16.34	4,512	16.06	4,553	16.03	4,621	16.19
300万円" 400万円 "	2,160	7.83	2,077	7.51	2,170	7.73	2,157	7.59	2,144	7.51
400万円" 550万円 "	1,525	5.53	1,499	5.42	1,514	5.39	1,513	5.33	1,480	5.19
550万円" 700万円 "	512	1.86	561	2.03	530	1.89	492	1.73	506	1.77
700万円" 1,000万円 "	319	1.16	357	1.29	371	1.32	340	1.20	361	1.27
1,000万円を超える金額	287	1.04	282	1.02	287	1.02	296	1.04	310	1.09
合 計	27,571	100	27,640	100	28,090	100	28,403	100	28,535	100

18 固定資産(木造家屋)種類別の棟数・床面積及び決定価格

(平成30年5月1日現在)

(固定資産概要調書による)

区分 家屋の種類	棟 数			床 面 積			決 定 価 格		
	総 数	法定免 税点未 満のもの	法定免 税点以 上のもの	総 数	法定免 税点未 満のもの	法定免税 点以上の もの	総 額	法定免 税点未 満のもの	法定免税 点以上の もの
	棟	棟	棟	m ²	m ²	m ²	千円	千円	千円
専 用 住 宅	9,657	99	9,558	915,127	5,250	909,877	28,125,137	9,711	28,115,426
共同住宅・寄宿舍	648	1	647	131,490	34	131,456	4,293,923	132	4,293,791
併用住宅 (住宅部分1 その他の部分2 計〔棟数については 1の数値を記入〕)	582	14	568	50,526	677	49,849	836,568	1,172	835,396
	582	14	568	18,196	113	18,083	351,122	249	350,873
	582	14	568	68,722	790	67,932	1,187,690	1,421	1,186,269
旅館・料亭・ホテル	4	0	4	341	0	341	3,720	0	3,720
事務所・銀行・店舗	213	13	200	17,713	484	17,229	365,955	1,273	364,682
劇 場 ・ 病 院	5	0	5	1,179	0	1,179	39,012	0	39,012
工 場 ・ 倉 庫	235	30	205	14,168	821	13,347	76,933	1,892	75,041
土 蔵	24	1	23	1,519	40	1,479	1,040	10	1,030
附 属 家	434	39	395	10,849	593	10,256	73,137	1,949	71,188
合 計	11,802	197	11,605	1,161,108	8,012	1,153,096	34,166,547	16,388	34,150,159

19 固定資産(木造以外の家屋)種類別の棟数・床面積及び決定価格

(平成30年5月1日現在)

(固定資産概要調書による)

区分 家屋の種類	棟 数			床 面 積			決 定 価 格		
	総 数	法定免 税点未 満のもの	法定免 税点以 上のもの	総 数	法定免税 点未満の もの	法定免税 点以上の もの	総 額	法定免 税点未 満のもの	法定免税 点以上の もの
	棟	棟	棟	m ²	m ²	m ²	千円	千円	千円
事 務 所 ・ 店 舗 百 貨 店 ・ 銀 行	469	2	467	231,296	48	231,248	11,037,111	444	11,036,667
住 宅 ・ ア パ ー ト	1,923	1	1,922	907,271	19	907,252	42,415,821	95	42,415,726
ホ テ ル ・ 病 院	20	0	20	26,807	0	26,807	2,292,867	0	2,292,867
工 場 ・ 倉 庫 ・ 市 場	551	11	540	131,155	244	130,911	3,725,819	1,415	3,724,404
そ の 他	181	5	176	15,000	104	14,896	383,675	428	383,247
合 計	3,144	19	3,125	1,311,529	415	1,311,114	59,855,293	2,382	59,852,911

20 地目別課税面積

(平成30年5月1日現在)

(固定資産概要調書による)

地 目	面 積	比 率
	m ²	%
田	1,013	0.03
畑	119,003	3.05
宅 地	3,619,512	92.91
山 林	14,114	0.36
鉄 軌 道 用 地	121,939	3.13
そ の 他 雑 種 地	20,308	0.52
合 計	3,895,889	100

産 業

21 日本標準産業分類別事業所数及び従業者数

(平成21年、平成26年 経済センサス基礎調査による。)

産業大分類	年 区分	平成21		26	
		事業所数	従業者数	事業所数	従業者数
			人		人
総数		2,300	20,264	2,179	19,748
農業, 林業		3	19	3	14
漁業		—	—	—	—
鉱業, 採石業, 砂利採取業		1	1	—	—
建設業		199	1,346	182	976
製造業		131	1,981	118	2,169
電気・ガス・熱供給・水道業		2	67	1	56
情報通信業		20	182	13	122
運輸業, 郵便業		27	821	26	474
卸売業, 小売業		598	4,203	538	3,680
金融業, 保険業		37	493	29	366
不動産業, 物品賃貸業		123	587	145	565
学術研究, 専門・技術サービス業		92	1,147	84	307
宿泊業, 飲食サービス業		468	2,854	412	2,845
生活関連サービス業, 娯楽業		232	1,049	221	999
教育, 学習支援業		97	1,010	102	1,051
医療, 福祉		158	2,644	190	3,088
複合サービス事業		7	68	7	62
サービス業(他に分類されないもの)		91	951	93	1,058
公務(他に分類されるものを除く)		14	841	15	1,916

22 年度別農地転用状況

年度	区分	総 数		内 訳			
		件 数	面 積	田		畑	
				件 数	面 積	件 数	面 積
		㎡		㎡		㎡	
平成21		51	16,382	8	3,322	43	13,060
22		37	15,650	3	574	34	15,076
23		39	11,748	2	281	37	11,467
24		52	17,611	5	1,892	47	15,719
25		56	24,868	5	2,057	51	22,811
26		37	14,326	4	1,841	33	12,485
27		41	16,404	1	282	40	16,122
28		51	14,797	8	2,718	43	12,079
29		31	11,415	1	272	30	11,143
30		43	11,448	4	1,431	39	10,017

23 従業者規模別事業所数

(経済センサス基礎調査による。)

年	従業者規模	総数	1～4人	5～9人	10～19人	20～29人	30～49人	50～99人	100人以上	出向・派遣従業者のみ
26	2179	1308	432	227	81	79	28	18	6	

24 農家人口及び地目別耕地面積

(農林業センサスによる。)

年	区分	農家人口			農家戸数			耕地面積				農家一戸当たりの耕地面積
		男	女	計	専業	兼業	計	田	畑	樹園地	計	
平成22		34	37	71	2	16	18	10	746	106	862	27.6
27		26	22	48	5	12	17	20	613	136	769	27.3

25 経営耕地面積別農家数

(農林業センサスによる。)

年	区分	農家総数	自給的農家 (0.3ha未満)	経営耕地なし	0.3ha未満	0.3～ 0.5ha未満	0.5～ 1.0ha未満	1.0～ 1.5ha未満	1.5ha以上
27	45	28	—	2	9	6	0	0	

26 主要農産物収穫農家数及び収穫面積

(農林業センサスによる。)

年	区分	いね		麦類	いも類		果菜類		根菜類	
		水稲	陸稲	小麦	かんしょ	ばれいしょ	なす	きゅうり	だいこん	にんじん
平成22	収穫農家数(戸)	1	3	5	8	14	14	14	12	11
	収穫面積(a)	x	5	17	41	53
27	収穫農家数(戸)	1	—	1	6	12	13	13	12	6
	収穫面積(a)	x	—	x	14	56	22	22	x	11

27 販売金額の最多農産物部門別農家数

(農林業センサスによる。)

年	区分	麦	いも類・豆類	野菜類	花木
		平成22	1	—	11
27	—	2	10	4	

28 産業中分類別(製造業)事業所数・従業者数・製造品出荷額

(工業統計調査による。)

産業中分類	年 区分	平成21			22		
		事業所数	従業者数	製造品 出荷額	事業所数	従業者数	製造品 出荷額
			人	万円		人	万円
総	数	46	1,572	3,413,142	49	1,511	3,250,430
食料品製造業		4	410	414,846	4	359	417,323
飲料・たばこ・ 飼料製造業		2	53	x	2	51	x
繊維工業		1	9	x	1	9	x
家具・装備品製造業		—	—	—	—	—	—
印刷・同関連業		3	521	2,035,191	5	502	1,851,840
化学工業		2	26	x	2	26	x
プラスチック 製品製造業		3	23	11,420	2	14	x
窯業・土石 製品製造業		2	71	x	2	76	x
非鉄金属製造業		1	5	x	2	13	x
金属製品製造業		3	47	84,299	4	57	100,130
はん用機械 器具製造業		3	27	25,217	2	18	x
生産用機械 器具製造業		4	73	66,108	5	61	79,752
業務用機械 器具製造業		3	43	61,119	5	70	96,269
電子部品・デバイス・ 電子回路製造業		1	5	x	1	7	x
電気機械 器具製造業		8	106	237,370	5	81	146,441
情報通信機 器具製造業		—	—	—	—	—	—
輸送用機 器具製造業		5	143	199,880	6	157	248,472
その他の製造業		1	10	x	1	10	x

※従業者3人以下の事業所を除く

産業中分類	年 区分	23			24		
		事業所数	従業者数	製造品 出荷額	事業所数	従業者数	製造品 出荷額
		人		万円	人		万円
総	数	55	1,529	3,225,259	49	1,446	3,240,295
食料品製造業		4	387	406,411	4	310	394,080
飲料・たばこ・ 飼料製造業		2	46	x	2	38	x
繊維工業		2	12	x	1	6	x
家具・装備品製造業		3	18	12,715	—	—	—
印刷・同関連業		6	493	1,750,803	5	532	1,714,756
化学工業		1	5	x	1	5	x
プラスチック 製品製造業		2	13	x	2	12	x
窯業・土石 製品製造業		2	66	x	2	80	x
非鉄金属製造業		1	5	x	2	11	x
金属製品製造業		4	52	130,649	5	62	167,553
はん用機械業		1	8	x	1	8	x
生産用機械業		7	82	94,371	4	66	89,012
器具用機械業		4	63	120,030	5	64	140,701
電子部品・デバイス・ 電子回路製造業		2	11	x	2	10	x
電気機械業		6	90	157,226	5	80	174,045
情報通信機械業		—	—	—	—	—	—
器具製造業		7	166	286,343	6	147	280,676
その他の製造業		1	12	x	2	15	x

産業中分類	年 区分	25			26		
		事業所数	従業者数	製造品 出荷額	事業所数	従業者数	製造品 出荷額
			人	万円		人	万円
総数		45	1,477	2,757,737	42	1,359	2,322,267
食料品製造業		4	323	371,930	4	332	397,351
飲料・たばこ・ 飼料製造業		2	38	x	2	40	x
繊維工業		1	6	x	1	6	x
家具・装備品製造業		—	—	—	—	—	—
印刷・同関連業		5	593	1,359,511	5	546	1,155,017
化学工業		1	5	x	1	5	x
プラスチック 製品製造業		2	12	x	2	12	x
窯業・土石 製品製造業		2	61	x	1	33	x
非鉄金属製造業		1	6	x	1	10	x
金属製品製造業		5	63	181,490	3	14	23,957
はん用機械業		1	8	x	1	8	x
生産用機械業		3	57	94,709	2	45	x
器具用機械業		3	58	100,673	5	68	114,055
電子部品・デバイス・ 電子回路製造業		2	11	x	2	11	x
電気機械業		5	77	147,186	5	77	147,713
情報通信機械業		—	—	—	—	—	—
器具製造業		6	144	244,381	6	143	230,207
その他の製造業		2	15	x	1	9	x

産業中分類	年 区分	29			30		
		事業所数	従業者数	製造品 出荷額	事業所数	従業者数	製造品 出荷額
		人		万円	人		万円
総	数	38	1,227	2,391,365	39	1,133	2,099,821
食料品製造業		4	233	394,055	3	103	107,516
飲料・たばこ・ 飼料製造業		2	47	x	2	47	x
繊維工業		1	9	x	1	9	x
家具・装備品製造業		—	—	—	—	—	—
印刷・同関連業		4	436	1,003,201	4	429	936,127
化学工業		—	—	—	—	—	—
プラスチック 製品製造業		1	8	x	1	8	x
窯業・土石 製品製造業		1	32	x	1	27	x
非鉄金属製造業		1	9	x	1	9	x
金属製品製造業		4	64	192,513	4	76	96,137
はん用機械業		1	8	x	1	8	x
生産用機械業		3	83	93,724	4	91	141,290
器具用機械業		3	55	97,404	4	69	96,982
電子部品・デバイス・ 電子回路製造業		—	—	—	—	—	—
電気機械業		5	76	167,447	5	75	141,960
情報通信機械業		1	7	x	1	7	x
器具製造業		6	149	258,560	5	160	276,631
その他の製造業		1	11	x	2	15	x

29 従業者規模別(製造業)事業所数

(工業統計調査による。)

年	従業者規模							
	総数	4～9人	10～19人	20～29人	30～49人	50～99人	100～199人	200人以上
平成21	46	25	5	4	8	2	0	2
22	49	26	7	4	7	3	0	2
23	55	35	5	4	4	5	0	2
24	49	28	6	4	5	4	1	1
25	45	25	6	6	2	4	0	2
26	42	24	5	6	1	4	0	2
27	48	27	7	5	4	3	0	2
28	38	18	5	6	3	4	1	1
29	39	19	5	7	2	5	0	1
30	0							

※従業者3人以下の事業所を除く

30 産業中分類別(卸売業・小売業)事業所数・従業者数

(平成21年、平成26年 経済センサス基礎調査による。)

産業大分類	年 区分	平成21		26	
		事業所数	従業者数	事業所数	従業者数
		人		人	
総	数	598	4,203	538	3,680
卸 売 業 計		95	611	106	568
各種商品卸売業		1	1	1	1
繊維・衣服等卸売業		—	—	3	14
飲食料品卸売業		9	59	15	77
建築材料、鉱物・金属材料等卸売業		25	129	31	136
機械器具卸売業		31	217	28	166
その他卸売業		29	205	28	174
小 売 業 計		503	3,592	432	3,112
各種商品小売業		1	171	3	187
織物・衣服・身の回り品小売業		79	251	64	201
飲食料品小売業		133	1,280	102	1,072
機械器具小売業		80	561	77	476
その他小売業		205	1,315	175	1,123
無店舗小売業		5	14	11	53

31 従業者規模別(卸売業・小売業)事業所数

(経済センサス基礎調査による。)

従業者規模 年								
	総数	1～4人	5～9人	10～19人	20～29人	30～49人	50～99人	100人以上
平成21	598	356	133	64	27	11	6	1
26	538	319	119	63	20	11	5	1

32 中小企業振興資金貸付状況

区分		年度									
		平成21	22	23	24	25	26	27	28	29	30
運転資金	件数(件)	139	51	81	96	91	74	76	88	110	100
	金額(千円)	683,465	219,500	280,370	379,350	384,400	322,100	298,580	376,850	585,045	474,813
設備資金	件数(件)	23	19	26	25	25	27	30	21	25	28
	金額(千円)	101,401	61,750	88,360	109,530	80,530	87,490	118,150	83,730	143,620	140,169
開業資金	件数(件)	8	9	16	7	0	5	7	7	6	5
	金額(千円)	30,000	40,642	79,080	19,458	0	24,500	33,000	28,500	35,984	14,570

社 会 福 祉

33 扶助別被保護世帯数及び人員

(各年6月30日現在)

区分 年	被保護者		生活扶助		教育扶助		住宅扶助		医療扶助		介護扶助		出産扶助		生業扶助		葬祭扶助	
	世帯	人員	世帯	人員	世帯	人員	世帯	人員	世帯	人員	世帯	人員	世帯	人員	世帯	人員	世帯	人員
平成21	655	854	576	760	35	56	565	743	583	715	97	103	0	0	15	19	1	1
22	708	927	625	834	37	57	617	816	620	786	108	112	0	0	21	25	1	1
23	775	1021	695	926	37	56	686	913	684	891	122	127	0	0	22	29	2	2
24	817	1090	734	991	42	58	739	994	736	960	140	144	0	0	21	25	2	2
25	845	1105	758	997	44	58	762	1001	749	944	151	154	0	0	18	18	2	2
26	842	1,086	739	970	32	44	757	987	756	939	158	159	0	0	24	28	0	0
27	888	1,161	772	1024	38	56	801	1060	780	981	162	168	0	0	27	30	0	0
28	918	1,187	779	1015	39	56	814	1,053	807	1011	190	196	0	0	21	24	2	2
29	933	1,185	795	1026	35	44	825	1061	834	1035	204	208	0	0	21	26	0	0
30	906	1,129	772	979	31	40	804	1,010	830	1008	210	213	0	0	21	25	1	1
31	911	1,114	773	956	33	42	807	994	859	1,028	222	228	0	0	20	22	3	3

34 生活保護開始・廃止世帯数及び人員

(各年度3月31日現在)

区分		年度	平成21	22	23	24	25	26	27	28	29	30
開始	世帯		166	177	138	144	126	131	126	136	91	114
	人員		219	236	199	192	164	195	159	187	112	145
廃止	世帯		117	106	99	116	108	118	93	104	123	86
	人員		145	139	120	150	129	141	119	130	161	111

35 年齢階層別・男女別被保護人員

(令和元年7月31日現在)

(被保護者調査年次調査による)

年齢	性別	性別		計
		男	女	
0	歳	2	0	2
1	・ 2 歳	1	3	4
3	～ 5 歳	5	7	12
6	～ 8 歳	0	5	5
9	～ 11 歳	7	7	14
12	～ 14 歳	6	14	20
15	～ 17 歳	10	9	19
18	・ 19 歳	1	8	9
20	～ 29 歳	15	9	24
30	～ 39 歳	12	33	45
40	歳	2	5	7
41	～ 49 歳	33	48	81
50	～ 59 歳	73	68	141
60	～ 64 歳	50	41	91
65	～ 69 歳	64	45	109
70	～ 74 歳	101	68	169
75	～ 79 歳	80	82	162
80	歳 以上	58	135	193
計		520	587	1,107

36 生活保護開始・廃止の原因別

(平成30年度)

開始の原因	世帯	廃止の原因	世帯
世帯主・世帯員の傷病	22	世帯主・世帯員の病気治癒	0
収入の減少・喪失	70	死亡	41
世帯主の死亡・離別	2	収入の増加	9
他の管内からの転入	10	転出	10
その他	10	その他	26
計	114	計	86

37 年度別生活保護費

(各年度3月31日現在)

(単位:円)

区分 年度	扶助費総額	生活扶助	住宅扶助	教育扶助	医療扶助	介護扶助	その他の扶助
平成21	1,673,216,651	567,980,029	304,897,097	6,132,396	755,185,755	20,888,133	18,133,241
22	1,805,482,334	629,275,654	338,537,093	7,023,356	781,684,627	32,028,637	16,932,967
23	1,914,580,635	679,520,616	369,342,114	6,119,344	805,500,687	36,436,683	17,661,191
24	2,049,743,402	713,625,837	394,634,363	6,100,774	874,871,227	45,244,457	15,266,744
25	2,153,862,918	700,402,960	406,801,357	5,992,093	975,472,769	46,460,697	18,733,042
26	2,111,183,233	706,409,583	409,616,506	6,423,297	924,568,015	46,278,390	17,887,442
27	2,201,211,597	709,853,892	425,308,174	6,531,064	997,742,710	39,788,297	21,987,460
28	2,232,825,440	712,674,987	430,740,257	6,723,802	1,015,273,327	44,534,270	22,878,797
29	2,228,156,471	701,973,906	418,253,694	5,978,796	1,026,489,923	51,049,875	24,410,277
30	2,182,406,690	680,113,733	422,478,924	5,858,407	992,140,504	56,298,078	25,517,044

38 保育所別・年齢別児童数及び職員数

(平成31年3月31日現在)

保育所名	区分	定員	入所児童数					合計
			0歳	1歳	2歳	3歳	4・5歳	
認可保育園	東福保育園	100	50	100	210	220	430	101 (0)
	若葉保育園	100	50	13 (0)	19 (0)	180	313	86 (3)
	加美平保育園	115	9 (0)	16 (0)	25 (0)	23 (0)	44 (1)	117 (1)
	福生杉ノ子保育園	130	120	210	24 (0)	24 (1)	44 (2)	125 (3)
	杉ノ子第二保育園	120	12 (0)	151	21 (0)	17 (2)	42 (3)	107 (6)
	杉ノ子第三保育園	140	102	24 (2)	24 (1)	23 (2)	50 (1)	131 (8)
	彌生保育園	100	9 (0)	13 (2)	20 (2)	21 (1)	37 (5)	100 (10)
	福生保育園	80	90	112	180	18 (0)	33 (2)	89 (4)
	福生本町保育園	80	5 (0)	12 (0)	180	17 (2)	35 (1)	87 (3)
	すみれ保育園	104	100	170	200	200	38 (2)	105 (2)
	熊川保育園	80	90	150	16 (1)	14 (1)	30 (3)	84 (5)
	わらべつくし保育園	97	111	18 (0)	18 (0)	17 (2)	34 (4)	98 (7)
	牛浜こども園	60	110	101	9 (1)	110	20 (1)	61 (3)
ありんこ保育園	41	6 (0)	70	70	5 (2)	12 (3)	37 (5)	
小規模保育園	ちやいれつく福生駅前保育園	19	50	8 (1)	40			17 (1)
	福生多摩幼稚園小規模保育園乳幼児部ひよこ	19	30	7 (0)	9 (0)			19 (0)
合計		1,385	131 (3)	217 (9)	273 (5)	250 (13)	493 (31)	1,364 (61)

※()は管外受託児童数で外数

保育所名	区分	常勤職員数				合計
		園長	保育士	保健師等	調理員等	
認可保育園	東福保育園	1	13	0	2 <1>	16 <1>
	若葉保育園	1	11	0	2 <2>	14 <2>
	加美平保育園	1	16	1	3 <1>	21 <1>
	福生杉ノ子保育園	1	17	1	3 <1>	22 <1>
	杉ノ子第二保育園	1	14	1	3 <1>	19 <1>
	杉ノ子第三保育園	1	17	1	3 <2>	22 <2>
	彌生保育園	1	17	1	4 <2>	23 <2>
	福生保育園	1	18	2	4 <2>	25 <2>
	福生本町保育園	1	13	0	3 <1>	17 <1>
	すみれ保育園	1	17	1	3 <1>	22 <1>
	熊川保育園	1	15	1	3 <1>	20 <1>
	わらべつくし保育園	1	17	1	5 <3>	24 <3>
	牛浜こども園	1	11	1	0 <>	13 <0>
ありんこ保育園	1	10	0	2 <1>	13 <1>	
小規模保育園	ちやいれつく福生駅前保育園	1	6	0	1 <1>	8 <1>
	福生多摩幼稚園小規模保育園乳幼児部ひよこ	0	4	0	0 <>	4 <0>
合計		15	216	11	41 <20>	283 <20>

※< >は栄養士の人員で内数

39 入所理由別児童数

(平成31年4月1日現在)

区分	居宅外労働		居宅内労働		出産・看護	その他	合計
	常勤	パート	自営	内職			
0歳児	36	39	11	0	0	19	105
1歳児	91	90	17	0	5	9	212
2歳児	96	110	28	2	10	21	267
3歳児	99	147	13	1	4	17	281
4歳児	90	132	23	0	7	4	256
5歳児	87	141	22	0	5	13	268
合計	499	659	114	3	31	83	1,389

40 保育所申請児童数及び入所状況

(各年4月1日現在)

区分	年	平成21	22	23	24	25	26	27	28	29	30	31
申請児童		(33)	(22)	(20)	(22)	(17)	(13)	(14)	(16)	(19)	(18)	(31)
		1,225	1,215	1,219	1,257	1,259	1,274	1,353	1,367	1,384	1,368	1,372
入所児童		(33)	(22)	(20)	(22)	(17)	(13)	(14)	(16)	(19)	(18)	(31)
		1,184	1,166	1,162	1,180	1,247	1,255	1,339	1,346	1,358	1,345	1,358
待機児数									<10>	<7>	<7>	<1>
未入所児数		2	12	11	25	0	5	6	0	0	0	0
		41	49	57	77	12	19	14	11	19	16	13

※()は管外委託児童数で外数

※< >は定期利用保育の利用児童数で外数

41 学童クラブの状況

(平成31年4月1日現在)

施設名	区分	定員	指導員数	登録人員数
武蔵野台クラブ		53	1(3)	54
第2武蔵野台クラブ		53	1(2)	37
たんぽぽクラブ		40	2(4)	91
さくらクラブ		70	2(4)	64
第2さくらクラブ		18	2(4)	86
わかぎりクラブ		40	2(3)	62
わかたけクラブ		40	2(3)	58
亀の子クラブ		45	1(3)	40
田園クラブ		55	1(4)	51
熊川クラブ		60	1(4)	33
臨時第2たんぽぽクラブ		30	2(2)	35
臨時第2田園クラブ		30	2(2)	45
臨時第2亀の子クラブ		60	2(4)	46

※()は嘱託指導員で外数

42 児童扶養手当支給状況

(各年度3月31日現在)

年度	区分	受給者数	対象児童数	総支給額
		人	人	円
平成22		659	1,005	299,853,780
23		647	970	316,067,290
24		625	919	304,521,370
25		609	895	292,732,230
26		609	900	283,581,890
27		568	844	282,851,160
28		552	825	269,985,600
29		533	799	272,315,700
30		515	787	268,389,730

43 児童手当等支給状況

(平成31年3月31日現在)

手当の種類		対象児童数	総支給額
		人	円
児童手当		5,900	764,490,000
育成 手当	育成手当	1,006	171,583,000
	育成手当かつ障害手当	8	2,494,000
	障害手当	40	8,680,000
	合計	1,054	182,757,000

44 老人ホーム入所措置状況

(平成31年3月31日現在)

区分	入所人員
養護老人ホーム	0人

45 老人クラブ別会員数

(平成31年3月31日現在)

クラブ名	会員数	クラブ名	会員数
	人		人
南 老人クラブ	56	永 田 福 寿 会	106
武 蔵 野 福 寿 会	104	長 沢 福 寿 会	104
富 士 見 台 福 寿 会	103	加 美 老 人 クラ ブ	53
福 栄 福 寿 会	42	中 央 本 六 福 寿 会	73
鍋 一 老 人 クラ ブ	67	本 七 も く せ い 会	86
鍋 二 福 寿 会	87	本 八 第 一 老 人 クラ ブ	62
熊 牛 福 寿 会	117	本 八 第 二 福 寿 会	86
牛 一 福 寿 会	72	武 蔵 野 台 老 人 クラ ブ	50
牛 二 福 寿 会	60	加 美 平 老 人 クラ ブ	51
原 ヶ 谷 戸 福 寿 会	65	福 東 福 寿 会	88
志 茂 一 壮 友 会	99	南 田 園 一 福 寿 会	60
志 茂 二 老 人 クラ ブ	106	南 田 園 二 桜 会	84
		合 計	1,881

46 敬老金支給状況

年度	区分	支給人員	支給金総額
		人	円
平成21		615	8,270,000
22		681	9,290,000
23		667	9,200,000
24		723	10,000,000
25		723	10,200,000
26		698	4,660,000 ※
27		724	4,975,000
28		761	5,265,000
29		825	5,600,000
30		885	5,950,000

※支給金額の変更

47 福祉センター施設利用状況

年度	区分	学習・集会室		休養室	
		使用件数	利用者数	使用件数	利用者数
		件	人	件	人
平成21		804	12,842	503	5,861
22		888	15,103	506	6,160
23		862	15,017	534	6,975
24		847	16,401	607	8,274
25		819	17,150	524	6,744
26		828	18,153	562	7,129
27		915	18,575	559	6,915
28		875	17,340	463	6,639
29		801	17,083	548	6,848
30		331	8,379	195	2,522 ※

※9月より設備改良工事実施

48 介護保険の認定等状況

平成30年度要介護(要支援)認定者数 (単位:人)

区分	要支援1	要支援2	要介護1	要介護2	要介護3	要介護4	要介護5	合計
第1号被保険者	213	281	478	388	279	287	222	2,148
第2号被保険者	4	14	9	10	9	7	9	62
総数	217	295	487	398	288	294	231	2,210

平成30年度居宅サービス受給者数 (単位:人)

区分	要支援1	要支援2	要介護1	要介護2	要介護3	要介護4	要介護5	合計
第1号被保険者	83	151	366	303	161	118	56	1,238
第2号被保険者	2	6	10	8	5	3	5	39
総数	85	157	376	311	166	121	61	1,277

平成30年度地域密着型サービス受給者数 (単位:人)

区分	要支援1	要支援2	要介護1	要介護2	要介護3	要介護4	要介護5	合計
第1号被保険者	0	1	67	59	23	10	3	163
第2号被保険者	0	0	0	2	0	0	0	2
総数	0	1	67	61	23	10	3	165

平成30年度施設サービス受給者数 (単位:人)

区分	介護老人福祉施設	介護老人保健施設	介護療養型医療施設	介護医療院	合計
第1号被保険者	301	158	25	1	485
第2号被保険者	5	1	0	0	6
総数	306	159	25	1	491

49 介護給付費及び審査支払手数料

区 分	金 額	件 数	1件当たり金額
	円	件	円
介護給付費	3,603,899,373	127,363	28,296
1 介護サービス等諸費	3,358,897,657	112,351	29,896
(1) 介護サービス等給付費	3,281,069,625	50,428	65,064
ア 居宅サービス給付費	1,423,908,341	31,444	45,284
訪問介護	313,591,831	4,898	64,024
訪問入浴介護	25,061,483	405	61,880
訪問看護	105,498,244	2,344	45,008
訪問リハビリテーション	24,736,521	789	31,352
居宅療養管理指導	49,193,650	6,603	7,450
通所介護	271,915,129	4,049	67,156
通所リハビリテーション	181,036,058	2,475	73,146
短期入所生活介護	122,189,132	1,140	107,183
短期入所療養介護	33,326,005	430	77,502
特定施設入居者生活介護	189,887,986	1,036	183,290
特定施設入居者生活介護(短期利用型)	91,809	1	91,809
福祉用具貸与	96,672,970	7,064	13,685
特定福祉用具購入費	3,530,785	126	28,022
住宅改修費	7,176,738	84	85,437
イ 地域密着型サービス給付費	172,618,798	1,922	89,812
地域密着型通所介護	124,618,640	1,699	73,348
認知症対応型通所介護	3,184,994	25	127,400
小規模多機能型居宅介護	3,388,100	25	135,524
定期巡回・随時対応型訪問介護看護	116,773	1	116,773
認知症対応型共同生活介護	38,187,192	161	237,188
地域密着型介護老人福祉施設入所者生活介護	3,123,099	11	283,918
ウ 居宅介護支援	163,999,938	11,272	14,549
エ 施設サービス給付費	1,520,542,548	5,790	262,615
介護老人福祉施設	956,114,248	3,784	252,673
介護老人保健施設	473,214,427	1,747	270,873
介護療養型医療施設	89,407,375	253	353,389
介護医療院	1,806,498	6	301,083
(2) 介護予防サービス等給付費	74,468,332	5,928	12,562
ア 介護予防居宅サービス給付費	63,068,300	3,608	17,480
介護予防訪問入浴介護	33,833	1	33,833
介護予防訪問看護	15,616,789	478	32,671
介護予防訪問リハビリテーション	6,329,526	196	32,294
介護予防居宅療養管理指導	3,929,418	601	6,538
介護予防通所リハビリテーション	9,503,543	278	34,185
介護予防短期入所生活介護	368,976	12	30,748
介護予防短期入所療養介護	260,586	11	23,690
介護予防特定施設入居者生活介護	11,472,689	179	64,093
介護予防福祉用具貸与	10,977,073	1,755	6,255
特定介護予防福祉用具購入費	1,154,381	40	28,860
介護予防住宅改修費	3,059,659	37	82,693
※介護予防訪問介護	144,330	9	16,037
※介護予防通所介護	217,497	11	19,772
イ 介護予防地域密着型サービス給付費	742,822	10	74,282
介護予防小規模多機能型居宅介護	742,822	10	74,282
ウ 介護予防支援	10,657,210	2,310	4,614
(3) 審査支払手数料	3,359,700	55,995	60
2 高額介護サービス等費	92,267,215	6,581	14,020
(1) 高額介護サービス費	92,143,878	6,559	14,048
(2) 高額介護予防サービス費	123,337	22	5,606
3 高額医療合算介護サービス等費	6,624,551	221	29,975
(1) 高額医療合算介護サービス費	6,604,962	220	30,023
(2) 高額医療合算介護予防サービス費	19,589	1	19,589
4 特定入所者介護サービス等費	146,109,950	8,210	17,797
(1) 特定入所者介護サービス費	146,090,430	8,205	17,805
(2) 特定入所者介護予防サービス費	19,520	5	3,904

※ 介護予防訪問介護及び介護予防通所介護は、平成29年4月開始の介護予防・日常生活支援総合事業に平成30年3月で移行が完了したが、平成30年度で支払うべき平成30年3月サービス分及び再審査分等を支払った。

50 母子及び父子・女性福祉資金貸付及び返還状況

(平成30年度)

区分	資金別	件数	金額	区分	資金別	件数	金額
貸付	住宅	0	0	償還	住宅	0	0
	事業開始	0	0		事業開始	0	0
	事業継続	0	0		事業継続	1	18,346
	修学	15	7,938,000		修学	1,011	11,232,578
	就職支度	0	0		就職支度	4	37,000
	修業	0	0		修業	0	0
	医療介護	0	0		医療介護	0	0
	生活	0	0		生活	86	297,477
	就学支度	5	1,315,000		就学支度	675	2,182,129
	結婚	0	0		結婚	0	0
	技能習得	0	0		技能習得	38	544,100
	転宅	1	150,000		転宅	31	134,372
	合計	21	9,403,000		合計	1,846	14,446,002

51 障害種別・年齢別・男女別障害者数

(平成31年3月31日現在)

年齢	性別	種類	障害種別				
			合計	聴覚・言語	視覚	肢体不自由	内部障害
総数	男		881	96	68	392	325
	女		819	93	63	436	227
	計		1700	189	131	828	552
0～17歳	男		24	3	2	14	5
	女		16	1	1	10	4
	計		40	4	3	24	9
18～29歳	男		19	4	1	12	2
	女		22	3	2	15	2
	計		41	7	3	27	4
30～39歳	男		49	7	4	24	14
	女		30	7	0	14	9
	計		79	14	4	38	23
40～49歳	男		74	4	6	33	31
	女		40	3	4	22	11
	計		114	7	10	55	42
50～59歳	男		100	11	8	49	32
	女		88	7	10	47	24
	計		188	18	18	96	56
60～69歳	男		200	17	14	91	78
	女		123	12	11	74	26
	計		323	29	25	165	104
70歳以上	男		415	50	33	169	163
	女		500	60	35	254	151
	計		915	110	68	423	314

52 知的障害者名簿登載者数

(平成31年3月31日現在)

程度	性別 年齢	合 計			男			女		
		18歳未満	18歳以上	総 数	18歳未満	18歳以上	総 数	18歳未満	18歳以上	総 数
1 度 I Q (0 ~ 19)		1	11	12	1	8	9	0	3	3
2 度 I Q (20 ~ 34)		9	80	89	5	54	59	4	26	30
3 度 I Q (35 ~ 49)		35	71	106	23	48	71	12	23	35
4 度 I Q (50 ~ 75)		62	165	227	45	106	151	17	59	76
合 計		107	327	434	74	216	290	33	111	144

53 国民健康保険加入状況

区分 年度	人 口						世 帯				
	総人口	被保険者数	若人	前期高齢者	退職被保険者等	加入割合	総世帯数	被保険者世帯数	※単独世帯	※混合世帯	加入割合
	人	人	人	人	人	%	世帯	世帯	世帯	世帯	%
平成21	60,412	(7,127) 20,045	(6,223) 13,916	5,138	(904) 991	33.2	29,071	12,021	507	202	41.4
22	59,891	(7,198) 19,844	(6,181) 13,569	5,105	(1,017) 1,170	33.1	28,978	11,939	623	173	41.2
23	59,421	(7,213) 19,706	(6,130) 13,302	5,204	(1,083) 1,200	33.2	29,108	11,950	655	179	41.1
24	59,055	(7,086) 19,590	(6,051) 13,043	5,389	(1,035) 1,158	33.2	29,041	12,048	613	187	41.5
25	58,676	(6,808) 19,295	(5,926) 12,666	5,650	(882) 979	32.9	29,190	12,046	513	177	41.3
26	58,643	(6,454) 18,784	(5,730) 12,205	5,782	(724) 797	32.0	29,540	11,943	426	143	40.4
27	58,798	(6,093) 18,404	(5,645) 12,112	5,797	(448) 495	31.3	30,043	11,977	270	96	39.9
28	58,618	(5,656) 17,532	(5,423) 11,522	5,744	(233) 266	29.9	30,120	11,622	149	55	38.6
29	58,448	(5,318) 16,927	(5,231) 11,178	5,650	(87) 99	29.0	30,428	11,398	59	22	37.5
30	57,975	(5,084) 16,058	(5,069) 10,590	5,446	(15) 22	27.7	30,452	10,999	15	5	36.1

※前期高齢者とは、65歳以上75歳未満で後期高齢者医療保険制度非該当者をいう

※単独世帯とは、退職被保険者等のみで構成されている世帯をいう(再掲)

※混合世帯とは、一般被保険者と退職被保険者等とで構成されている世帯をいう(再掲)

※人口のうち()内書は、介護保険第2号被保険者(40歳以上65歳未満)数(再掲)

54 国民健康保険の給付状況(市の負担分)

区分 年度	療 養 の 給 付					
	一 般 被 保 険 者			退 職 被 保 険 者 等		
	件 数	金 額	1件当たり	件 数	金 額	1件当たり
	件	円	円	件	円	円
平成21	257,321	3,370,585,415	13,099	16,995	231,922,110	13,646
22	254,527	3,377,771,885	13,271	18,421	257,331,332	13,969
23	255,257	3,553,719,277	13,922	19,784	272,685,091	13,783
24	257,896	3,539,017,565	13,723	19,904	292,341,087	14,688
25	259,500	3,605,772,689	13,895	18,402	261,352,545	14,202
26	259,363	3,607,772,922	13,910	16,381	226,452,889	13,824
27	255,393	3,712,700,783	14,537	12,003	182,770,666	15,227
28	249,378	3,643,898,761	14,612	7,134	121,956,922	17,095
29	241,908	3,545,066,975	14,655	3,309	54,207,871	16,382
30	236,742	3,490,692,870	14,745	1,240	18,837,577	15,192

区分 年度	療 養 費				高 額 療 養 費			
	一 般 被 保 険 者		退 職 被 保 険 者 等		一 般 被 保 険 者		退 職 被 保 険 者 等	
	件 数	金 額	件 数	金 額	件 数	金 額	件 数	金 額
	件	円	件	円	件	円	件	円
平成21	6,643	52,921,349	402	3,010,232	5,565	353,439,834	271	26,458,127
22	6,266	47,964,006	494	3,383,408	6,305	380,264,933	328	31,355,780
23	7,172	53,944,945	476	3,322,005	6,487	419,657,626	348	33,604,975
24	7,140	52,165,870	502	3,164,841	6,517	420,607,624	427	43,364,743
25	7,627	51,858,348	527	3,578,372	6,771	439,260,806	348	33,036,191
26	7,914	53,662,181	424	2,837,041	7,440	435,675,368	308	31,782,898
27	8,396	60,567,904	322	2,312,224	8,014	473,583,677	336	29,088,049
28	7,815	53,481,029	188	1,430,791	8,406	512,189,267	292	24,316,570
29	7,474	50,375,364	52	320,541	8,405	484,225,059	156	12,062,821
30	6,838	47,278,088	11	82,222	8,276	487,178,969	60	2,870,421

区分 年度	葬 祭 費		移 送 費		出 産 育 児 一 時 金	
	件 数	金 額	件 数	金 額	件 数	金 額
	件	円	件	円	件	円
平成21	100	5,000,000	0	0	135	53,157,286
22	105	5,250,000	0	0	142	59,829,826
23	99	4,950,000	0	0	118	49,359,450
24	120	6,000,000	0	0	120	50,107,857
25	108	5,400,000	0	0	107	44,661,368
26	109	5,450,000	0	0	104	43,514,000
27	86	4,300,000	0	0	86	36,055,390
28	88	4,400,000	0	0	100	41,658,748
29	104	5,200,000	0	0	95	37,156,952
30	92	4,600,000	1	23,160	86	34,267,840

55 国民健康保険会計歳入年度別推移

科目		年度		平成21		22		23		24	
		円	%	円	%	円	%	円	%		
一般被保険者国民健康保険税		1,216,775,491	20.4	1,210,094,185	20.7	1,204,554,393	17.9	1,218,847,969	17.6		
退職被保険者等国民健康保険税		110,616,161	1.8	115,453,424	2.0	121,824,268	1.8	121,546,228	1.8		
計		1,327,391,652	22.3	1,325,547,609	22.7	1,326,378,661	19.7	1,340,394,197	19.4		
国 庫 支 出 金	事務費負担金	0	0.0	0	0.0	0	0.0	0	0.0		
	療養給付費等負担金	1,239,204,307	20.8	1,443,142,641	24.7	1,497,355,854	22.3	1,344,547,520	19.4		
	高額医療費共同事業負担金	23,317,919	0.4	23,208,038	0.4	33,915,010	0.5	39,331,874	0.6		
	特定健康診査等負担金	8,300,000	0.1	9,268,000	0.1	9,202,000	0.1	11,991,000	0.2		
	財政調整交付金	202,920,000	3.4	235,306,000	4.0	282,002,000	4.2	240,038,000	3.4		
	国庫補助金	1,272,450	0.0	4,040,970	0.1	2,943,050	0.1	1,758,025	0.0		
計		1,475,014,676	24.7	1,714,965,649	29.3	1,825,417,914	27.2	1,637,666,419	23.6		
療養給付費交付金		287,087,000	4.8	232,095,000	4.0	322,791,953	4.8	425,600,340	6.1		
前期高齢者交付金		1,219,534,799	20.4	725,106,548	12.4	934,110,381	13.9	1,135,623,601	16.4		
都支出金		326,470,038	5.5	381,696,520	6.5	422,144,505	6.3	495,358,281	7.2		
共同事業交付金		669,282,311	11.2	635,389,226	10.9	810,890,137	12.1	763,576,594	11.0		
一般会計繰入金		577,261,025	9.7	814,144,586	13.9	1,060,045,144	15.8	1,098,855,428	15.9		
繰越金		54,798,438	0.9	0	0.0	0	0.0	0	0.0		
諸収入		31,987,680	0.5	19,101,473	0.3	15,574,189	0.2	27,550,911	0.4		
連合会支出金		0	0.0	0	0.0	0	0.0	0	0.0		
計		5,968,827,619	100.0	5,848,046,611	100.0	6,717,352,884	100.0	6,924,625,771	100.0		

科目		年度		25		26		27		28	
		円	%	円	%	円	%	円	%		
一般被保険者国民健康保険税		1,345,955,212	19.0	1,320,301,817	18.3	1,273,715,285	15.3	1,238,295,195	15.0		
退職被保険者等国民健康保険税		117,087,798	1.7	97,035,657	1.4	66,458,495	0.8	36,231,734	0.4		
計		1,463,043,010	20.7	1,417,337,474	19.7	1,340,173,780	16.1	1,274,526,929	15.4		
国 庫 支 出 金	事務費負担金	0	0.0	0	0.0	0	0.0	0	0.0		
	療養給付費等負担金	1,329,649,812	18.8	1,311,189,174	18.2	1,288,996,430	15.5	1,359,097,968	16.4		
	高額医療費共同事業負担金	42,835,214	0.6	44,359,965	0.6	45,057,404	0.5	48,508,397	0.6		
	特定健康診査等負担金	12,091,000	0.2	11,979,000	0.2	12,200,000	0.2	11,989,000	0.1		
	財政調整交付金	216,576,000	3.1	270,592,000	3.7	272,899,000	3.3	332,534,000	4.0		
	国庫補助金	1,158,000	0.0	0	0.0	0	0.0	924,000	0.0		
計		1,602,310,026	22.7	1,638,120,139	22.7	1,619,152,834	19.5	1,753,053,365	21.1		
療養給付費交付金		372,464,000	5.3	339,055,000	4.7	240,284,000	2.9	166,020,260	2.0		
前期高齢者交付金		1,294,784,739	18.3	1,362,094,205	18.9	1,324,964,065	15.9	1,295,000,764	15.7		
都支出金		559,945,270	7.9	548,306,302	7.6	539,199,279	6.5	508,527,263	6.2		
共同事業交付金		747,158,059	10.5	759,640,021	10.6	1,789,034,293	21.5	1,896,758,569	23.0		
一般会計繰入金		865,320,502	12.2	939,382,307	13.1	1,101,675,234	13.3	1,044,970,896	12.7		
繰越金		146,212,868	2.1	175,585,340	2.4	335,949,314	4.0	293,107,022	3.6		
諸収入		20,426,235	0.3	21,205,774	0.3	20,581,100	0.3	23,962,493	0.3		
連合会支出金		0	0.0	0	0.0	0	0.0	0	0.0		
計		7,071,664,709	100.0	7,200,726,562	100.0	8,311,013,899	100.0	8,255,927,561	100.0		

科目		年度		科目		年度	
		29				30	
		円	%			円	%
一般被保険者国民健康保険税		1,206,585,275	14.7	一般被保険者国民健康保険税		1,242,258,846	17.9
退職被保険者等国民健康保険税		15,832,910	0.2	退職被保険者等国民健康保険税		6,487,262	0.1
計		1,222,418,185	14.9	計		1,248,746,108	18.0
国 庫 支 出 金	事務費負担金	0	0.0	国庫補助金 計		41,000	0.0
	療養給付費等負担金	1,334,276,483	16.2			41,000	0.0
	高額医療費共同事業負担金	45,123,793	0.6			普通交付金 保険者努力支援分 特別調整交付金分 都 繰 入 金 特定健診等負担金 財政調整補助金 計	
	特定健康診査等負担金	12,264,000	0.1	12,506,000	0.2		
	財政調整交付金	340,750,000	4.1	24,422,000	0.4		
	国庫補助金	7,970,000	0.1	58,086,000	0.8		
	計	1,740,384,276	21.1	24,600,000	0.4		
	療養給付費交付金	66,230,000	0.8	31,034,170	0.4		
	前期高齢者交付金	1,291,405,325	15.7	4,238,169,266	61.1		
	都 支 出 金	476,450,836	5.8	繰 入 金 繰 越 金 諸 収 入 計		1,004,526,747	14.5
共同事業交付金	1,813,904,820	22.1	421,286,466			6.1	
一般会計繰入金	1,097,041,092	13.3	19,330,930			0.3	
繰越金	489,242,979	6.0	0			0.0	
諸 収 入	25,142,164	0.3	繰 越 金 諸 収 入 計		6,932,100,517	100.0	
連 合 会 支 出 金	0	0.0			8,222,219,677	100.0	
計	8,222,219,677	100.0	計		6,932,100,517	100.0	

※平成30年度より、国民健康保険制度改革

56 国民健康保険会計歳出年度別推移

科目		年度		平成21		22		23		24	
		円	%	円	%	円	%	円	%	円	%
総 務 費		26,048,575	0.4	25,696,356	0.4	25,761,029	0.4	39,810,927	0.6		
保 険 給 付 費	療養給付費	3,370,585,415	56.1	3,377,771,885	56.0	3,553,719,277	52.8	3,539,017,565	52.2		
	退職被保険者等療養給付費	231,922,110	3.8	257,331,332	4.3	272,685,091	4.1	292,341,087	4.3		
	一般被保険者療養費	52,921,349	0.9	47,964,006	0.8	53,944,945	0.8	52,165,870	0.8		
	退職被保険者等療養費	3,010,232	0.1	3,383,408	0.0	3,322,005	0.0	3,164,841	0.0		
	計	3,658,439,106	60.9	3,686,450,631	61.1	3,883,671,318	57.7	3,886,689,363	57.3		
	その他の給付	353,439,834	5.9	380,264,933	6.3	419,657,626	6.2	420,607,624	6.2		
	退職被保険者等高額療養費	26,458,127	0.4	31,355,780	0.5	33,604,975	0.5	43,364,743	0.6		
	一般被保険者高額介護合算療養費	0	0.0	172,021	0.0	77,398	0.0	155,096	0.0		
	葬 祭 費	5,000,000	0.1	5,250,000	0.1	4,950,000	0.1	6,000,000	0.1		
	移 送 費	0	0.0	0	0.0	0	0.0	0	0.0		
出生一時金	53,167,576	0.9	59,856,706	1.0	49,382,130	0.7	50,129,067	0.7			
結核・精神医療給付金	4,665,535	0.1	4,774,859	0.1	5,012,848	0.1	4,850,507	0.1			
計	442,731,072	7.4	481,674,299	8.0	512,684,977	7.6	525,107,037	7.7			
審査支払手数料	18,538,381	0.3	18,643,898	0.3	17,984,351	0.3	17,198,446	0.3			
計	4,119,708,559	68.6	4,186,768,828	69.4	4,414,340,646	65.6	4,428,994,846	65.3			
後期高齢者支援金等	877,767,407	14.6	800,552,204	13.3	898,057,012	13.3	981,953,949	14.5			
前期高齢者納付金等	2,495,838	0.0	1,392,178	0.0	2,659,309	0.0	1,037,915	0.0			
老人保健 拠出金	老人保健医療費拠出金	0	0.0	11,899,205	0.2	1,223,808	0.0	0	0.0		
	老人保健事務費拠出金	60,737	0.0	51,401	0.0	48,959	0.0	41,520	0.0		
計	60,737	0.0	11,950,606	0.2	1,272,767	0.0	41,520	0.0			
介護給付費納付金	323,328,673	5.4	339,626,215	5.6	378,262,853	5.6	405,004,394	6.0			
共同事業拠出金	597,672,065	9.9	535,519,070	8.8	699,475,932	10.4	736,399,975	10.9			
保健事業費	45,861,456	0.8	44,334,799	0.7	46,451,869	0.7	54,356,578	0.8			
公債費	69,692	0.0	70,227	0.0	94,549	0.0	0	0.0			
諸 支 出 金	16,314,972	0.3	47,619,310	0.8	77,496,886	1.2	118,309,294	1.7			
前年度繰上充用金	0	0.0	40,500,355	0.6	185,983,537	2.8	12,503,505	0.2			
計	6,009,327,974	100.0	6,034,030,148	100.0	6,729,856,389	100.0	6,778,412,903	100.0			

科目		年度		25		26		27		28	
		円	%	円	%	円	%	円	%	円	%
総務費		45,118,292	0.7	35,063,744	0.5	41,763,492	0.5	35,209,612	0.5		
保険給付費	療養諸費										
	一般被保険者療養給付費	3,605,772,689	52.3	3,607,772,922	52.6	3,712,700,783	46.3	3,643,898,761	46.9		
	退職被保険者等療養給付費	261,352,545	3.8	226,452,889	3.3	182,770,666	2.3	121,956,922	1.6		
	一般被保険者療養費	51,858,348	0.7	53,662,181	0.8	60,567,904	0.8	53,481,029	0.7		
	退職被保険者等療養費	3,578,372	0.1	2,837,041	0.0	2,312,224	0.0	1,430,791	0.0		
	計	3,922,561,954	56.9	3,890,725,033	56.7	3,958,351,577	49.4	3,820,767,503	49.2		
	その他の給付										
	一般被保険者高額療養費	439,260,806	6.3	435,675,368	6.3	473,583,677	5.9	512,189,267	6.6		
	退職被保険者等高額療養費	33,036,191	0.5	31,782,898	0.5	29,088,049	0.4	24,316,570	0.3		
	一般被保険者高額介護合算療養費	0	0.0	0	0.0	332,795	0.0	1,036,016	0.0		
退職被保険者等高額介護合算療養費	0	0.0	0	0.0	0	0.0	9,507	0.0			
葬祭費	5,400,000	0.1	5,450,000	0.1	4,300,000	0.0	4,400,000	0.1			
移送費	0	0.0	0	0.0	0	0.0	0	0.0			
出産育児一時金	44,682,578	0.6	43,534,580	0.6	36,072,610	0.4	41,677,228	0.5			
結核・精神医療給付金	4,961,626	0.1	5,199,279	0.1	5,539,538	0.1	6,215,099	0.1			
計	527,341,201	7.6	521,642,125	7.6	548,916,669	6.8	589,843,687	7.6			
審査支払手数料	21,985,759	0.3	21,293,947	0.3	20,112,399	0.3	19,338,646	0.2			
計	4,471,888,914	64.8	4,433,661,105	64.6	4,527,380,645	56.5	4,429,949,836	57.0			
後期高齢者支援金等	1,014,853,223	14.7	1,020,089,544	14.8	1,023,438,632	12.8	980,464,646	12.6			
前期高齢者納付金等	1,033,171	0.0	799,405	0.0	707,105	0.0	716,134	0.0			
老人保健	老人保健医療費拠出金	0	0.0	0	0.0	0	0.0	0	0.0		
	老人保健事務費拠出金	36,636	0.0	34,193	0.0	34,193	0.0	26,866	0.0		
計	36,636	0.0	34,193	0.0	34,193	0.0	26,866	0.0			
介護給付費納付金	427,177,054	6.2	436,754,104	6.4	403,476,582	5.0	380,273,545	4.9			
共同事業拠出金	766,644,932	11.1	788,339,147	11.5	1,874,612,762	23.4	1,863,679,271	24.0			
保健事業費	54,969,190	0.8	54,442,773	0.8	56,477,315	0.7	62,493,809	0.8			
債費	0	0.0	0	0.0	0	0.0	0	0.0			
支出金	114,357,957	1.7	95,593,233	1.4	90,016,151	1.1	13,870,863	0.2			
前年度繰上充用金	0	0.0	0	0.0	0	0.0	0	0.0			
計	6,896,079,369	100.0	6,864,777,248	100.0	8,017,906,877	100.0	7,766,684,582	100.0			

科目		年度		29		科目		年度		30		
		円	%	円	%			円	%	円	%	
総務費		50,189,020	0.6			総務費		36,697,276	0.6			
保険給付費	療養諸費					療養諸費						
	一般被保険者療養給付費	3,545,066,975	45.4				一般被保険者療養給付費	3,490,692,870	52.4			
	退職被保険者等療養給付費	54,207,871	0.7				退職被保険者等療養給付費	18,837,577	0.3			
	一般被保険者療養費	50,375,364	0.7				一般被保険者療養費	47,278,088	0.7			
	退職被保険者等療養費	320,541	0.0				退職被保険者等療養費	82,222	0.0			
	計	3,649,970,751	46.8				計	3,556,890,757	53.4			
	その他の給付						その他の給付					
	一般被保険者高額療養費	484,225,059	6.2					一般被保険者高額療養費	487,178,969	7.3		
	退職被保険者等高額療養費	12,062,821	0.2					退職被保険者等高額療養費	2,870,421	0.0		
	一般被保険者高額介護合算療養費	754,282	0.0					一般被保険者高額介護合算療養費	854,468	0.0		
退職被保険者等高額介護合算療養費	0	0.0			退職被保険者等高額介護合算療養費	0		0.0				
葬祭費	5,200,000	0.1			移送費	23,160		0.0				
移送費	0	0.0			出産育児一時金	34,282,120		0.5				
出産育児一時金	37,172,912	0.5			葬祭費	4,600,000		0.1				
結核・精神医療給付金	5,893,844	0.1			結核・精神医療給付金	6,022,868		0.1				
計	545,308,918	7.1			計	535,832,006		8.0				
審査支払手数料	17,296,730	0.2			審査支払手数料	19,443,911	0.3					
計	4,212,576,399	54.1			計	4,112,166,674	61.7					
後期高齢者支援金等	951,969,645	12.2			国 民 健 康 保 険 制 度 改 革	一般被保険者医療給付費分	1,481,620,480	22.3				
前期高齢者納付金等	3,476,958	0.0				退職被保険者等医療給付費分	3,688,314	0.1				
老人保健	老人保健医療費拠出金	0	0.0				一般被保険者後期高齢者支援金等分	498,759,210	7.5			
	老人保健事務費拠出金	17,096	0.0				退職被保険者等後期高齢者支援金等分	1,284,704	0.0			
計	17,096	0.0			介護納付金分	163,246,486	2.5					
介護給付費納付金	369,232,479	4.7			計	2,148,599,194	32.4					
共同事業拠出金	1,789,032,172	22.9			共同事業拠出金	882	0.0					
保健事業費	67,185,822	0.9			保健事業費	67,749,996	1.0					
債費	0	0.0			債費	0	0.0					
支出金	357,253,620	4.6			支出金	288,613,869	4.3					
前年度繰上充用金	0	0.0			前年度繰上充用金	0	0.0					
計	7,800,933,211	100.0			計	6,653,827,891	100.0					

※平成30年度より、国民健康保険制度改革

57 被保険者1人当たり諸費

歳入

(単位:円)

区分		年度	平成21	22	23	24	25
保 險 税	現年度調定額	一般被保険者	69,122	69,222	68,671	68,247	74,110
	"	"	退職被保険者等	110,974	99,213	102,925	105,125
	"	"	計	71,191	70,991	70,757	70,427
	現年度収納額	一般被保険者	57,356	58,051	58,403	59,192	65,621
	"	"	退職被保険者等	106,046	95,605	98,528	101,224
	"	"	計	59,763	60,266	60,847	61,677
国 庫 支 出 金	事務費負担金		0	0	0	0	0
	療養給付費等負担金		65,036	77,281	80,912	72,946	68,912
	高額医療費共同事業負担金		1,163	1,243	1,833	2,134	2,220
	特定健康診査等負担金		742	826	784	1,055	627
	財政調整交付金		10,123	11,858	14,310	12,253	11,224
	国庫補助金		63	204	149	90	60
		計	73,585	86,422	92,633	83,597	83,043
療 前 都 共 一 繰	養給付費交付金		289,694	198,372	268,993	367,531	380,454
	前期高齢者交付金		237,356	142,039	179,499	210,730	229,165
	支出金		16,287	19,235	21,422	25,286	29,020
	共同事業交付金		33,389	32,019	41,149	38,978	38,723
	一般会計繰入金		28,798	41,027	53,793	56,093	44,847
	繰越金		2,738	0	0	0	7,578
		計	297,771	294,701	340,879	353,478	366,502

区分		年度	26	27	28	29
保 險 税	現年度調定額	一般被保険者	74,508	72,728	74,288	72,899
	"	"	退職被保険者等	118,509	130,342	133,583
	"	"	計	76,375	74,277	75,188
	現年度収納額	一般被保険者	66,154	64,886	66,168	65,068
	"	"	退職被保険者等	115,090	126,804	131,034
	"	"	計	68,230	66,552	67,152
国 庫 支 出 金	事務費負担金		0	0	0	0
	療養給付費等負担金		69,804	70,039	76,855	78,825
	高額医療費共同事業負担金		2,362	2,448	2,767	2,666
	特定健康診査等負担金		638	663	684	725
	財政調整交付金		14,405	14,828	18,967	20,131
	国庫補助金		0	0	0	471
		計	87,208	87,978	99,273	102,818
療 前 都 共 一 繰	養給付費交付金		425,414	485,422	624,136	668,990
	前期高齢者交付金		235,575	228,560	225,453	228,567
	支出金		29,190	29,298	29,006	28,147
	共同事業交付金		40,441	97,209	108,188	107,160
	一般会計繰入金		50,010	59,861	59,604	64,810
	繰越金		9,348	18,254	16,718	28,903
		計	383,344	451,587	470,906	485,746

区分		年度	30
保 險 税	現年度 調定額	一般被保険者	79,315
	" "	退職被保険者等	277,378
	" "	計	79,586
	現年度 収納額	一般被保険者	71,138
" "	退職被保険者等	275,099	
" "	計	71,417	
国庫補助金			3
都 支 出 金	普通交付金		254,547
	保険者努力支援分		779
	特別調整交付金分		1,521
	都繰入金		3,617
	特定健診等負担金		1,532
	財政調整補助金		1,933
計		263,929	
繰入金		62,556	
繰越金		26,235	
諸収入		1,204	
計		431,691	

※平成30年度より、国民健康保険制度改革

歳 出

(単位:円)

区分		年度	平成21	22	23	24	25
総 務 費			1,300	1,295	1,307	2,032	2,338
保 險 給 付 費	療養給付費	一般被保険者療養給付費	176,896	180,881	192,031	192,004	196,865
		退職被保険者等療養給付費	234,028	219,941	227,238	252,453	266,959
	諸費	一般被保険者療養費	2,777	2,568	2,915	2,830	2,831
		退職被保険者等療養費	3,038	2,892	2,768	2,733	3,655
	その他	一般被保険者高額療養費	18,549	20,363	22,677	22,819	23,982
	の給付	退職被保険者等高額療養費	26,698	26,800	28,004	37,448	33,745
	費	一般被保険者高額介護合算療養費	0	9	4	8	0
		葬祭費	249	265	251	306	280
		移送費	0	0	0	0	0
		出産育児一時金	2,652	3,016	2,506	2,559	2,316
		結核・精神医療給付金	233	241	254	248	257
		審査支払手数料	925	940	913	878	1,139
後期高齢者支援金等			43,790	40,342	45,573	50,125	52,597
前期高齢者納付金等			486	273	511	193	183
老人保健医療費拠出金			0	600	62	0	0
老人保健事務費拠出金			3	3	2	2	2
計			3	603	64	2	2
介護給付費納付金			45,367	47,183	52,442	57,156	62,746
共同事業拠出金			29,817	26,986	35,496	37,591	39,733
保健事業費			2,288	2,234	2,357	2,775	2,849
公債費			3	4	5	0	0
諸支出金			814	2,400	3,933	6,039	5,927
前年度繰上充用金			0	2,041	9,438	638	0
計			299,792	304,073	341,513	346,014	357,402

区分		年度	26	27	28	29
総務費			1,867	2,269	2,008	2,965
保険給付費	療養諸費	一般被保険者療養給付費	200,577	207,309	211,045	210,665
		退職被保険者等療養給付費	284,132	369,234	458,485	547,554
		一般被保険者療養費	2,983	3,382	3,097	2,994
		退職被保険者等療養費	3,560	4,671	5,379	3,238
	その他	一般被保険者高額療養費	24,222	26,444	29,665	28,775
		退職被保険者等高額療養費	39,878	58,764	91,416	121,847
	の給付	一般被保険者高額介護合算療養費	0	19	60	45
		退職被保険者等高額介護合算療養費	0	0	0	0
		葬祭費	290	234	251	307
		移送費	0	0	0	0
		出産育児一時金	2,318	1,960	2,377	2,196
		結核・精神医療給付金	277	301	355	348
		審査支払手数料	1,134	1,093	1,103	1,022
後期高齢者支援金等		54,306	55,610	55,924	56,240	
前期高齢者納付金等		138	122	125	205	
老人保健医療費拠出金		0	0	0	0	
老人保健事務費拠出金		2	2	2	1	
	計	2	2	2	1	
介護給付費納付金		67,672	66,220	67,234	69,431	
共同事業拠出金		41,969	101,859	106,302	105,691	
保健事業費		2,898	3,069	3,565	3,969	
公債費		0	0	0	0	
諸支出金		5,089	4,891	791	21,106	
前年度繰上充用金		0	0	0	0	
	計	365,459	435,661	443,000	460,857	

区分		年度	30
総務費			2,285
保険給付費	療養諸費	一般被保険者療養給付費	217,679
		退職被保険者等療養給付費	856,254
		一般被保険者療養費	2,948
		退職被保険者等療養費	3,737
	その他	一般被保険者高額療養費	30,380
		退職被保険者等高額療養費	130,474
	の給付	一般被保険者高額介護合算療養費	53
		退職被保険者等高額介護合算療養費	0
		移送費	1
		出産育児一時金	2,135
		葬祭費	286
		結核・精神医療給付金	375
		審査支払手数料	1,211
事業費	国民健康保険	一般被保険者医療給付費分	92,393
		退職被保険者等医療給付費分	167,651
	納付金	一般被保険者後期高齢者支援金等分	31,102
		退職被保険者等後期高齢者支援金等分	58,396
	介護納付金分	32,110	
	共同事業拠出金	0	
	保健事業費	4,219	
	公債費	0	
	諸支出金	17,973	
	前年度繰上充用金	0	
	計	414,362	

※平成30年度より、国民健康保険制度改革

58 保険税の収納状況

医療保険分

区分 年度	現 年 度					
	一 般 被 保 険 者			退 職 被 保 険 者 等		
	調 定 額	収 納 額	収 納 率	調 定 額	収 納 額	収 納 率
	円	円	%	円	円	%
平成21	781,474,165	656,034,827	83.95	58,726,771	56,190,682	95.68
22	806,503,443	683,199,029	84.71	65,157,294	62,864,107	96.48
23	791,323,594	679,805,134	85.91	69,024,350	66,141,344	95.82
24	783,181,901	685,548,539	87.53	68,058,902	65,652,824	96.46
25	884,473,293	786,593,091	88.93	68,079,316	65,981,675	96.92
26	872,199,580	776,715,334	89.05	54,983,876	53,415,538	97.15
27	846,810,153	757,438,134	89.45	37,528,756	36,506,185	97.28
28	832,214,592	742,460,368	89.22	20,638,916	20,248,934	98.11
29	798,512,419	713,569,299	89.36	8,817,614	8,695,104	98.61
30	808,420,537	725,949,574	89.80	3,476,357	3,448,059	99.19

区分 年度	滞 納 繰 越 分					
	一 般 被 保 険 者			退 職 被 保 険 者 等		
	調 定 額	収 納 額	収 納 率	調 定 額	収 納 額	収 納 率
	円	円	%	円	円	%
平成21	407,986,057	93,707,112	22.97	11,125,520	4,070,690	36.59
22	399,426,842	83,818,585	20.98	9,132,320	2,315,902	25.36
23	382,451,205	78,499,092	20.53	8,704,529	2,142,257	24.61
24	368,683,627	79,473,763	21.56	8,889,687	2,572,977	28.94
25	314,261,783	87,109,766	27.72	6,636,455	2,251,723	33.93
26	247,068,015	80,005,775	32.38	5,258,155	2,956,384	56.22
27	220,850,920	70,080,134	31.73	3,444,265	2,062,883	59.89
28	209,816,259	60,669,631	28.92	1,957,356	796,433	40.69
29	209,189,910	70,853,669	33.87	1,195,281	542,853	45.42
30	197,468,875	65,244,780	33.04	769,070	248,989	32.38

区分 年度	計					
	一 般 被 保 険 者			退 職 被 保 険 者 等		
	調 定 額	収 納 額	収 納 率	調 定 額	収 納 額	収 納 率
	円	円	%	円	円	%
平成21	1,189,460,222	749,741,939	63.03	69,852,291	60,261,372	86.27
22	1,205,930,285	767,017,614	63.60	74,289,614	65,180,009	87.74
23	1,173,774,799	758,304,226	64.60	77,728,879	68,283,601	87.85
24	1,151,865,528	765,022,302	66.42	76,948,589	68,225,801	88.66
25	1,198,735,076	873,702,857	72.89	74,715,771	68,233,398	91.32
26	1,119,267,595	856,721,109	76.54	60,242,031	56,371,922	93.58
27	1,067,661,073	827,518,268	77.51	40,973,021	38,569,068	94.13
28	1,042,030,851	803,129,999	77.07	22,596,272	21,045,367	93.14
29	1,007,702,329	784,422,968	77.84	10,012,895	9,237,957	92.26
30	1,005,889,412	791,194,354	78.66	4,245,427	3,697,048	87.08

介護保険分

区分 年度	現年度					
	一般被保険者			退職被保険者等		
	調定額	収納額	収納率	調定額	収納額	収納率
	円	円	%	円	円	%
平成21	133,938,611	106,316,641	79.38	22,680,789	21,632,746	95.38
22	119,902,183	96,223,817	80.25	22,440,005	21,593,117	96.23
23	119,697,706	97,111,328	81.13	23,976,954	22,931,731	95.64
24	118,021,930	98,227,160	83.23	23,534,888	22,602,003	96.04
25	117,386,765	101,438,154	86.41	21,378,608	20,696,471	96.81
26	115,034,183	100,540,441	87.40	17,417,458	16,904,122	97.05
27	112,198,931	98,691,754	87.96	11,881,568	11,572,556	97.40
28	110,838,289	98,215,861	88.61	6,505,675	6,377,484	98.03
29	102,471,754	91,607,180	89.40	2,725,896	2,687,644	98.60
30	115,422,518	103,441,594	89.62	1,127,176	1,117,650	99.15

区分 年度	滞納繰越分					
	一般被保険者			退職被保険者等		
	調定額	収納額	収納率	調定額	収納額	収納率
	円	円	%	円	円	%
平成21	58,002,126	13,080,133	22.55	2,206,007	793,800	35.98
22	66,157,015	14,102,319	21.32	2,403,768	650,411	27.06
23	67,126,872	13,034,376	19.42	2,625,538	699,077	26.63
24	68,700,011	13,505,375	19.66	2,888,309	816,992	28.29
25	63,302,454	16,695,982	26.37	2,409,675	803,982	33.36
26	46,582,626	14,704,519	31.57	1,903,739	1,026,975	53.95
27	37,572,178	11,108,225	29.57	1,200,540	713,911	59.47
28	33,437,014	9,448,133	28.26	649,503	256,488	39.49
29	31,163,752	11,075,667	35.54	381,593	176,265	46.19
30	26,950,177	9,125,240	33.86	241,672	82,539	34.15

区分 年度	計					
	一般被保険者			退職被保険者等		
	調定額	収納額	収納率	調定額	収納額	収納率
	円	円	%	円	円	%
平成21	191,940,737	119,396,774	62.21	24,886,796	22,426,546	90.11
22	186,059,198	110,326,136	59.30	24,843,773	22,243,528	89.53
23	186,824,578	110,145,704	58.96	26,602,492	23,630,808	88.83
24	186,721,941	111,732,535	59.84	26,423,197	23,418,995	88.63
25	180,689,219	118,134,136	65.38	23,788,283	21,500,453	90.38
26	161,616,809	115,244,960	71.31	19,321,197	17,931,097	92.81
27	149,771,109	109,799,979	73.31	13,082,108	12,286,467	93.92
28	144,275,303	107,663,994	74.62	7,155,178	6,633,972	92.72
29	133,635,506	102,682,847	76.84	3,107,489	2,863,909	92.16
30	142,372,695	112,566,834	79.06	1,368,848	1,200,189	87.68

後期高齢者支援金分

区分 年度	現 年 度					
	一 般 被 保 険 者			退 職 被 保 険 者 等		
	調 定 額	収 納 額	収 納 率	調 定 額	収 納 額	収 納 率
	円	円	%	円	円	%
平成21	401,640,604	330,510,801	82.29	28,567,760	27,268,359	95.45
22	366,252,089	304,629,881	83.17	28,481,486	27,400,158	96.20
23	359,806,277	303,896,647	84.46	30,508,819	29,160,608	95.58
24	356,726,644	307,252,837	86.13	30,141,235	28,962,459	96.09
25	355,544,850	313,885,124	88.28	27,236,268	26,360,081	96.78
26	352,941,069	312,658,456	88.59	22,050,634	21,406,690	97.08
27	343,469,691	305,919,370	89.07	15,108,801	14,689,402	97.22
28	339,603,166	301,773,685	88.86	8,388,362	8,228,599	98.10
29	325,763,236	289,791,712	88.96	3,555,681	3,505,471	98.59
30	348,052,938	311,371,701	89.46	1,498,774	1,486,468	99.18

区分 年度	滞 納 繰 越 分					
	一 般 被 保 険 者			退 職 被 保 険 者 等		
	調 定 額	収 納 額	収 納 率	調 定 額	収 納 額	収 納 率
	円	円	%	円	円	%
平成21	65,896,918	17,125,977	25.99	1,525,760	659,884	43.25
22	115,314,509	28,120,554	24.39	2,158,970	629,729	29.17
23	140,662,510	32,207,816	22.90	2,679,292	749,251	27.96
24	152,383,142	34,840,295	22.86	3,338,322	938,973	28.13
25	146,968,206	40,233,095	27.38	2,921,648	993,866	34.02
26	114,319,441	35,677,292	31.21	2,375,273	1,325,948	55.82
27	98,432,427	30,477,668	30.96	1,466,880	913,558	62.28
28	89,958,068	25,727,517	28.60	820,466	323,796	39.46
29	88,436,869	29,687,748	33.57	494,929	225,573	45.58
30	82,630,033	27,125,957	32.83	317,160	103,557	32.65

区分 年度	計					
	一 般 被 保 険 者			退 職 被 保 険 者 等		
	調 定 額	収 納 額	収 納 率	調 定 額	収 納 額	収 納 率
	円	円	%	円	円	%
平成21	467,537,522	347,636,778	74.35	30,093,520	27,928,243	92.80
22	481,566,598	332,750,435	69.10	30,640,456	28,029,887	91.48
23	500,468,787	336,104,463	67.16	33,188,111	29,909,859	90.12
24	509,109,786	342,093,132	67.19	33,479,557	29,901,432	89.31
25	502,513,056	354,118,219	70.47	30,157,916	27,353,947	90.70
26	467,260,510	348,335,748	74.55	24,425,907	22,732,638	93.07
27	441,902,118	336,397,038	76.12	16,575,681	15,602,960	94.13
28	429,561,234	327,501,202	76.24	9,208,828	8,552,395	92.87
29	414,200,105	319,479,460	77.13	4,050,610	3,731,044	92.11
30	430,682,971	338,497,658	78.60	1,815,934	1,590,025	87.56

59 拠出年金被保険者の推移

区分		年度	21	22	23	24	25	26	27	28	29	30
第1号被保険者	男(人)		5,912	5,854	5,804	5,806	5,605	5,351	5,168	4,801	4,554	4,455
	女(人)		5,189	5,076	5,066	5,037	4,896	4,716	4,549	4,252	4,078	3,959
	計(人)		11,101	10,930	10,870	10,843	10,501	10,067	9,717	9,053	8,632	8,414
任意加入被保険者	男(人)		(51)	(55)	(54)	(48)	(38)	(30)	(25)	(31)	(34)	(40)
			57	61	61	58	45	37	32	37	40	48
	女(人)		(96)	(107)	(95)	(80)	(66)	(61)	(46)	(37)	(32)	(40)
	計(人)		112	124	114	101	86	75	58	54	47	50
第3号被保険者	男(人)		34	38	34	38	45	51	50	56	55	65
	女(人)		4,525	4,430	4,238	4,095	3,963	3,854	3,747	3,666	3,600	3,435
	計(人)		4,559	4,468	4,272	4,133	4,008	3,905	3,797	3,722	3,655	3,500
合計	男(人)		6,003	5,953	5,899	5,902	5,695	5,439	5,250	4,894	4,649	4,568
	女(人)		9,826	9,630	9,418	9,233	8,945	8,645	8,354	7,972	7,725	7,444
	計(人)		15,829	15,583	15,317	15,135	14,640	14,084	13,604	12,866	12,374	12,012
人口対比加入率(%)			26.2	26.0	25.8	25.6	25.0	24.0	23.1	21.9	21.2	20.7

※任意加入被保険者欄の()は、60歳以降分を再掲

60 後期高齢者医療被保険者数

(東京都後期高齢者医療広域連合資料による)

(各年度3月31日現在)

(単位:人)

区分 年度	被保険者数	年齢別内訳		負担区分割合別内訳				
		75歳以上	65歳以上 75歳未満	3割	1割	一般		
						低II	低I	
平成21	5,142	5,103	39	506	4,636	2,587	1,015	1,034
22	5,370	5,331	39	475	4,895	2,733	1,054	1,108
23	5,574	5,545	29	469	5,105	2,831	1,101	1,173
24	5,792	5,767	25	450	5,342	2,997	1,186	1,159
25	5,925	5,902	23	453	5,472	3,029	1,194	1,249
26	6,162	6,137	25	479	5,683	3,075	1,332	1,276
27	6,420	6,393	27	488	5,932	3,228	1,377	1,327
28	6,627	6,606	21	502	6,125	3,310	1,463	1,352
29	6,836	6,819	17	526	6,310	3,406	1,575	1,329
30	7,105	7,086	19	559	6,546	3,489	1,693	1,364

※低IIとは、世帯全員が住民税非課税である方のうち、低Iに該当しない方

※低Iとは、世帯全員が住民税非課税であり、世帯全員が年金収入80万円以下でその他の所得がない方及び老齢福祉年金を受給している方

61 後期高齢者医療給付状況

(東京都後期高齢者医療広域連合資料による)

区分 年度	給付費 (現物+現金)	被保険者数 (平均)	一人当たり 給付費
	円	人	円
平成21	3,475,024,000	5,013	693,202
22	3,752,866,819	5,244	715,650
23	4,029,274,157	5,456	738,503
24	4,239,937,892	5,678	746,731
25	4,541,602,272	5,839	777,805
26	4,683,275,989	6,019	778,082
27	4,873,435,813	6,278	776,272
28	4,980,170,259	6,512	764,768
29	5,140,052,247	6,729	763,866
30	5,364,656,196	6,960	770,784

保健衛生・公害

62 市内医療施設数

年度	区分	計	病院	医院診療所	歯科診療所	薬局等	助産所	施術所
平成21		158	4	39	33	37	3	42
22		160	4	40	33	37	3	43
23		164	4	42	32	38	3	45
24		169	4	42	32	37	3	51
25		172	4	43	32	38	3	52
26		174	4	42	32	40	3	53
27		177	4	43	32	40	3	55
28		180	4	42	33	39	2	60
29		181	4	42	33	39	2	61
30		184	4	42	33	39	1	65

63 予防接種実施状況

乳幼児等

年度	種別	三種混合				二種混合 第Ⅱ期		急性灰白髄炎				麻しん			
		初回		追加		対象者	接種者	初回		追加		Ⅰ期		Ⅱ期	
		対象者	接種者	対象者	接種者			対象者	接種者	対象者	接種者	対象者	接種者	対象者	接種者
平成21		1,527	1,482	509	436	493	395	504	491	504	448	517	0	505	0
22		1,497	1,535	499	454	500	354	506	491	506	470	488	0	489	0
23		1,512	1,375	513	426	489	314	495	382	495	375	517	0	458	0
24		1,274	1,050	434	483	469	360	430	83	430	138	415	0	406	0
25		1,293	59	436	354	489	303	—	—	—	—	438	0	462	0
26		1,293	13	431	84	480	367	—	—	—	—	434	0	441	0
27		1,254	0	418	2	457	313	—	—	—	—	422	0	402	0
28		1,257	0	419	0	421	289	—	—	—	—	414	0	447	0
29		1,191	0	397	0	394	268	—	—	—	—	422	0	411	0
30		1,131	0	377	3	400	257	—	—	—	—	389	0	392	0

年度	種別	風しん				麻しん風しん混合				日本脳炎			
		Ⅰ期		Ⅱ期		Ⅰ期		Ⅱ期		Ⅰ期		Ⅱ期	
		対象者	接種者	対象者	接種者	対象者	接種者	対象者	接種者	対象者	接種者	対象者	接種者
平成21		517	0	505	0	517	445	505	428	1,375	18	483	3
22		488	0	489	0	488	442	489	384	1,397	591	500	10
23		517	0	458	0	517	497	458	354	1,454	1,652	474	62
24		415	0	406	0	415	409	406	362	1,412	1,874	455	103
25		438	0	462	0	438	388	462	348	1,454	1,543	474	124
26		434	0	441	0	434	419	441	375	1,278	1,496	426	113
27		422	0	402	0	422	418	402	356	1,190	1,271	384	216
28		414	0	447	0	414	412	447	371	1,164	1,270	395	372
29		422	0	411	0	422	369	411	343	1,184	1,308	440	331
30		389	0	392	0	389	358	392	340	1,192	1,345	412	332

年度	種別	急性灰白髄炎(不活化ポリオワクチン)				四種混合				ヒブ			
		初回		追加		初回		追加		初回		追加	
		対象者	接種者	対象者	接種者	対象者	接種者	対象者	接種者	対象者	接種者	対象者	接種者
平成24		1,274	1,180	434	19	1,274	267	434	0	—	—	—	—
25		1,293	221	436	316	1,293	1,360	436	64	1,404	1,538	468	344
26		1,293	60	431	85	1,293	1,288	431	386	1,293	1,260	431	440
27		1,254	20	418	48	1,254	1,351	418	437	1,251	1,331	417	364
28		1,257	6	419	7	1,257	1,274	419	427	1,257	1,261	419	386
29		1,191	8	397	9	1,191	1,102	397	384	1,182	1,052	394	366
30		1,131	0	377	3	1,131	1,151	377	352	1,128	1,130	376	349

種別 年度	小児用肺炎球菌				HPV(子宮頸がん予防ワクチン)						水痘			
	初回		追加		第1回		第2回		第3回		初回		追加	
	対象者	接種者	対象者	接種者	対象者	接種者	対象者	接種者	対象者	接種者	対象者	接種者	対象者	接種者
平成25	1,404	1,496	473	354	491	52	491	35	491	28	—	—	—	—
26	1,293	1,252	431	425	236	2	236	4	236	5	829	621	829	215
27	1,251	1,341	417	406	226	1	226	0	226	0	422	436	422	381
28	1,257	1,280	419	417	244	1	244	1	244	0	414	421	414	338
29	1,182	1,059	394	378	219	1	219	1	219	1	422	375	422	356
30	1,128	1,141	376	338	206	0	206	1	206	1	389	353	389	328

※平成24年9月から不活化ポリオワクチン、11月から四種混合ワクチン接種開始
 ※平成25年4月からヒブワクチン・小児用肺炎球菌ワクチン・子宮頸がん予防ワクチン接種開始
 ※平成26年10月から水痘ワクチン接種開始

高齢者

種別 年度	インフルエンザ				肺炎球菌			
	65歳以上		60～64歳		65歳以上		60～64歳	
	対象者	接種者	対象者	接種者	対象者	接種者	対象者	接種者
平成21	11,585	4,077	26	9	—	—	—	—
22	11,634	4,766	66	5	—	—	—	—
23	11,892	4,420	49	5	—	—	—	—
24	12,662	4,313	49	8	—	—	—	—
25	13,230	4,565	63	6	—	—	—	—
26	13,704	4,839	65	3	2,861	1,275	65	0
27	14,106	4,748	66	6	2,859	1,137	66	0
28	14,445	5,079	33	9	2,972	1,222	33	0
29	14,724	4,913	8	5	3,162	1,352	8	0
30	14,901	5,109	23	6	3,078	1,179	23	0

※平成26年10月から肺炎球菌ワクチン接種開始

64 死因別死亡者数

(東京都西多摩保健所「事業概要」より)

病名 年度	生活習慣病										呼吸器系			その他				計								
	悪性新生物								糖 尿 病	高 血 圧 性 疾 患	心 疾 患	脳 血 管 疾 患	肝 臓 疾 患	腎 臓 疾 患	結 核	肺 炎	喘 息		老 衰	交 通 事 故	不 慮 の 事 故	自 殺	そ の 他			
	食 道 が ん	胃 が ん	大 腸 が ん	肝 臓 が ん	肺 が ん	乳 が ん	子 宮 が ん	そ の 他 の が ん																小 計		
平成22	8	24	17	10	33	6	3	50	151	8	0	46	86	20	10	9	1	60	2	1	49	2	16	21	76	558
23	5	18	18	7	40	4	3	35	130	5	2	65	86	23	9	9	1	56	4	0	38	1	8	18	91	546
24	8	19	24	7	40	8	9	59	174	3	1	60	62	27	12	9	0	62	8	1	38	3	8	17	99	584
25	3	19	28	9	31	8	0	46	144	10	3	61	55	41	8	15	2	64	3	1	58	2	6	19	96	588
26	8	20	23	10	45	7	2	57	172	7	3	65	56	28	3	10	0	43	5	0	63	1	10	8	108	582
27	3	17	20	8	18	8	4	74	152	3	1	66	35	31	7	9	0	60	3	0	66	1	8	10	110	562
28	4	21	16	14	22	5	3	52	137	8	0	74	50	37	4	11	0	43	6	0	71	1	12	12	100	566
29	8	18	21	5	22	5	3	63	145	8	1	83	62	28	6	12	2	43	7	0	88	2	15	12	144	658
30	8	19	25	5	24	13	5	50	149	4	3	85	62	30	7	8	1	59	9	1	90	1	14	14	106	643

65 母子健康手帳交付状況(妊娠届出数)

年度	平成21	22	23	24	25	26	27	28	29	30
件数	586	518	477	475	463	491	437	431	453	420

66 特定健診及び後期高齢者健診

区分 年度	特 定 健 康 診 査						後 期 高 齢 者 健 康 診 査					
	受診者	異常なし	要経過 観 察	要指導	治療中	要医療	受診者	異常なし	要経過 観 察	要指導	治療中	要医療
平成21	5,274	847	707	875	1,914	931	2,362	188	223	212	1,362	377
22	4,988	712	728	683	1,855	1,010	2,470	174	305	174	1,409	408
23	5,381	764	730	605	2,194	1,088	2,622	172	219	152	1,592	487
24	5,526	752	711	705	2,264	1,094	2,801	167	238	175	1,783	438
25	5,672	710	675	784	2,363	1,140	2,925	187	238	236	1,836	427
26	5,686	703	677	824	2,368	1,114	3,047	162	229	265	1,971	419
27	5,646	748	671	844	2,467	916	3,262	213	272	278	2,120	378
28	5,434	718	523	944	2,284	965	3,457	218	221	323	2,238	457
29	5,361	639	599	1,012	2,205	906	3,619	219	247	380	2,324	449
30	5,167	573	556	931	2,140	967	3,814	209	309	356	2,390	550

※特定健康診査の対象者は国民健康保険に加入している40歳から74歳のもの

※後期高齢者健康診査の対象者は後期高齢者医療制度に加入しているもの

67 結核検診状況

区分 年度	乳 幼 児 検 査 状 況	
	対 象 者	B C G 接 種 者
平成21	528	514
22	488	498
23	517	436
24	415	406
25	406	351
26	430	429
27	416	435
28	315	406
29	388	369
30	373	368

68 結核患者登録状況

(各年12月31日現在)

区分 年度	活動性結核	不活動性結核 そ の 他	計
	平成21	3	
22	2	22	24
23	11	24	35
24	7	33	40
25	10	33	43
26	4	36	40
27	14	29	43
28	10	30	40
29	10	40	50
30	4	31	35

69 畜犬登録及び捕かく

区分 年度	年度末 登録頭数	新規登録	抹 消	狂犬病 予防注射
平成21	2,839	256	185	1,932
22	2,859	195	175	1,875
23	2,863	231	227	1,886
24	2,864	229	228	1,890
25	2,846	237	255	1,843
26	2,749	236	333	1,861
27	2,525	211	435	1,803
28	2,462	251	314	1,754
29	2,332	191	321	1,646
30	2,271	172	233	1,589

70 し尿及びごみ処理量

項目	年度	平成21	22	23	24	25	26	27	28	29	30
	し尿処理	処理人口(人)	141	137	113	113	100	94	89	59	59
年間処理量(t)		134.0	146.0	146.0	116.0	112.0	91.0	105.0	113.0	134.0	129.0
月平均処理量(t)		11	12	12	10	9	8	9	9	11	11
年自動車延台数(台)		87	93	92	79	73	68	76	85	105	97
月自動車延台数(台)		7	8	8	7	6	6	6	7	9	8
ごみ処理	処理人口(人)	60,412	59,891	59,421	59,055	58,676	58,643	58,798	58,618	58,448	57,975
	年間処理量(t)	17,621	16,955	16,826	16,612	16,524	16,277	16,301	16,026	15,652	15,523
	月平均処理量(t)	1,468	1,413	1,402	1,384	1,377	1,356	1,358	1,336	1,304	1,294
	年自動車延台数(台)	13,318	13,404	13,464	13,532	13,434	13,059	12,837	12,753	12,651	12,560
	月自動車延台数(台)	1,110	1,117	1,122	1,128	1,120	1,088	1,070	1,063	1,054	1,047

71 年度別じん芥及びし尿処理経費

(単位:円)

項目	歳 出					総 額 (A)
	清 掃 費				総 務 費	
	じん芥処理費	し尿処理費	ごみ減量対策費	総務費		
年度	総務費	じん芥処理費	し尿処理費	ごみ減量対策費	総務費	総 額 (A)
平成21	1,000,622,473	496,627,516	14,928,881	61,657,646		1,573,836,516
22	871,334,520	484,274,451	14,093,194	58,289,786		1,427,991,951
23	758,121,213	474,239,503	14,396,152	59,479,872		1,306,236,740
24	575,831,419	473,529,176	13,646,502	58,761,257		1,121,768,354
25	496,696,613	474,780,517	13,997,198	57,265,723		1,042,740,051
26	506,304,412	492,381,840	14,449,797	58,557,982		1,071,694,031
27	527,746,063	512,873,879	14,234,928	61,760,261		1,116,615,131
項目	清 掃 費					総 額
	職員人件費	清掃総務費	廃棄物処理費	再資源化推進費	車両管理費	
	年度	職員人件費	清掃総務費	廃棄物処理費	再資源化推進費	
28	66,070,139	425,000,579	457,753,917	131,892,363	5,532,255	1,086,249,253
29	70,655,311	455,251,151	464,222,979	160,130,812	1,238,283	1,151,498,536
30	71,899,183	480,434,038	474,573,573	133,780,746	503,520	1,161,191,060

※平成28年度から事業名等変更(し尿処理費は廃棄物処理費に統合)

項目	歳 入					総 額 (B)	差 引 (B) - (A)
	廃棄物処理手数料			雑 入			
	じん芥	し尿	許 可	資源売払 収入	一般廃棄物 管理票 売上収入		
年度	じん芥	し尿	許 可	資源売払 収入	一般廃棄物 管理票 売上収入	総 額 (B)	差 引 (B) - (A)
平成21	168,934,560	2,643,000	230,000	29,569,282	411,456	201,788,298	△ 1,372,048,218
22	156,038,160	2,705,000	150,000	42,630,268	345,000	201,868,428	△ 1,226,123,523
23	154,154,280	2,565,000	220,000	49,988,907	366,948	207,295,135	△ 1,098,941,605
24	160,241,460	2,288,000	150,000	45,729,761	403,020	208,812,241	△ 912,956,113
25	162,068,800	2,789,000	240,000	48,267,130	396,840	213,761,770	△ 828,978,281
26	158,052,700	2,272,000	180,000	71,223,775	465,432	232,193,907	△ 839,500,124
27	169,221,800	2,726,000	240,000	65,004,998	429,252	237,622,050	△ 878,993,081
28	166,369,840	3,247,000	180,000	55,324,631	465,372	225,586,843	△ 860,662,410
29	162,354,870	2,622,000	210,000	68,257,290	470,784	233,914,944	△ 917,583,592
30	163,257,130	2,090,000	180,000	55,150,665	474,468	221,152,263	△ 940,038,797

72 市町別ごみ(西多摩衛生組合)・し尿、浄化槽汚泥投入状況(青梅市し尿処理場)

市町別		年度		平成21		22		23		24		25	
		数量	構成比	数量	構成比	数量	構成比	数量	構成比	数量	構成比		
		t	%	t	%	t	%	t	%	t	%	t	%
総数	し尿	3,351	100	3,212	100	3,049	100	2,889	100	2,692	100		
	浄化槽汚泥	4,349	100	4,543	100	4,166	100	3,742	100	3,680	100		
	ごみ	65,419	100	63,609	100	64,272	100	63,523	100	63,340	100		
福生市	し尿	105	3	99	3	102	3	91	3	99	4		
	浄化槽汚泥	29	1	47	1	44	1	25	1	13	0		
	ごみ	13,148	20	12,541	19	12,543	19	12,403	20	12,364	20		
羽村市	し尿	0	0	0	0	0	0	0	0	0	0		
	浄化槽汚泥	0	0	0	0	0	0	0	0	0	0		
	ごみ	12,050	18	11,918	19	12,098	19	12,155	19	12,202	19		
瑞穂町	し尿	455	14	413	13	373	12	361	13	358	13		
	浄化槽汚泥	0	0	0	0	0	0	0	0	0	0		
	ごみ	8,499	13	8,126	13	8,296	13	8,311	13	8,695	14		
青梅市	し尿	2,791	83	2,700	84	2,574	85	2,437	84	2,235	83		
	浄化槽汚泥	4,320	99	4,496	99	4,122	99	3,717	99	3,667	100		
	ごみ	31,722	49	31,024	49	31,335	49	30,654	48	30,079	47		

市町別		年度		26		27		28		29		30	
		数量	構成比	数量	構成比	数量	構成比	数量	構成比	数量	構成比		
		t	%	t	%	t	%	t	%	t	%	t	%
総数	し尿	2,511	100	2,344	100	2,122	100	1,908	100	1,745	100		
	浄化槽汚泥	3,491	100	3,523	100	2,934	100	2,887	100	2,592	100		
	ごみ	63,022	100	63,402	100	62,076	100	61,388	100	61,145	100		
福生市	し尿	78	3	91	4	101	5	80	4	77	5		
	浄化槽汚泥	13	0	14	0	12	0	54	2	52	2		
	ごみ	11,982	19	12,175	19	12,038	19	11,775	19	11,774	19		
羽村市	し尿	0	0	0	0	0	0	0	0	0	0		
	浄化槽汚泥	0	0	0	0	0	0	0	0	0	0		
	ごみ	12,199	19	12,242	19	11,944	19	11,726	19	11,788	19		
瑞穂町	し尿	354	14	345	15	338	16	304	16	284	16		
	浄化槽汚泥	0	0	0	0	0	0	0	0	0	0		
	ごみ	8,776	14	8,981	14	8,952	15	8,989	15	8,882	15		
青梅市	し尿	2,079	83	1,908	81	1,683	79	1,524	80	1,384	79		
	浄化槽汚泥	3,478	100	3,509	100	2,922	100	2,833	98	2,540	98		
	ごみ	30,065	48	30,004	48	29,142	47	28,898	47	28,701	47		

73 公衆衛生関係業態数

年度	区分	理容所	美容院	クリーニング所	興行場	公衆浴場	旅館
平成21		43	101	41	1	3	4
	22	46	102	40	1	3	5
	23	46	103	40	1	3	5
	24	45	98	38	1	2	4
	25	46	101	35	1	2	3
	26	47	102	32	1	2	3
	27	46	106	33	1	3	3
	28	44	105	30	1	3	3
	29	42	109	29	1	3	3
	30	41	108	29	1	3	3

74 市内多摩川水質調査

採水場所 柳山公園下多摩川

(単位:ppm)

年月	分析項目			年月	分析項目		
	pH	BOD	SS		pH	BOD	SS
平成21年1月	8.3	0.5	N.D	平成26年5月	8.6	0.6	2
3月	8.0	1.41	2	7月	8.3	0.7	1
5月	7.3	N.D	1	9月	8.8	N.D	1
7月	7.6	1.2	2	11月	7.9	N.D	N.D
9月	8.4	1.1	2	27年1月	8.2	N.D	N.D
11月	8.3	0.5	N.D	3月	8.6	N.D	N.D
22年1月	8.0	1.1	N.D	5月	8.6	1.2	2
3月	8.1	N.D	1	7月	8.9	0.5	1
5月	8.1	N.D	2	9月	7.9	N.D	2
7月	8.0	0.7	3	11月	7.5	0.5	4
9月	8.7	0.9	2	28年1月	8.3	0.6	N.D
11月	7.9	N.D	9	3月	8.4	0.6	2
23年1月	8.5	0.9	3	5月	8.8	0.8	2
3月	8.2	N.D	20	7月	7.9	N.D	1
5月	8.9	0.7	2	9月	8.0	N.D	2
7月	8.4	0.9	2	11月	8.5	0.5	1
9月	7.4	0.8	42	29年1月	7.2	N.D	N.D
11月	7.4	N.D	3	3月	7.4	N.D	1
24年1月	8.1	N.D	3	5月	7.6	1.1	3
3月	7.8	N.D	2	7月	8.2	0.9	3
5月	7.6	N.D	1	9月	7.9	0.7	1
7月	8.4	1.0	2	11月	8.7	0.5	N.D
9月	8.4	N.D	1	30年1月	7.6	0.5	1
11月	8.4	N.D	N.D	3月	8.4	0.9	N.D
25年1月	8.4	0.5	N.D	5月	8.5	1.1	1
3月	8.2	N.D	1	7月	9.0	1.7	1
5月	8.6	0.5	N.D	9月	8.4	0.8	N.D
7月	8.0	1.6	4	11月	8.9	N.D	N.D
9月	7.7	1.0	2	31年1月	8.8	N.D	N.D
11月	8.9	N.D	N.D	3月	8.1	0.7	1
26年1月	8.2	0.8	N.D				
3月	7.7	0.9	1				

※N.Dは定量下限値以下

採水場所 つくし保育園下多摩川

(単位:ppm)

分析項目				分析項目			
年月	pH	BOD	SS	年月	pH	BOD	SS
平成21年1月	8.0	0.5	N.D	平成26年5月	8.4	0.7	3
3月	7.9	1.1	N.D	7月	8.2	0.9	2
5月	7.4	0.5	N.D	9月	8.8	N.D	4
7月	7.3	2.1	3	11月	7.7	N.D	N.D
9月	8.0	0.8	1	27年1月	7.9	N.D	N.D
11月	7.4	0.6	1	3月	8.7	N.D	1
22年1月	8.1	0.9	N.D	5月	8.7	0.7	2
3月	7.5	N.D	1	7月	8.5	0.6	2
5月	8.5	0.7	3	9月	8.4	N.D	1
7月	7.9	0.7	4	11月	7.7	0.5	4
9月	8.7	0.8	3	28年1月	8.4	0.5	N.D
11月	7.9	N.D	8	3月	8.3	1.2	3
23年1月	7.8	N.D	N.D	5月	8.8	0.8	3
3月	8.1	0.7	N.D	7月	8.1	0.8	2
5月	8.4	0.8	2	9月	8.0	N.D	3
7月	7.8	0.9	2	11月	8.6	0.6	N.D
9月	7.6	1.4	38	29年1月	7.1	N.D	2
11月	7.5	0.5	3	3月	7.4	N.D	N.D
24年1月	7.6	N.D	1	5月	7.4	1.1	2
3月	7.7	0.6	8	7月	8.6	0.9	N.D
5月	7.6	0.5	1	9月	7.9	0.8	N.D
7月	8.1	0.8	2	11月	8.8	0.8	N.D
9月	8.1	N.D	2	30年1月	7.6	0.5	4
11月	8.6	0.5	N.D	3月	8.9	1.7	N.D
25年1月	8.2	0.6	1	5月	8.0	1.3	1
3月	8.8	0.8	1	7月	9.5	1.7	5
5月	8.8	0.6	N.D	9月	7.8	0.8	1
7月	8.1	1.7	3	11月	9.4	0.5	1
9月	7.7	0.8	2	31年1月	8.7	N.D	N.D
11月	8.6	N.D	N.D	3月	9.2	1.2	N.D
26年1月	7.8	0.7	N.D				
3月	7.6	0.8	2				

※N.Dは定量下限値以下

75 大気測定結果(月平均値)

二酸化硫黄(SO₂)

(単位 ppm/100)

月 年度	4	5	6	7	8	9	10	11	12	1	2	3	年平均
平成21	0.1	0.1	0.0	0.0	0.1	0.1	0.0	0.1	0.1	0.2	0.1	0.1	0.1
22	0.1	0.1	0.1	0.1	0.1	0.1	0.1	0.1	0.1	0.1	0.1	0.1	0.1
23	0.1	0.1	0.1	0.1	0.1	0.1	0.1	0.1	0.1	0.1	0.1	0.1	0.1
24	0.1	0.1	0.1	0.1	0.1	0.1	0.1	0.1	0.1	0.1	0.1	0.1	0.1
25	0.1	0.1	0.1	0.1	0.1	0.1	0.1	0.1	0.1	0.1	0.1	0.1	0.1
26	0.1	0.1	0.1	0.1	0.1	0.1	0.1	0.1	0.1	0.1	0.1	0.1	0.1
27	0.1	0.2	0.1	0.1	0.1	0.1	0.2	0.1	0.1	0.1	0.1	0.1	0.1
28	0.1	0.1	0.1	0.1	0.1	0.1	0.1	0.1	0.1	0.1	0.1	0.1	0.1
29	0.1	0.1	0.1	0.1	0.1	0.1	0.0	0.1	0.1	0.1	0.1	0.1	0.1
30	0.1	0.1	0.0	0.0	0.0	0.0	0.0	0.1	0.1	0.1	0.1	0.1	0.1

※このデータの有効数字は1桁

一酸化窒素(NO)

(単位 ppm/100)

月 年度	4	5	6	7	8	9	10	11	12	1	2	3	年平均
平成21	0.3	0.2	0.3	0.5	0.5	0.4	0.7	1.1	1.3	1.2	1.0	0.7	0.7
22	0.5	0.3	0.3	0.3	0.3	0.4	0.6	0.9	1.2	0.9	1.0	0.4	0.6
23	0.3	0.2	0.4	0.3	0.4	0.4	0.5	1.0	1.3	1.0	1.1	0.8	0.6
24	0.3	0.2	0.3	0.3	0.3	0.3	0.6	1.1	1.3	0.8	0.9	0.4	0.6
25	0.3	0.2	0.3	0.3	0.2	0.3	0.5	0.9	1.0	1.1	0.7	0.4	0.5
26	0.2	0.1	0.2	0.2	0.3	0.3	0.4	0.8	1.1	0.8	0.7	0.4	0.5
27	0.3	0.1	0.2	0.3	0.3	0.4	0.3	0.6	0.9	0.7	0.6	0.4	0.4
28	0.3	0.2	0.3	0.3	0.4	0.4	0.5	0.6	0.9	0.6	0.4	0.3	0.4
29	0.2	0.2	0.2	0.2	0.3	0.3	0.3	0.7	0.8	0.7	0.5	0.3	0.4
30	0.2	0.1	0.2	0.2	0.2	0.2	0.3	0.4	0.7	0.6	0.5	0.2	0.3

※このデータの有効数字は1桁

二酸化窒素(NO₂)

(単位 ppm/100)

月 年度	4	5	6	7	8	9	10	11	12	1	2	3	年平均
平成21	1.8	1.6	1.8	1.7	1.7	1.9	2.0	2.0	2.1	2.3	2.4	2.1	1.9
22	1.8	1.5	1.7	1.4	1.3	1.6	1.9	2.1	2.1	2.1	2.4	1.7	1.8
23	1.5	1.5	1.5	1.3	1.3	1.2	1.6	2.0	2.0	1.9	2.1	2.1	1.7
24	1.5	1.3	1.5	1.3	1.1	1.2	1.6	1.8	2.0	2.0	2.1	1.7	1.6
25	1.4	1.2	1.3	1.4	1.2	1.2	1.4	1.8	2.0	2.1	2.0	1.7	1.6
26	1.4	1.2	1.2	1.2	1.2	1.4	1.5	1.7	1.9	1.8	2.0	1.7	1.5
27	1.4	1.1	1.0	1.0	0.9	1.1	1.2	1.6	1.9	1.8	1.8	1.6	1.4
28	1.4	1.2	1.2	1.2	1.0	1.3	1.5	1.6	1.8	1.7	1.5	1.5	1.4
29	1.3	1.2	1.1	1.1	1.2	1.2	1.2	1.8	1.9	1.8	1.8	1.5	1.4
30	1.2	1.1	1.0	0.9	0.8	1.0	1.3	1.6	1.7	1.7	1.8	1.4	1.3

※このデータの有効数字は2桁

一酸化炭素(CO)

(単位 ppm)

月 年度	4	5	6	7	8	9	10	11	12	1	2	3	年平均
平成21	0.4	0.3	0.4	0.3	0.3	0.3	0.4	0.4	0.5	0.5	0.5	0.5	0.4
22	0.4	0.4	0.4	0.3	0.3	0.4	0.4	0.4	0.5	0.5	0.5	0.4	0.4
23	0.3	0.4	0.4	0.3	0.3	0.3	0.4	0.4	0.4	0.4	0.4	0.4	0.4
24	0.3	0.3	0.3	0.3	0.2	0.2	0.3	0.4	0.4	0.4	0.5	0.4	0.3
25	0.3	0.3	0.3	0.3	0.3	0.3	0.3	0.4	0.4	0.4	0.4	0.4	0.3
26	0.3	0.2	0.2	0.3	0.2	0.3	0.3	0.3	0.4	0.4	0.4	0.3	0.3
27	0.3	0.2	0.2	0.2	0.2	0.2	0.3	0.3	0.4	0.3	0.3	0.3	0.3
28	0.2	0.2	0.2	0.2	0.2	0.2	0.3	0.3	0.3	0.3	0.3	0.3	0.2
29	0.2	0.2	0.2	0.1	0.2	0.2	0.2	0.3	0.3	0.3	0.3	0.2	0.2
30	0.2	0.2	0.1	0.1	0.1	0.2	0.2	0.3	0.3	0.3	0.3	0.2	0.2

※このデータの有効数字は1桁

オキシダント(OX)

(単位 ppm/100)

月 年度	4	5	6	7	8	9	10	11	12	1	2	3	年平均
平成21	4.6	4.8	4.3	2.8	3.6	3.3	2.5	1.6	1.4	1.9	1.9	2.7	3.0
22	3.5	4.4	4.4	4.1	3.9	3.7	2.2	1.9	1.5	2.1	2.3	3.5	3.1
23	4.2	4.1	3.7	3.1	3.6	2.5	2.4	1.5	1.3	1.7	2.0	2.6	2.7
24	4.1	4.6	3.7	3.9	3.1	3.2	2.4	1.5	1.4	2.2	2.4	3.6	3.0
25	4.2	4.5	3.7	4.5	4.6	3.1	2.1	1.6	1.7	2.0	2.3	3.3	3.1
26	4.6	5.0	4.3	4.7	3.1	3.5	2.5	1.6	1.5	1.9	2.2	3.2	3.2
27	3.8	5.4	4.1	3.5	3.3	2.7	2.7	1.6	1.5	2.0	2.3	3.1	3.0
28	3.9	4.7	4.0	3.5	2.7	2.5	2.1	1.7	1.7	2.4	2.9	3.5	3.0
29	4.3	4.8	4.4	3.6	2.8	3.3	2.5	1.8	1.7	2.1	2.6	3.6	3.1
30	4.5	4.6	4.0	3.5	3.5	2.7	2.6	2.0	1.9	2.5	2.7	3.7	3.1

※このデータの有効数字は2桁

浮遊粒子状物質(SPM)

(単位 mg/100m³)

月 年度	4	5	6	7	8	9	10	11	12	1	2	3	年平均
平成21	2.3	2.5	2.8	2.2	2.5	2.3	2.4	1.9	1.6	1.4	2.0	1.9	2.5
22	1.7	2.2	2.4	2.5	2.6	2.1	2.0	2.0	1.7	1.4	2.4	1.8	2.1
23	2.0	2.8	2.5	2.2	2.5	1.9	2.5	2.5	1.8	1.9	2.2	2.2	2.3
24	2.6	2.6	2.3	3.0	2.2	2.1	2.0	1.9	1.7	1.8	1.9	2.4	2.2
25	1.6	2.0	1.9	3.0	3.3	1.7	1.2	1.4	1.0	1.2	1.5	1.9	1.8
26	2.0	2.1	2.4	2.9	2.2	1.9	1.7	1.3	1.1	1.2	1.7	1.8	1.9
27	2.0	2.3	1.8	2.5	2.1	1.5	1.9	1.3	1.4	1.2	1.4	1.7	1.8
28	2.0	2.2	1.9	2.3	1.5	1.8	1.7	1.3	1.3	1.1	1.1	1.8	1.6
29	1.7	2.0	1.7	2.1	2.1	1.7	1.2	1.5	1.2	1.1	1.4	1.7	1.6
30	2.1	2.0	1.6	2.2	2.0	1.4	1.5	1.4	1.2	1.1	1.6	1.6	1.6

※このデータの有効数字は2桁

76 横田基地騒音測定結果

測定場所 誘導灯付近
(平成21年)

区分 月	測定日数	測定回数	1日平均 測定回数	暴露時間			1日平均暴露時間			備考	
				秒	時間	分	秒	秒	分		秒
1	31	1,037	33.5	11,426	3	10	26	394	6	34	
2	28	768	27.4	8,549	2	22	29	305	5	5	
3	31	894	28.8	9,751	2	42	31	314	5	14	
4	30	935	31.2	9,879	2	44	39	329	5	29	
5	31	832	26.8	8,604	2	23	24	277	4	37	
6	30	798	26.6	8,218	2	16	58	273	4	33	
7	31	565	18.2	6,017	1	40	17	194	3	14	
8	31	652	21.0	10,461	2	54	21	337	5	37	
9	30	905	30.2	35,379	9	49	39	1,179	19	39	
10	31	367	11.8	4,912	1	21	52	169	2	49	
11	30	742	24.7	8,147	2	15	47	280	4	40	
12	30	551	18.4	6,031	1	40	31	201	3	21	
計	364	9,046	24.9	127,374	35	22	54	354	5	54	

※暴露時間とは、騒音レベル70dBを超える区間の時間長

(平成22年)

区分 月	測定日数	測定回数	1日平均 測定回数	暴露時間			1日平均暴露時間			備考	
				秒	時間	分	秒	秒	分		秒
1	31	1,003	32.4	9,691	2	41	31	323	5	23	
2	28	470	16.8	5,028	1	23	48	186	3	6	
3	31	687	22.2	7,754	2	9	14	250	4	10	
4	30	810	27.0	8,205	2	16	45	274	4	34	
5	31	636	20.5	6,830	1	53	50	220	3	40	
6	30	458	15.3	4,907	1	21	47	164	2	44	
7	31	814	26.3	8,322	2	18	42	268	4	28	
8	31	918	29.6	21,682	6	1	22	699	11	39	
9	30	651	21.7	35,181	9	46	21	1,173	19	33	
10	31	710	22.9	13,887	3	51	27	448	7	28	
11	30	915	30.5	9,941	2	45	41	355	5	55	
12	31	714	23.0	7,892	2	11	32	255	4	15	
計	365	8,786	24.1	139,320	38	42	0	385	6	25	

(平成23年)

区分 月	測定日数	測定回数	1日平均 測定回数	暴露時間			1日平均暴露時間			備考	
				秒	時間	分	秒	秒	分		秒
1	31	944	30.5	9,599	2	39	59	320	5	20	
2	28	508	18.1	5,631	1	33	51	201	3	21	
3	31	721	23.3	8,237	2	17	17	266	4	26	
4	30	772	25.7	8,650	2	24	10	288	4	48	
5	31	746	24.1	8,000	2	13	20	267	4	27	
6	30	721	24.0	7,463	2	4	23	249	4	9	※落雷等の自然現象 による電源停止により、 7/31から8/4までの データは欠測となりま す。
7	30	549	18.3	5,650	1	34	10	182	3	2	
8	28	790	28.2	16,738	4	38	58	598	9	58	
9	30	796	26.5	25,827	7	10	27	861	14	21	
10	31	876	28.3	22,048	6	7	28	711	11	51	
11	30	787	26.2	9,021	2	30	21	301	5	1	
12	31	650	21.0	7,282	2	1	22	235	3	55	
計	361	8,860	24.5	134,146	37	15	46	373	6	13	

(平成24年)

区分 月	測定日数	測定回数	1日平均 測定回数	暴露時間			1日平均暴露時間			備考	
				秒	時間	分	秒	秒	分		秒
1	30	727	24.2	7,895	2	11	35	255	4	15	
2	29	454	15.7	5,408	1	30	8	187	3	7	
3	31	818	26.4	9,128	2	32	8	295	4	55	
4	30	626	20.9	6,815	1	53	35	227	3	47	
5	31	702	22.6	7,733	2	8	53	250	4	10	
6	30	672	22.4	7,417	2	3	37	247	4	7	
7	31	642	20.7	6,927	1	55	27	223	3	43	
8	31	589	19.0	7,234	2	0	34	233	3	53	
9	30	545	18.2	40,660	11	17	40	1,355	22	35	
10	31	772	24.9	14,535	4	2	15	469	7	49	
11	30	924	30.8	9,967	2	46	7	332	5	32	
12	31	596	19.2	6,243	1	44	3	201	3	21	
計	365	8,067	22.1	129,962	36	6	2	356	5	56	

(平成25年)

区分 月	測定日数	測定回数	1日平均 測定回数	暴露時間			1日平均暴露時間			備考	
				秒	時間	分	秒	秒	分		秒
1	31	846	27.3	8,716	2	25	16	291	4	51	
2	28	769	27.5	8,128	2	15	28	290	4	50	
3	31	393	12.7	4,197	1	9	57	135	2	15	
4	30	830	27.7	8,565	2	22	45	286	4	46	
5	31	784	25.3	7,678	2	7	58	248	4	8	
6	30	932	31.1	8,870	2	27	50	296	4	56	
7	31	737	23.8	6,986	1	56	26	225	3	45	
8	31	989	31.9	13,881	3	51	21	448	7	28	
9	30	963	32.1	37,790	10	29	50	1,260	21	0	
10	31	1,119	36.1	14,640	4	4	0	472	7	52	
11	30	719	24.0	7,702	2	8	22	257	4	17	
12	31	713	23.0	7,636	2	7	16	246	4	6	
計	365	9,794	26.8	134,789	37	26	29	371	6	11	

(平成26年)

区分 月	測定日数	測定回数	1日平均 測定回数	暴露時間			1日平均暴露時間			備考	
				秒	時間	分	秒	秒	分		秒
1	31	1,380	44.5	15,219	4	13	39	491	8	11	
2	28	848	30.3	9,061	2	31	1	324	5	24	
3	31	1,123	36.2	12,977	3	36	17	419	6	59	
4	30	993	33.1	10,381	2	53	1	346	5	46	
5	31	1,068	34.5	11,230	3	7	10	362	6	2	
6	30	1,020	34.0	10,468	2	54	28	349	5	49	
7	31	880	28.4	9,045	2	30	45	292	4	52	
8	31	926	29.9	9,093	2	31	33	293	4	53	
9	30	1,016	33.9	14,726	4	5	26	491	8	11	
10	31	1,342	43.3	14,339	3	58	59	463	7	43	
11	30	1,161	38.7	12,021	3	20	21	401	6	41	
12	31	821	26.5	9,774	2	42	54	315	5	15	
計	365	12,578	34.5	138,335	38	25	35	379	6	19	

(平成27年)

区分 月	測定日数	測定回数	1日平均 測定回数	暴露時間			1日平均暴露時間			備考	
				秒	時間	分	秒	秒	分		秒
1	31	1,270	41.0	14,239	3	57	19	459	7	39	
2	28	651	23.3	7,297	2	1	37	261	4	21	
3	31	819	26.4	8,081	2	14	41	261	4	21	
4	30	886	29.5	9,041	2	30	41	301	5	1	
5	31	703	22.7	6,870	1	54	30	222	3	42	
6	30	1,412	47.1	14,292	3	58	12	476	7	56	
7	31	1,094	35.3	11,135	3	5	35	359	5	59	
8	31	735	23.7	7,002	1	56	42	226	3	46	
9	30	683	22.8	7,891	2	11	31	263	4	23	
10	31	1,314	42.4	13,011	3	36	51	420	7	0	
11	30	843	28.1	9,561	2	39	21	319	5	19	
12	31	687	22.2	6,683	1	51	23	216	3	36	
計	365	11,097	30.4	115,104	31	58	24	315	5	15	

(平成28年)

区分 月	測定日数	測定回数	1日平均 測定回数	暴露時間			1日平均暴露時間			備考	
				秒	時間	分	秒	秒	分		秒
1	31	1,292	41.7	15,093	4	11	33	487	8	7	
2	29	1,055	36.4	11,211	3	6	51	387	6	27	
3	31	1,191	38.4	12,809	3	33	29	413	6	53	
4	30	711	23.7	7,638	2	7	18	255	4	15	
5	31	1,046	33.7	10,733	2	58	53	346	5	46	
6	30	1,236	41.2	12,000	3	20	0	400	6	40	※落雷の影響によ
7	30	1,104	36.8	10,756	2	59	16	359	5	59	り、7/4午後6時40
8	31	565	18.2	6,135	1	42	15	198	3	18	分から7/6午後2時
9	30	762	25.4	15,340	4	15	40	511	8	31	47分のデータは欠
10	31	1,025	33.1	10,939	3	2	19	353	5	53	測となります。
11	30	1,085	36.2	11,184	3	6	24	373	6	13	
12	31	634	20.5	6,749	1	52	29	218	3	38	
計	365	11,706	32.1	130,587	36	16	27	358	5	58	

(平成29年)

区分 月	測定日数	測定回数	1日平均 測定回数	暴露時間			1日平均暴露時間			備考	
				秒	時間	分	秒	秒	分		秒
1	31	821	26.5	8,754	2	25	54	282	4	42	
2	28	606	21.6	5,746	1	35	46	213	3	33	
3	31	1,191	38.4	11,588	3	13	8	374	6	14	
4	30	894	29.8	9,180	2	33	0	306	5	6	
5	31	1,050	33.9	9,324	2	35	24	301	5	1	
6	30	1,136	37.9	11,334	3	8	54	378	6	18	※落雷の影響により、7/18午後2時 18分から7/21午後 10時29分のデータ は欠測となります。
7	29	699	24.1	6,860	1	54	20	237	3	57	
8	31	747	24.1	6,862	1	54	22	221	3	41	
9	30	678	22.6	14,727	4	5	27	491	8	11	
10	31	763	24.6	7,853	2	10	53	253	4	13	
11	30	1,036	34.5	11,946	3	19	6	398	6	38	
12	31	465	15.0	5,163	1	26	3	167	2	47	
計	363	10,086	27.8	109,337	30	22	17	302	5	2	

(平成30年)

区分 月	測定日数	測定回数	1日平均 測定回数	暴露時間			1日平均暴露時間			備考	
				秒	時間	分	秒	秒	分		秒
1	31	961	31.0	9,462	2	37	42	305	5	5	
2	28	788	28.1	7,932	2	12	12	283	4	43	
3	31	1,033	33.3	9,927	2	45	27	320	5	20	
4	30	956	31.9	9,583	2	39	43	319	5	19	
5	31	1,046	33.7	10,457	2	54	17	337	5	37	
6	30	649	21.6	5,792	1	36	32	193	3	13	
7	31	1,121	36.2	10,563	2	56	3	341	5	41	
8	31	1,212	39.1	11,169	3	6	9	360	6	0	
9	30	837	27.9	17,718	4	55	18	591	9	51	
10	31	914	29.5	11,688	3	14	48	377	6	17	
11	30	1,099	36.6	11,315	3	8	35	377	6	17	
12	31	592	19.1	6,422	1	47	2	207	3	27	
計	365	11,208	30.7	122,028	33	53	48	334	5	34	

測定場所 福生市役所屋上

(平成21年)

区分 月	測定日数	測定回数	1日平均 測定回数	暴露時間				1日平均暴露時間			備考
				秒	時間	分	秒	秒	分	秒	
1	31	303	9.8	3,212		53	32	146	2	26	
2	28	175	6.3	1,866		31	6	98	1	38	
3	31	237	7.6	2,241		37	21	93	1	33	
4	30	284	9.5	2,853		47	33	98	1	38	
5	31	279	9.0	2,559		42	39	94	1	34	
6	30	273	9.1	2,735		45	35	105	1	45	
7	31	166	5.4	1,632		27	12	60	1	0	
8	31	217	7.0	2,194		36	34	87	1	27	
9	30	341	11.4	3,186		53	6	118	1	58	
10	31	124	4.0	1,153		19	13	46		46	
11	30	251	8.4	2,653		44	13	102	1	42	
12	31	172	5.5	1,939		32	19	74	1	14	
計	365	2,822	7.8	28,223	7	50	23	93	1	33	

(平成22年)

区分 月	測定日数	測定回数	1日平均 測定回数	暴露時間				1日平均暴露時間			備考
				秒	時間	分	秒	秒	分	秒	
1	31	289	9.3	2,561		42	41	102	1	42	
2	28	127	4.5	1,259		20	59	57		57	
3	31	170	5.5	1,928		32	8	62	1	2	
4	30	276	9.2	3,020		50	20	101	1	41	
5	31	201	6.5	2,297		38	17	74	1	14	
6	30	123	4.1	1,516		25	16	51		51	
7	31	292	9.4	2,966		49	26	96	1	36	
8	31	384	12.4	4,185	1	9	45	135	2	15	
9	30	191	6.4	2,021		33	41	67	1	7	
10	31	259	8.4	3,083		51	23	99	1	39	
11	30	368	12.3	4,430	1	13	50	148	2	28	
12	31	249	8.0	2,960		49	20	96	1	36	
計	365	2,929	8.0	32,226	8	57	6	91	1	31	

(平成23年)

月	区分	測定日数	測定回数	1日平均 測定回数	暴露時間			1日平均暴露時間			備考	
					秒	時間	分	秒	秒	分		秒
1		31	336	10.8	3,839	1	3	59	124	2	4	
2		28	171	6.1	1,841		30	41	66	1	6	
3		31	168	5.4	1,722		28	42	56		56	
4		30	291	9.7	2,675		44	35	89	1	29	
5		31	306	9.9	2,961		49	21	96	1	36	
6		30	251	8.4	2,436		40	36	81	1	21	
7		31	160	5.2	1,166		19	26	38		38	
8		31	299	9.6	2,745		45	45	89	1	29	
9		30	353	11.8	3,323		55	23	111	1	51	
10		31	315	10.2	3,132		52	12	101	1	41	
11		30	337	11.2	3,825	1	3	45	128	2	8	
12		31	186	6.0	2,450		40	50	79	1	19	
計		365	3,173	8.7	32,115	8	55	15	88	1	28	

(平成24年)

月	区分	測定日数	測定回数	1日平均 測定回数	暴露時間			1日平均暴露時間			備考	
					秒	時間	分	秒	秒	分		秒
1		31	194	6.3	2,961		49	21	96	1	36	
2		29	123	4.2	1,637		27	17	56		56	
3		31	254	8.2	3,102		51	42	100	1	40	
4		30	160	5.3	1,874		31	14	63	1	3	
5		31	218	7.0	2,236		37	16	72	1	12	
6		30	194	6.5	2,583		43	3	86	1	26	
7		31	225	7.3	2,410		40	10	78	1	18	
8		31	161	5.2	1,940		32	20	63	1	3	
9		30	157	5.2	1,792		29	52	60	1		
10		31	272	8.8	3,101		51	41	100	1	40	
11		30	321	10.7	3,645	1	0	45	122	2	2	
12		31	169	5.5	2,010		33	30	65	1	5	
計		366	2,448	6.7	29,291	8	8	11	80	1	20	

(平成25年)

月	区分	測定日数	測定回数	1日平均 測定回数	暴露時間				1日平均暴露時間			備考
					秒	時間	分	秒	秒	分	秒	
1		31	259	8.4	3,305		55	5	107	1	47	
2		28	256	9.1	3,250		54	10	116	1	56	
3		31	86	2.8	1,060		17	40	34		34	
4		30	292	9.7	3,384		56	24	113	1	53	
5		31	236	7.6	2,643		44	3	85	1	25	
6		30	191	6.4	2,373		39	33	79	1	19	
7		31	149	4.8	1,651		27	31	53		53	
8		31	286	9.2	3,507		58	27	113	1	53	
9		30	280	9.3	3,398		56	38	113	1	53	
10		31	306	9.9	3,876	1	4	36	125	2	5	
11		30	167	5.6	1,672		27	52	56		56	
12		31	147	4.7	2,125		35	25	69	1	9	
計		365	2,655	7.3	32,243	8	57	23	89	1	29	

(平成26年)

月	区分	測定日数	測定回数	1日平均 測定回数	暴露時間				1日平均暴露時間			備考
					秒	時間	分	秒	秒	分	秒	
1		31	416	13.4	5,769	1	36	9	186	3	6	
2		28	174	6.2	2,347		39	7	84	1	24	
3		31	311	10.0	3,994	1	6	34	129	2	9	
4		30	247	8.2	2,866		47	46	96	1	36	
5		31	408	13.2	4,886	1	21	26	158	2	38	
6		30	310	10.3	3,787	1	3	7	126	2	6	
7		31	251	8.1	3,165		52	45	102	1	42	
8		31	179	5.8	2,219		36	59	72	1	12	
9		30	346	11.5	4,118	1	8	38	137	2	17	
10		31	351	11.3	4,248	1	10	48	137	2	17	
11		30	388	12.9	4,716	1	18	36	157	2	37	
12		31	288	9.3	3,731	1	2	11	120	2	0	
計		365	3,669	10.1	45,844	12	44	4	125	2	5	

(平成27年)

区分 月	測定日数	測定回数	1日平均 測定回数	暴露時間				1日平均暴露時間			備考
				秒	時間	分	秒	秒	分	秒	
1	31	319	10.3	3,733	1	2	13	120	2	0	
2	28	130	4.6	1,372		22	52	49		49	
3	31	171	5.5	2,019		33	39	65	1	5	
4	30	274	9.1	3,490		58	10	116	1	56	
5	31	166	5.4	1,757		29	17	57		57	
6	30	431	14.4	4,947	1	22	27	165	2	45	
7	31	324	10.5	3,605	1	0	5	116	1	56	
8	31	136	4.4	1,447		24	7	47		47	
9	30	145	4.8	1,652		27	32	55		55	
10	31	419	13.5	5,029	1	23	49	162	2	42	
11	30	155	5.2	2,002		33	22	67	1	7	
12	31	155	5.0	1,851		30	51	60	1	0	
計	365	2,825	7.7	32,903	9	8	23	90	1	30	

(平成28年)

区分 月	測定日数	測定回数	1日平均 測定回数	暴露時間				1日平均暴露時間			備考
				秒	時間	分	秒	秒	分	秒	
1	31	388	12.5	5,304	1	28	24	171	2	51	
2	29	314	10.8	4,657	1	17	37	161	2	41	
3	31	305	9.8	4,000	1	6	40	129	2	9	
4	30	147	4.9	1,832		30	32	61	1	1	
5	31	313	10.1	3,956	1	5	56	128	2	8	
6	30	282	9.4	3,778	1	2	58	126	2	6	
7	31	260	8.4	3,149		52	29	102	1	42	
8	31	98	3.2	1,307		21	47	42		42	
9	30	125	4.2	1,519		25	19	51		51	
10	31	331	10.7	4,369	1	12	49	141	2	21	
11	30	293	9.8	3,514		58	34	117	1	57	
12	31	134	4.3	2,009		33	29	65	1	5	
計	366	2,990	8.2	39,394	10	56	34	108	1	48	

(平成29年)

月	区分	測定日数	測定回数	1日平均 測定回数	暴 露 時 間			1日平均暴露時間			備 考
					秒	時間	分 秒	秒	分 秒		
1		31	238	7.7	2,957	49	17	95	1	35	
2		28	173	6.2	2,091	34	51	78	1	18	
3		31	302	9.7	3,593	59	53	116	1	56	
4		30	210	7.0	2,327	38	47	78	1	18	
5		31	141	4.5	1,450	24	10	47		47	※測定機器の不 具合により、8/29 午後11時34分から 9/4午後4時29分 のデータは欠測と なります。
6		30	231	7.7	2,496	41	36	83	1	23	
7		31	194	6.3	1,823	30	23	59		59	
8		29	66	2.3	667	11	7	22		22	
9		27	132	4.9	1,287	21	27	48		48	
10		31	88	2.8	600	10	0	19		19	
11		30	148	4.9	5,373	1	29	33	179	2	59
12		31	29	0.9	1,566	26	6	51		51	
計		360	1,952	5.4	26,230	7	17	10	73	1	13

(平成30年)

月	区分	測定日数	測定回数	1日平均 測定回数	暴 露 時 間			1日平均暴露時間			備 考
					秒	時間	分 秒	秒	分 秒		
1		31	103	3.3	1,179	19	39	38		38	
2		28	51	1.8	1,010	16	50	36		36	
3		31	92	3.0	988	16	28	32		32	
4		30	93	3.1	985	16	25	33		33	
5		31	81	2.6	951	15	51	31		31	
6		30	45	1.5	360	6	0	12		12	
7		31	128	4.1	1,372	22	52	44		44	
8		31	145	4.7	1,098	18	18	35		35	
9		30	129	4.3	1,154	19	14	39		39	
10		31	106	3.4	869	14	29	28		28	
11		30	196	6.5	1,866	31	6	62	1	2	
12		31	66	2.1	741	12	21	24		24	
計		365	1,235	3.4	12,573	3	29	33	35		35

都市施設

77 河川の現況

名 称	等 級	起 点	河 口	河 川 延 長
多摩川	1級河川	山梨県甲州市笠取山	大田区羽田	481.0km(幹川流路延長138km)

78 公園・児童遊園一覧

(平成31年3月31日現在)

名 称	所 在 地	面積(m ²)	施 設 の 概 要
1 多摩川緑地福生南公園	南田園1-1-1	61,322.28	野球場・テニスコート3面・砂場・遊具・水飲場・便所
2 多摩川中央公園	北田園1丁目先	65,705.98	ソフトボール場・休憩所・遊具・水飲場・便所
3 福生公園	牛浜163	36,313.10	野球場・遊具・水飲場・便所
4 多摩川緑地福生柳山公園	北田園2-8-2	19,108.87	水泳場・遊具・水飲場・便所
5 武蔵野台公園	武蔵野台1-30	9,799.24	テニスコート4面・遊具・水飲場・便所
6 加美平公園	加美平1-21	10,644.97	野球場・遊具・水飲場・便所
7 福東公園	熊川1620	23,250.30	テニスコート7面・野球場・遊具・水飲場・便所
8 多摩川緑地福生かに坂公園	福生1185-15	16,023.79	砂場・遊具・水飲場・便所
9 多摩川緑地福生加美上水公園	〃 1763-5	10,448.00	遊具・水飲場・便所
10 中福生公園	〃 443-1	6,018.83	池・遊具・水飲場・便所
11 みずくらいど公園	熊川1359-1	7,073.61	遊具・水飲場・便所
12 玉川上水緑地日光橋公園	〃 1386-1	13,551.32	遊具・水飲場・便所
13 下の川緑地せせらぎ遊歩道公園	〃 2355-11	25,131.10	遊歩道・展望台ひろば・水飲場・便所
14 原ヶ谷戸どんぐり公園	福生196-7	14,453.31	水飲場・便所
15 福東トモダチ公園	熊川1573-1	12,627.00	遊具・水飲場・便所
16 明神下公園	南田園1-12-1	7,163.63	砂場・野外卓・藤棚・遊具・水飲場・便所
17 桜公園	〃 3-15-1	994.53	砂場・遊具・水飲場・便所
18 富士見公園	〃 2-12-1	937.66	遊具・水飲場・便所
19 ほたる公園	〃 3-9-1	1,730.07	養殖水路・休憩場・貯水池・水飲場・便所
20 金堀公園	北田園1-9-1	969.15	砂場・遊具・水飲場・便所
21 原ヶ谷戸児童公園	福生2250-11	2,587.65	砂場・遊具・水飲場・便所・藤棚
22 武蔵野台東公園	武蔵野台1-14	3,306.02	砂場・遊具・水飲場・便所
23 武蔵野台南公園	〃 2-9	2,174.08	砂場・遊具・水飲場・便所
24 加美平東公園	加美平1-11	1,991.95	砂場・遊具・水飲場・便所
25 加美平西公園	〃 3-26	1,879.64	遊具・水飲場・便所
26 加美平南公園	〃 3-10	1,676.13	砂場・遊具・水飲場・便所
27 加美平北公園	〃 2-12	2,463.86	砂場・遊具・水飲場・便所
28 鍋ヶ谷戸児童公園	熊川567-1	1,541.98	砂場・遊具・水飲場・便所
29 わらつけ公園	福生2151-12	3,811.63	砂場・遊具・水飲場・便所
30 東町公園	東町8-2	712.15	砂場・遊具・水飲場・便所
31 もくせい公園	福生2148-1	2,107.10	砂場・遊具・水飲場・便所
32 熊牛公園	熊川929-5	2,222.36	砂場・遊具・水飲場・便所
33 長沢公園	福生1155-2	1,255.83	砂場・遊具・水飲場・便所
34 鍋二公園	熊川711-3	758.96	砂場・遊具・水飲場・便所
35 睦公園	〃 422-1	1,781.98	砂場・遊具・水飲場・便所
36 武蔵野台西公園	武蔵野台2-17-54	1,344.84	砂場・遊具・水飲場・便所
37 武蔵野橋公園	熊川1395-8	834.59	砂場・遊具・水飲場・便所
38 田園広場公園	北田園1-54	2,815.76	遊具・水飲場・便所
39 福生駅西口公園	福生773-13	605.88	水飲場・便所
40 福栄公園	熊川1127-1	543.57	遊具・水飲場
41 本六公園	福生980-1	639.19	遊具・水飲場・便所

名 称	所 在 地	面積(m ²)	施 設 の 概 要
42 東 福 生 駅 東 口 公 園	福生2155-1	510.00	遊具・水飲場・便所
43 志 茂 公 園	志茂73-1	817.94	砂場・遊具・水飲場・便所
44 わ か た け 公 園	熊川188-5	613.96	砂場・遊具・水飲場・便所
45 牛 一 公 園	牛浜59-2	1,266.47	遊具・水飲場・便所
46 フ レ ン ド シ ッ プ パ ー ク	福生2351-11	1,463.81	遊具・水飲場・便所
47 原 ヶ 谷 戸 東 公 園	〃 2254-15	857.08	遊具・水飲場・便所・藤棚
48 ひ ふ み 公 園	本町25-4	1,238.54	砂場・遊具・水飲場・便所
49 牛 浜 駅 東 口 公 園	牛浜126-6	993.49	便所
50 牛 二 公 園	福生2470-1	1,126.24	砂場・遊具・水飲場・便所
51 福 栄 ミ レ ニ ア ム パ ー ク	熊川1143-1	2,908.76	砂場・遊具・水飲場・便所
52 熊 川 公 園	〃 660	6,600.00	水飲場・便所(熊川神社境内無償使用)
53 神 明 児 童 遊 園	福生1081	300.97	遊具・池
54 親 和 児 童 遊 園	〃 286-8	488.57	砂場・遊具・水飲場・便所
55 武 蔵 野 台 第 一 児 童 遊 園	武蔵野台1-22-52	221.47	砂場・水飲場
56 武 蔵 野 台 第 二 児 童 遊 園	〃 1-16-12	457.64	砂場・遊具・藤棚
57 天 神 児 童 遊 園	福生1687-1	584.53	砂場・遊具・水飲場・便所
58 藤 の 木 児 童 遊 園	〃 921	417.78	砂場・遊具・水飲場・便所・藤棚
59 熊 牛 稻 荷 児 童 遊 園	熊川1010-3	491.60	砂場・遊具・便所
60 武 蔵 野 台 第 三 児 童 遊 園	武蔵野台2-14-1	484.27	砂場・遊具・水飲場・便所
61 永 田 児 童 遊 園	福生593	693.00	遊具・水飲場・便所
62 武 蔵 野 台 第 四 児 童 遊 園	武蔵野台1-27-16	313.90	砂場・水飲場
63 福 東 児 童 遊 園	熊川1447-12	201.53	砂場・遊具
64 本 七 児 童 遊 園	福生2224-16	238.24	砂場・遊具・水飲場
65 武 蔵 野 台 第 五 児 童 遊 園	武蔵野台1-28-10	328.00	遊具・水飲場
66 熊 牛 わ ら つ け 児 童 遊 園	熊川1109	482.28	遊具・水飲場・便所
67 永 田 玉 川 上 水 児 童 遊 園	福生1159-9	340.02	遊具
68 横 田 児 童 遊 園	〃 2307-22	38.59	遊具
69 熊 川 武 蔵 野 西 公 園	熊川1397-1	176.29	水飲場
70 熊 川 南 児 童 遊 園	〃 57	472.66	遊具
71 富 士 見 台 公 園	〃 1315	1,860.00	砂場・遊具・水飲場・便所
72 玉 川 公 園	〃 1315	870.00	砂場・水飲場・便所
73 長 沢 ポ ケ ッ ト 広 場	福生1079-2	165.00	ベンチ
74 中 福 生 陸 橋 高 架 下 広 場	北田園1-28	710.74	遊具・水飲場・便所
75 ハ ッ ピ ー パ ー ク	本町115-4	53.20	広場・水飲場
76 福 東 緑 の 広 場	熊川1667-1	252.00	広場

79 公園比率

(各年3月31日現在)

区分 年	市の面積 ha	都市公園面積 ha	公 園 率 %	市民一人当たりの公園面積 m ²
平成22	692.3	38.56	5.6	6.38
23	〃	38.56	5.6	6.44
24	〃	38.56	5.6	6.49
25	〃	38.56	5.6	6.53
26	〃	39.83	5.8	6.78
27	684.3	39.83	5.8	6.80
28	〃	39.83	5.8	6.77
29	〃	39.87	5.8	6.80
30	〃	39.87	5.8	6.82
31	〃	39.87	5.8	6.87

80 管理者別道路現況

(平成31年4月1日現在)

(国道・都道は平成30年4月1日 道路現況調査による)

区分 管理者	総延長	面積				舗装率
		総面積	舗装面積	未舗装面積	その他面積	
	m	m ²	m ²	m ²	m ²	%
国道	3,575	90,763	90,763	—	—	100.0
都道	17,277	249,777	237,170	—	—	100.0
市道	130,081	782,225	766,297	6,824	9,104	98.0
計	150,933	1,122,765	1,094,230	6,824	9,104	

$$\text{※舗装率} = \frac{\text{舗装面積}}{\text{総面積} - \text{その他面積}}$$

81 年度別市道の道路率及び舗装率

区分 年度	行政面積	道路面積	道路率	道路総面積	舗装面積	未舗装面積	その他面積	舗装率
	km ²	km ²	%	m ²	m ²	m ²	m ²	%
平成21	10.24	0.77	7.5	771,638	753,444	9,021	9,173	98.8
22	10.24	0.77	7.5	772,210	754,051	9,017	9,142	98.8
23	10.24	0.77	7.5	772,279	755,042	8,080	9,157	98.9
24	10.24	0.77	7.5	774,431	757,174	8,081	9,176	98.9
25	10.24	0.78	7.6	775,542	758,470	7,971	9,101	99.0
26	10.16	0.78	7.7	776,103	759,492	7,538	9,073	99.0
27	10.16	0.78	7.7	776,332	759,721	7,538	9,073	99.0
28	10.16	0.78	7.7	776,332	759,721	7,538	9,073	99.0
29	10.16	0.78	7.7	779,627	763,710	6,813	9,104	99.1
30	10.16	0.78	7.7	782,225	766,297	6,824	9,104	99.1

82 管理者別道路照明灯設置状況

(平成31年4月1日現在)

(単位:基)

区分 管理者	総数	水銀灯	蛍光灯	ナトリウム灯	装飾灯	LED	セラメタ
市	3,688	—	—	—	—	3,688	—
商店街	199	—	—	—	199	—	—

83 管理者別街路樹数

(平成31年4月1日現在)

区分 管理者	樹種名	本数
国 都 市 その他 計	コブシ、サザンカ、ハナミズキ	70
	イチョウ、カエデ、クスノキ、ハナミズキ	1,112
	ハナミズキ、トウカエデ、イチョウ、ツバキ	1,177
	ワシントンヤシ	35
		2,394

84 管理者別橋りょう現況

(平成31年4月1日現在)

管理者	区分	箇所数	延長		面積
			m		
国 道		1	105		3,969
都 道		13	659		3,992
市 道		20	230		1,300
計		34	994		9,261

85 都市計画概要

市街化区域及び市街化調整区域

告示年月日	告示番号	市街化区域面積	市街化調整区域面積	合計
平成27年12月1日	東京都告示第1721号	663.3 ha	360.7 ha	1,024.0 ha

用途地域

(平成27年12月1日 福生市告示第206号)

種類	第一種低層住居専用地域						第二種低層住居専用地域			第一種中高層住居専用地域				第二種中高層住居専用地域	
	50/30	60/30	80/40	100/50	150/50	小計	80/40	100/50	小計	100/40	100/50	200/60	小計	200/60	小計
容積率 建ぺい率	50/30	60/30	80/40	100/50	150/50	小計	80/40	100/50	小計	100/40	100/50	200/60	小計	200/60	小計
面積(ha)	1.1	6.6	196.7	10.9	78.7	294.0	13.2	3.5	16.7	1.2	12.4	120.8	134.4	25.4	25.4
比率(%)	0.2	1.0	29.6	1.6	11.9	44.3	2.0	0.5	2.5	0.2	1.9	18.2	20.3	3.8	3.8

種類	第一種住居地域		第二種住居地域		準住居地域		近隣商業地域			商業地域			準工業地域		工業地域		合計
	200/60	小計	200/60	小計	200/60	小計	200/80	300/80	小計	400/80	500/80	小計	200/60	小計	200/60	小計	
容積率 建ぺい率	200/60	小計	200/60	小計	200/60	小計	200/80	300/80	小計	400/80	500/80	小計	200/60	小計	200/60	小計	
面積(ha)	44.1	44.1	11.3	11.3	0.1	0.1	7.3	49.2	56.5	16.6	4.8	21.4	47.1	47.1	12.3	12.3	663.3
比率(%)	6.7	6.7	1.7	1.7	0.0	0.0	1.1	7.4	8.5	2.5	0.7	3.2	7.1	7.1	1.9	1.9	100.0

高度地区

告示年月日	告示番号	第一種高度地区	第二種高度地区	第三種高度地区	指定なし	合計
平成27年12月1日	福生市告示第207号	362.1 ha	224.1 ha	43.4 ha	33.7 ha	663.3 ha

防火地域及び準防火地域

告示年月日	告示番号	防火地域	準防火地域	指定なし	合計
平成27年12月1日	福生市告示第208号	21.4 ha	634.2 ha	7.7 ha	663.3 ha

特別工業地区

告示年月日	告示番号	第一種特別工業地区	第二種特別工業地区	合計
平成8年5月31日	福生市告示第48号	12.3 ha	23.9 ha	36.2 ha

86 上水道普及・配水状況

(資料提供 平成21年度まで:福生市 平成22年度から:東京都水道局)

年 度	行政区域内		給 水		普 及 率	1日最大 配水量	1日平均 配水量	1日1人 最大 配水量	1日1人 平均 配水量
	世帯	人口	世帯	人口					
	人		人		%	m ³	m ³	ℓ	ℓ
平成21	29,071	60,412	29,071	60,412	100.0	21,740	19,382	360	321
22	28,978	59,891	28,978	59,891	100.0	22,300	19,436	373	325
23	29,108	59,421	29,108	59,421	100.0	22,000	19,300	371	325
24	29,041	59,055	29,041	59,055	100.0	21,500	19,073	366	324
25	29,190	58,676	29,190	58,676	100.0	19,358	14,615	330	249
26	29,540	58,643	29,540	58,643	100.0	19,582	17,259	334	294
27	30,043	58,798	30,043	58,798	100.0	18,916	16,895	322	287
28	30,120	58,618	30,120	58,618	100.0	20,200	18,108	345	309
29	30,428	58,448	30,428	58,448	100.0	20,400	17,984	349	308
30	30,452	57,975	30,452	57,975	100.0	19,800	17,892	342	309

※配水区域は必ずしも市町単位に分割されていないため、配水量は参考値

※行政区域内世帯及び人口数は福生市管理データ

※米軍横田基地は給水区域外のため、普及率に含まれない

87 水源施設一覧

(平成31年3月31日現在)

水 源 番 号	所 在 地	さ く 井 年 月 日	内 径	深 度	公称施設能力
			mm	m	m ³ /日
熊 川 1 号 水 源	熊川842	昭和37年2月23日	250	160	1,160
熊 川 2 号 水 源	" 1305-7	昭和38年7月5日	300	150	1,740
熊 川 3 号 水 源	" 1076-5	昭和43年3月28日	350	160	1,530
熊 川 4 号 水 源	" 1416-2	昭和43年3月18日	300	160	1,300
熊 川 5 号 水 源	" 1666-12	昭和43年7月8日	350	180	2,160
牛 浜 水 源	牛浜162	昭和35年5月25日	250	160	1,030
福 生 1 号 水 源	福生214-4	昭和31年12月21日	250	150	950
福 生 2 号 水 源	" 2304-1	昭和33年6月25日	250	152	1,050
福 生 3 号 水 源	" 846-3	昭和34年3月28日	250	150	530
武 蔵 野 台 1 号 水 源	武蔵野台1-20-11	昭和40年1月22日	300	180	680
武 蔵 野 台 2 号 水 源	" 1-5-12	昭和40年9月3日	300	200	680
武 蔵 野 台 3 号 水 源	" 2-32	昭和41年3月4日	300	160	190

配水施設一覧

(平成31年3月31日現在)

名 称	所 在 地	通水年月	配 水 池	自家 発電	減菌 装置	配 水 ポ ン プ 能 力				建 物
						出力	台数	流量	口 径	
			m ³	KVA	台	KW	台	m ³ /分	mm	m ²
福生武蔵野台 浄水所	武蔵野台2-32	昭和 42年6月	第1配水池2,000 第2配水池5,620	500	貯蔵槽 2基 注入機 4台	75	5	8.5	300×250	1,708.19

応急給水施設一覧

(平成31年3月31日現在)

名 称	所 在 地	設 置 年 月	有 効 貯 水 量
			m ³
明神下公園震災対策応急給水槽	南田園1-12-1	平成7年4月	1,500
福 生 武 蔵 野 台 浄 水 所	武蔵野台2-32	平成27年2月	7,600 2,540(確保水量)

88 下水道の状況

公共下水道事業認可面積及び普及率

区分 年度	事業認可面積	普及率	管渠布設延長
	ha	%	m
平成21	663.3	98.5	85.80
22	663.3	98.5	83.43
23	663.3	98.5	△ 225.65
24	663.3	98.5	217.63
25	663.3	98.5	177.91
26	663.3	98.5	292.92
27	663.3	98.5	357.28
28	663.3	98.5	67.27
29	663.3	98.5	△ 19.69
30	663.3	98.5	0.00

公共下水道処理面積及び水洗普及率

区分 年度	住民基本 台帳人口 (A)	事業認可 面積 (B)	処理面積 (C)	推定処理 対象人口 (D)	水洗化人口 (E)	普及率		
						面積 (C/B)	処理対象 (D/A)	水洗化人口 (E/A)
	人	ha	ha	人	人	%	%	%
平成21	60,412	663.3	653.3	60,412	60,273	98.5	100.0	99.8
22	59,891	663.3	653.3	59,891	59,759	98.5	100.0	99.8
23	59,421	663.3	653.3	59,421	59,308	98.5	100.0	99.8
24	59,055	663.3	653.3	59,055	58,942	98.5	100.0	99.8
25	58,676	663.3	653.3	58,676	58,576	98.5	100.0	99.8
26	58,643	663.3	653.3	58,643	58,543	98.5	100.0	99.8
27	58,798	663.3	653.3	58,798	58,709	98.5	100.0	99.8
28	58,618	663.3	653.3	58,618	58,559	98.5	100.0	99.9
29	58,448	663.3	653.3	58,448	58,389	98.5	100.0	99.9
30	57,975	663.3	653.3	57,975	57,856	98.5	100.0	99.8

受益者負担金収納状況

区分 年度	調定額	収入済額	収入割合
	円	円	%
平成21	110,470	110,470	100.0
22	175,250	175,250	100.0
23	0	0	0.0
24	139,950	139,950	100.0
25	947,590	947,590	100.0
26	878,324	878,324	100.0
27	240,130	240,130	100.0
28	291,370	291,370	100.0
29	0	0	100.0
30	83,900	83,900	100.0

下水道使用料調定額及び収納額の推移

区分 年度	調 定 額	収 入 済 額	収 入 割 合
	円	円	%
平成21	1,172,837,455	1,163,984,762	99.2
22	1,057,830,252	1,050,483,574	99.3
23	1,308,193,753	1,301,115,484	99.5
24	1,202,761,983	1,196,983,357	99.5
25	1,193,218,975	1,188,667,821	99.6
26	1,223,044,296	1,218,913,679	99.7
27	1,328,233,675	1,323,859,427	99.7
28	1,098,918,648	1,083,091,007	98.6
29	946,470,108	931,202,476	98.4
30	1,055,112,614	1,004,107,184	95.2

※平成30年度については、下水道事業会計は地方公営企業法の適用に当たり、法適用日(平成31年4月1日)の前日に属する会計年度の出納は、同日をもって閉鎖され、出納整理期間は存在しないため、収入済額と収入割合が低くなっている。

89 市営住宅戸数の状況

(各年度3月31日現在)

(単位:戸)

住 宅 名	年度 構造	平成21	22	23	24	25	26	27	28	29	30
		第1市営住宅	木造	19	19	17	12	12	9	8	7
第2市営住宅	鉄筋	117	117	117	117	117	117	117	117	117	117
第3市営住宅	鉄筋	66	66	66	66	66	66	66	66	66	66
第4市営住宅	木造	10	10	10	10	10	9	9	8	8	7
第4市営住宅	鉄筋	60	60	60	60	60	60	60	60	60	60
第5市営住宅	木造	4	4	4	4	4	3	3	3	2	1
計		276	276	274	269	269	264	263	261	259	257

交 通

90 駅別乗降客数の推移

福 生 駅

年度	区分	乗 客	降 客	1 日 平 均	
				乗 客	降 客
		千人	千人	人	人
平成21		5,972	5,972	16,361	16,361
22		5,916	5,916	16,208	16,208
23		5,850	5,850	15,984	15,984
24		5,992	5,992	16,416	16,416
25		6,138	6,138	16,818	16,818
26		6,055	6,055	16,589	16,589
27		6,090	6,090	16,639	16,639
28		6,007	6,007	16,457	16,457
29		5,971	5,971	16,360	16,360
30		5,984	5,984	16,395	16,395

牛 浜 駅

年度	区分	乗 客	降 客	1 日 平 均	
				乗 客	降 客
		千人	千人	人	人
平成21		1,576	1,576	4,317	4,317
22		1,550	1,550	4,248	4,248
23		1,520	1,520	4,154	4,154
24		1,580	1,580	4,330	4,330
25		1,577	1,577	4,321	4,321
26		1,585	1,585	4,343	4,343
27		1,630	1,630	4,454	4,454
28		1,644	1,644	4,504	4,504
29		1,657	1,657	4,539	4,539
30		1,678	1,678	4,596	4,596

熊 川 駅

年度	区分	乗 客	降 客	1 日 平 均	
				乗 客	降 客
		千人	千人	人	人
平成21		547	547	1,498	1,498
22		539	539	1,477	1,477
23		526	526	1,438	1,438
24		520	520	1,425	1,425

※東福生駅は無人駅のため不明

※熊川駅は平成25年以降無人駅となったため不明

※年間乗降客数は1日平均乗降客数に365日(うるう年の平成23年度及び平成27年度は366日)をかけたもの

91 福生駅を中心とするバス路線及び利用者数

西東京バス

(平成31年3月31日現在)

起点	行き先	主な経由地	平日				土曜日・日曜日・祝日			
			運行回数		福生駅前1日乗降者数		運行回数		福生駅前1日乗降者数	
			往	復	乗車	降車	往	復	乗車	降車
福生	武蔵五日市駅 (平井経由)	草花・菅瀬橋・日の出折返場	28	30	468	517	17	14	179	146
	五日市 (平井経由)	草花・菅瀬橋・日の出折返場・武蔵五日市駅	8	10	80	103	7	7	65	65
	日の出折返場 (菅瀬橋経由)	草花・菅瀬橋	17	8	294	74	16	14	169	112
	小宮久保橋 (循環)	草花・瀬戸岡上賀多	7	0	68	76	0	0	—	—
	秋川駅 (瀬戸岡経由)	草花・瀬戸岡	1	0	20	—	0	0	—	—
	日の出折返場 (秋川駅経由)	草花・瀬戸岡・秋川駅・イオンモール日の出・阿伎留医療センター	2	2	24	19	1	0	8	—
	阿伎留医療センター	草花・瀬戸岡・秋川駅・イオンモール日の出	10	9	119	101	9	9	74	90
駅	日の出折返場 (秋川駅経由)	草花・瀬戸岡・秋川駅・イオンモール日の出(阿伎留医療センター寄らず)	1	9	19	57	4	7	39	34
	武蔵五日市駅	草花・瀬戸岡・秋川駅・イオンモール日の出・阿伎留医療センター	10	8	91	91	12	10	110	112
	武蔵五日市駅	草花・瀬戸岡・秋川駅・イオンモール日の出(阿伎留医療センター寄らず)	3	5	59	86	0	5	—	32
	イオンモール日の出	草花・瀬戸岡・秋川駅	3	3	9	49	2	2	8	24
	武蔵五日市駅 (役所経由)	二の宮・秋川駅	1	1	3	3	1	1	3	4
	五日市 (市役所経由)	二の宮・秋川駅・武蔵五日市駅	3	3	7	8	3	3	7	7
	秋川駅 (市役所経由)	二の宮・あきる野市役所秋川庁舎	2	0	4	0	0	0	—	—
西口	純心女子学園	二の宮・高月・滝山城址下	3	3	23	11	3	3	10	7
	拝島駅	二の宮・小川	0	1	—	1	1	0	—	—
	小作駅西口	羽村駅西	1	0	—	—	1	0	—	—
	計		100	92	1,288	1,196	77	75	672	633

※福生駅前1日乗降者数は平成30年4月1日～平成31年3月31日の平均値(東京都シルバーパス人員を除く)

立川バス

(平成31年3月31日現在)

起点	行き先	主な経由地	平 日				土曜日・日曜日・祝日			
			運行回数		福生駅前1日乗降者数		運 行 回 数		福生駅前1日乗降者数	
			往	復	乗 車	降 車	往	復	乗 車	降 車
			回	回	人	人	回	回	人	人
福生駅西口	拝島駅		7	6	35	23	3 (3)	3 (3)	17 (14)	12 (9)
	福生駅東口 (循環)	瑞穂都営住宅	12		368		10 (10)		273 (204)	
福生駅東口	箱根ヶ崎駅東口		48	51	656	655	40 (40)	39 (39)	392 (312)	401 (298)
	羽村駅東口		2	0	34	—	0 (0)	0 (0)	— (—)	— (—)
計			69	57	1,093	678	53 (53)	42 (42)	682 (530)	413 (307)

※土曜日・日曜日・祝日の内、()なしが土曜日の数、()ありが日曜日・祝日の数

※福生駅前1日乗降者数は平成30年4月1日～平成31年3月31日の平均値(東京都シルバーパス人員を除く)

教育·文化

92 市内幼稚園・園児数等の推移

(各年5月1日現在)

区分 年	園数	3歳児			4歳児			5歳児			合計		教職員数	
		クラス数	園児数	前年比	クラス数	園児数	前年比	クラス数	園児数	前年比	クラス数	園児数		前年比
平成21	4	10	181	107.1	9	199	84.7	10	233	100.4	29	613	96.4	59
22	4	10	183	101.1	9	210	105.5	9	196	84.1	28	589	96.1	56
23	4	10	173	94.5	9	197	93.8	9	210	107.1	28	580	98.5	55
24	4	10	182	105.2	9	185	93.9	8	202	96.2	27	569	98.1	56
25	4	9	155	139.6	9	194	104.3	8	183	107.0	26	532	93.5	58
26	4	10	175	112.9	9	175	90.2	9	188	102.7	28	538	101.1	64
27	4	7	111	63.4	10	186	106.3	9	171	91.0	26	468	87.0	58
28	4	9	138	124.3	6	123	66.1	9	183	107.0	24	444	94.9	37
29	4	9	132	95.7	9	148	120.3	6	122	66.7	24	402	90.5	37
30	4	7	123	93.2	9	141	95.3	8	148	121.3	24	412	102.5	39

93 小学校学年別児童数・学級数等の推移

(年次毎・学校基本調査による。)

区分 年度	児 童 数							学 級 数							教員数				
	計	1年	2年	3年	4年	5年	6年	計	1年	2年	3年	4年	5年	6年					
																人	人	人	人
平成21	2,920	463	455	495	458	486	563	95											158
	(27)	(5)	(2)	(1)	(4)	(6)	(9)	(4)	14	16	15	13	15	18					
22	2,786	455	457	451	487	456	480	92											153
	(23)	(2)	(5)	(2)	(2)	(6)	(6)	(4)	14	14	16	15	14	15					
23	2,719	411	455	460	449	491	453	92											157
	(28)	(6)	(4)	(7)	(2)	(3)	(6)	(4)	15	14	14	16	15	14					
24	2,645	395	404	456	456	445	489	94											160
	(30)	(4)	(6)	(6)	(7)	(2)	(5)	(4)	16	15	14	14	16	15					
25	2,542	385	393	405	459	456	444	91											158
	(33)	(1)	(8)	(7)	(9)	(6)	(2)	(5)	15	15	12	14	14	16					
26	2,478	390	383	389	411	450	455	89											157
	(38)	(6)	(1)	(9)	(7)	(9)	(6)	(5)	15	14	13	14	14	14					
27	2,442	423	390	377	389	412	451	92											162
	(43)	(5)	(7)	(1)	(11)	(9)	(10)	(6)	16	16	13	13	14	14					
28	2,386	399	421	390	375	390	411	89											167
	(42)	(7)	(6)	(7)	(1)	(12)	(9)	(6)	15	16	12	13	13	14					
29	2,393	414	398	422	392	375	392	91											170
	(46)	(5)	(10)	(7)	(9)	(3)	(12)	(7)	16	15	15	12	13	13					
30	2,401	389	413	404	422	397	376	92											163
	(44)	(4)	(6)	(14)	(8)	(10)	(2)	(7)	15	15	14	15	13	13					

※()は特別支援学級児童数及び学級数内数

94 中学校学年別生徒数・学級数等の推移

(年次毎・学校基本調査による)

区分 年度	生徒数				学級数				教員数 人
	計	1年	2年	3年	計	1年	2年	3年	
	人	人	人	人	学級	学級	学級	学級	人
平成21	1,431 (7)	440 (4)	476 (1)	515 (2)	41 (1)	12	13	15	82
22	1,404 (20)	488 (10)	439 (8)	477 (2)	41 (3)	13	12	13	82
23	1,343 (23)	417 (4)	482 (11)	444 (8)	40 (3)	12	13	12	81
24	1,291 (23)	400 (8)	413 (6)	478 (9)	38 (3)	11	11	13	81
25	1,248 (24)	433 (9)	400 (9)	415 (6)	39 (3)	14	11	11	81
26	1,227 (21)	401 (4)	429 (8)	397 (9)	38 (3)	12	12	11	81
27	1,228 (20)	395 (6)	406 (6)	427 (8)	39 (3)	12	12	12	84
28	1,190 (21)	386 (10)	398 (6)	406 (5)	38 (3)	11	12	12	85
29	1,147 (21)	367 (6)	385 (9)	395 (6)	37 (3)	11	11	12	84
30	1,115 (32)	359 (15)	370 (6)	386 (11)	38 (5)	11	11	11	86

※()は特別支援学級生徒数及び学級数内数

95 小学校数及び児童数・教員数の動き

(年次毎・学校基本調査による)

区分 年度	学校数 校	学級数 学級	児童数				教員数 人	教員1人当 りの児童数 人
			男	女	合計	1学級当 たり		
			人	人	人	人	人	人
平成21	7	95	1,518	1,402	2,920	31	158	18
22	7	92	1,440	1,346	2,786	30	153	18
23	7	92	1,394	1,325	2,719	30	157	17
24	7	94	1,347	1,298	2,645	28	160	17
25	7	91	1,279	1,263	2,542	28	158	16
26	7	89	1,257	1,221	2,478	28	157	16
27	7	92	1,241	1,201	2,442	27	162	15
28	7	89	1,208	1,178	2,386	27	167	14
29	7	91	1,197	1,196	2,393	26	170	14
30	7	92	1,202	1,199	2,401	26	163	15

※特別支援学級生徒数を含む

96 中学校数及び生徒数・教員数の動き

(年次毎・学校基本調査による)

区分 年度	学校数 校	学級数 学級	生徒数				教員数 人	教員1人当 りの児童数 人
			男	女	合計	1学級当 たり		
			人	人	人	人	人	人
平成21	3	41	738	693	1,431	35	82	17
22	3	41	744	660	1,404	34	82	17
23	3	40	732	611	1,343	34	81	17
24	3	38	697	594	1,291	34	81	16
25	3	39	658	590	1,248	32	81	15
26	3	38	635	592	1,227	32	81	15
27	3	39	639	589	1,228	31	84	15
28	3	38	612	578	1,190	31	85	14
29	3	37	591	556	1,147	31	84	14
30	3	38	565	550	1,115	29	86	13

※特別支援学級生徒数を含む

97 各学年平均体位

(平成30年度学校保健統計調査による)

学年	区分 性別	身長			体重		
		全国	都	当市	全国	都	当市
		cm	cm	cm	kg	kg	kg
小学校1年	男	116.5	116.7	117.5	21.4	21.3	21.7
	女	115.6	115.9	115.9	20.9	20.9	21.0
2年	男	122.5	123.0	122.6	24.1	24.6	24.3
	女	121.5	121.9	122.2	23.5	23.6	23.8
3年	男	128.1	128.3	128.4	27.2	27.4	27.5
	女	127.3	127.7	127.5	26.4	26.2	26.3
4年	男	133.7	134.4	133.5	30.7	30.6	31.5
	女	133.4	133.8	133.6	30.0	30.1	30.1
5年	男	138.8	139.0	138.2	34.1	33.9	34.1
	女	140.1	140.4	140.2	34.1	34.3	35.5
6年	男	145.2	145.5	146.3	38.4	38.4	40.4
	女	146.8	147.7	146.4	39.1	39.4	39.7
中学校1年	男	152.7	153.0	152.9	44.0	43.8	45.2
	女	151.9	152.5	152.3	43.7	43.7	44.4
2年	男	159.8	160.5	160.5	48.8	48.9	50.9
	女	154.9	155.5	155.1	47.2	47.3	47.4
3年	男	165.3	166.0	166.3	54.0	54.2	54.4
	女	156.6	157.5	156.8	49.9	49.4	49.7

98 定期健康診断による疾病異常者数

(平成30年度学校保健統計調査による)

(単位:人)

区 分	小 学 校			中 学 校		
	男	女	計	男	女	計
栄 養 要 注 意	0	0	0	0	0	0
せ き 柱 異 常	2	3	5	1	1	2
胸 郭 異 常	2	1	3	7	0	7
裸 眼 視 力 (視力1.0未満の者)	366	504	870	301	338	639
眼 疾	103	92	195	50	33	83
う 歯	314	297	611	54	43	97

99 学校給食児童1人1回当たり食品分類別平均摂取量(中学年)

区 分	米 及 び パ ン							小 麦 粉 及 び そ の 製 品	芋 及 び 澱 粉	砂 糖 類	豆 類		種 実 類
	米	パ ン									し 豆 類 (戻)	豆 製 品	
		小 麦	イ ー ス ト	食 塩	シ ョ ー ト ニ ン グ	砂 糖 類	脱 脂 粉 乳						
学校給食摂取基準	70	50	1.25	1.25	1.75	1.75	1.75	5	30	3	5	16	3
福 生 平 均	56.9	6.82	0.21	0.12	0.38	1.07	0.25	6.5	25.7	2	0.5	18.2	0.2

区 分	野 菜 類		果 実 類	き の こ 類 (戻 し)	藻 類 (戻 し)	魚 介 類		肉 類	卵 類	乳 類		油 脂 類
	緑 黄 色 野 菜	そ の 他 の 野 菜				魚 介 類	小 魚 類			牛 乳 類	乳 類	
学校給食摂取基準	23	70	32	4	2	16	3	15	6	206	4	3
福 生 平 均	30.8	70.8	9.8	2.4	1.9	21.9	2.1	22.1	4.6	196.2	12.6	7.4

※福生平均は平成30年5月分から計算

※学校給食摂取基準は、平成23年3月学校給食における児童生徒の食事摂取基準策定に関する調査研究協力者会議「学校給食摂取基準の策定について(報告)」の数値

100 小・中学校費の移り変わり

(単位:円)

年度	小 学 校 費			中 学 校 費		
	決 算 額	児童1人当たり	1校当たり	決 算 額	生徒1人当たり	1校当たり
平成21	484,253,774	166,811	69,179,110	268,588,528	187,300	89,529,509
22	452,841,700	162,542	64,691,671	339,976,325	263,343	113,325,442
23	386,221,001	142,045	55,174,429	255,945,995	182,298	85,315,332
24	393,686,990	148,842	56,240,999	307,084,006	237,865	102,361,335
25	384,721,944	151,346	54,960,278	312,174,777	250,140	104,058,259
26	429,434,995	173,299	61,347,856	246,434,182	200,843	82,144,727
27	581,265,641	238,029	83,037,949	491,800,363	400,489	163,933,454
28	560,744,502	235,014	80,106,357	534,283,166	448,977	178,094,389
29	596,183,074	249,136	85,169,011	304,133,013	265,155	101,377,671
30	842,440,860	350,871	120,348,694	256,171,095	229,750	85,390,365

101 卒業後の進路の状況(中学校)

(年次毎・学校基本調査による)

区分 年度	卒業生		進学者		就職者		就職進学者		その他 (無業者を含む)	
	人	%	人	%	人	%	人	%	人	%
平成21	493		463	94.0	12	2.4	1	0.2	17	3.4
22	517		500	96.7	8	1.5	0	0.0	9	1.7
23	477		469	98.3	2	0.4	0	0.0	6	1.3
24	438		424	96.8	7	1.6	0	0.0	7	1.6
25	480		465	96.9	13	2.7	0	0.0	2	0.4
26	414		407	98.3	1	0.2	0	0.0	6	1.4
27	399		393	98.5	3	0.8	0	0.0	3	0.8
28	425		417	98.1	1	0.2	0	0.0	7	1.6
29	411		404	98.3	0	0.0	0	0.0	7	1.7
30	400		397	99.3	1	0.3	0	0.0	1	0.3

102 教育相談件数の概況

相談主訴分類	年度										
	平成21	22	23	24	25	26	27	28	29	30	
性格・行動に関するケース	59	53	79	55	97	78	91	87	84	83	
精神・神経に関するケース	3	2	1	0	2	5	8	2	9	2	
知能・学業に関するケース	32	43	48	45	46	25	20	36	37	33	
進路・適性に関するケース	11	7	16	7	6	3	0	2	5	1	
その他	61	7	11	10	15	37	34	28	45	42	
計	166	112	155	117	166	148	153	155	180	161	

103 教育相談件数(スクールカウンセラー)の概況

相談主訴分類	年度										
	平成21	22	23	24	25	26	27	28	29	30	
性格・行動に関するケース	827	819	1,183	1,268	1,500	1,353	1,440	1,810	1,289	1,285	
精神・神経に関するケース	377	294	637	638	716	654	483	559	862	764	
その他	596	511	898	1,025	1,610	1,303	1,271	1,612	1,438	1,726	
計	1,800	1,624	2,718	2,931	3,826	3,310	3,194	3,981	3,589	3,775	

104 入学資金融資あっせん状況

年 度	あっせん件数	あっせん金額	利子補給 利率	利子補給内訳		保証料負担内訳	
				件 数	金 額	件 数	金 額
	件	千円	%	件	円	件	円
平成21	6	4,090	3.2	26	196,484	6	27,905
22	17	11,590	3.2	25	221,713	17	208,635
23	17	13,160	3.2	40	412,430	17	242,632
24	13	8,390	3.2	46	584,749	13	72,929
25	16	11,390	3.2	57	618,913	16	109,312
26	15	11,290	3.2	65	649,497	15	109,024
27	12	10,770	3.2	70	655,692	12	101,349
28	14	11,650	3.2	60	640,767	14	114,336
29	15	10,590	3.0	64	644,464	15	110,806
30	7	5,130	2.8	59	631,699	4	3,044

105 教育委員会開催回数

年	平成21	22	23	24	25	26	27	28	29	30
開催数	17	16	15	14	16	16	17	16	14	14

106 市内都立高校別生徒数・教職員数

(令和元年5月1日現在)

学 校 名	学 級 数 生 徒 数	学 年 別					教 職 員 数	
		1 年	2 年	3 年	4 年	計	教 員	職 員
都立福生高校	学級数	7	7	7	—	21	49	5
	生徒数	280	275	274	—	829		
	学級数	1	1	1	1	4	9	—
	生徒数	29	29	29	26	113		
都立多摩工業高校	学級数	5	5	5	—	15	53	5
	生徒数	178	160	169	—	507		

107 市内各種学校数及び生徒数の推移

(各年5月1日現在)

年	区分 学 校 数	生 徒 数		
		男	女	計
		人	人	人
平成21	1	36	76	112
22	1	35	74	109
23	1	33	79	112
24	1	33	79	112
25	1	33	79	112
26	1	32	77	109
27	1	23	59	82
28	1	30	41	71
29	1	38	43	81
30	0	0	0	0

108 社会教育関係団体補助金交付団体

(平成30年度)

名 称	団 体 数	会 員 数
ボーイスカウト・ガールスカウト福生市連合育成会	3	131
福 生 市 文 化 協 会	112	2,069
福生市公立小中学校PTA連合会	10	3,177

109 図書館利用者数

(単位:人)

年度 区分 館名	平成21		22		23	
	利用者数	1日当たり	利用者数	1日当たり	利用者数	1日当たり
中央図書館	216,484	721.6	208,526	692.8	201,788	668.2
わかざり図書館	25,145	83.0	24,294	79.9	28,018	91.9
わかたけ図書館	24,083	79.5	24,469	80.5	26,700	87.5
武蔵野台図書館	89,046	293.9	81,127	266.9	70,014	229.6
合 計	354,758	1,178.0	338,416	1,120.1	326,520	1,077.2

年度 区分 館名	24		25		26	
	利用者数	1日当たり	利用者数	1日当たり	利用者数	1日当たり
中央図書館	181,210	644.9	180,787	602.6	183,005	608.0
わかざり図書館	12,093	71.6	21,434	77.1	21,758	71.6
わかたけ図書館	22,208	74.3	20,864	68.9	4,221	64.0
武蔵野台図書館	68,386	228.7	61,417	202.7	62,217	204.7
合 計	283,897	1,019.5	284,502	951.3	271,201	948.3

年度 区分 館名	27		28		29	
	利用者数	1日当たり	利用者数	1日当たり	利用者数	1日当たり
中央図書館	170,447	566.3	169,794	564.1	162,255	539.1
わかざり図書館	22,494	74.0	21,794	71.7	22,011	72.4
わかたけ図書館	23,398	77.0	22,944	75.5	22,324	73.4
武蔵野台図書館	59,533	195.8	55,387	182.2	52,879	173.9
合 計	275,872	913.1	269,919	893.5	259,469	858.8

年度 区分 館名	30	
	利用者数	1日当たり
中央図書館	162,097	543.9
わかざり図書館	45,453	151.0
わかたけ図書館	42,660	141.7
武蔵野台図書館	74,635	248.0
合 計	324,845	1,084.6

110 図書館登録者数

館名	区分	年度				
		平成21	22	23	24	25
中央図書館	児童(人)	1,745	1,624	1,397	1,248	1,385
	一般(人)	7,583	7,358	6,987	6,055	6,155
	計(人)	9,328	8,982	8,384	7,303	7,540
	登録率(%)	15.4	15.0	14.1	12.4	12.9
わかぎり図書館	児童(人)	514	485	461	389	433
	一般(人)	1,054	1,007	1,053	827	874
	計(人)	1,568	1,492	1,514	1,216	1,307
	登録率(%)	2.6	2.5	2.6	2.1	2.2
わかたけ図書館	児童(人)	493	502	446	388	405
	一般(人)	1,262	1,284	1,275	1,095	1,078
	計(人)	1,755	1,786	1,721	1,483	1,483
	登録率(%)	2.9	3.0	2.9	2.5	2.5
武蔵野台図書館	児童(人)	1,516	1,363	1,186	1,026	1,003
	一般(人)	3,422	3,268	2,978	2,577	2,509
	計(人)	4,938	4,631	4,164	3,603	3,512
	登録率(%)	8.2	7.7	7.0	6.1	6.0
合計	児童(人)	4,268	3,974	3,490	3,051	3,226
	一般(人)	13,321	12,917	12,293	10,554	10,616
	計(人)	17,589	16,891	15,783	13,605	13,842
	登録率(%)	29.1	28.2	26.6	23.1	23.6

館名	区分	年度				
		26	27	28	29	30
中央図書館	児童(人)	1,272	1,232	1,247	1,125	919
	一般(人)	5,509	5,884	5,786	5,512	5,226
	計(人)	6,781	7,116	7,033	6,637	6,145
	登録率(%)	11.6	12.1	12.0	11.4	10.6
わかぎり図書館	児童(人)	395	367	393	357	307
	一般(人)	794	874	912	921	974
	計(人)	1,189	1,241	1,305	1,278	1,281
	登録率(%)	2.0	2.1	2.2	2.2	2.2
わかたけ図書館	児童(人)	243	353	339	321	295
	一般(人)	631	1,041	1,040	1,001	1,010
	計(人)	874	1,394	1,379	1,322	1,305
	登録率(%)	1.5	2.4	2.4	2.3	2.3
武蔵野台図書館	児童(人)	904	817	790	736	521
	一般(人)	2,229	2,299	2,273	2,202	2,100
	計(人)	3,133	3,116	3,063	2,938	2,621
	登録率(%)	5.3	5.3	5.2	5.0	4.5
合計	児童(人)	2,814	2,769	2,769	2,539	2,042
	一般(人)	9,163	10,098	10,011	9,636	9,310
	計(人)	11,977	12,867	12,780	12,175	11,352
	登録率(%)	20.4	21.9	21.8	20.8	19.6

※登録率=登録者数÷各年度末人口×100

111 個人貸出冊数(図書・雑誌)

(単位:冊)

館名	区分	年度				
		平成21	22	23	24	25
中央図書館	児童書	74,098	75,885	93,092	87,028	88,091
	一般書	216,220	208,218	244,252	235,891	235,864
	計	290,318	284,103	337,344	322,919	323,955
	1人当たり	4.8	4.7	5.7	5.5	5.5
わかぎり図書館	児童書	30,436	29,257	33,766	19,453	33,935
	一般書	39,325	36,688	43,423	22,891	36,257
	計	69,761	65,945	77,189	42,344	70,192
	1人当たり	1.2	1.1	1.3	0.7	1.2
わかたけ図書館	児童書	29,130	31,504	34,642	33,381	27,879
	一般書	43,552	43,072	48,442	45,246	40,381
	計	72,682	74,576	83,084	78,627	68,260
	1人当たり	1.2	1.3	1.4	1.3	1.2
武蔵野台図書館	児童書	69,117	63,508	75,746	72,143	62,579
	一般書	121,181	111,023	123,572	122,478	108,838
	計	190,298	174,531	199,318	194,621	171,417
	1人当たり	3.1	2.9	3.3	3.3	2.9
合計	児童書	202,781	200,154	237,246	212,005	212,484
	一般書	420,278	399,001	459,689	426,506	421,340
	計	623,059	599,155	696,935	638,511	633,824
	1人当たり	10.3	10.0	11.7	10.8	10.8

館名	区分	年度				
		26	27	28	29	30
中央図書館	児童書	94,696	86,022	80,365	76,799	76,367
	一般書	239,497	224,644	219,535	211,259	210,280
	計	334,193	310,666	299,900	288,058	286,647
	1人当たり	5.7	5.3	5.1	4.9	4.9
わかぎり図書館	児童書	31,786	32,013	30,527	31,476	32,551
	一般書	38,923	39,997	38,394	39,859	39,249
	計	70,709	72,010	68,921	71,335	71,800
	1人当たり	1.2	1.2	1.2	1.2	1.2
わかたけ図書館	児童書	6,595	34,421	28,759	24,811	26,961
	一般書	8,262	41,322	40,237	37,129	35,909
	計	14,857	75,743	68,996	61,940	62,870
	1人当たり	0.3	1.3	1.2	1.1	1.1
武蔵野台図書館	児童書	58,013	57,177	51,546	48,390	49,605
	一般書	106,608	100,392	94,424	90,730	93,181
	計	164,621	157,569	145,970	139,120	142,786
	1人当たり	2.8	2.7	2.5	2.4	2.5
合計	児童書	191,090	209,633	191,197	181,476	185,484
	一般書	393,290	406,355	392,590	378,977	378,619
	計	584,380	615,988	583,787	560,453	564,103
	1人当たり	10.0	10.5	10.0	9.6	9.7

112 図書蔵書状況

(単位:冊)

館名	年度 区分	平成21	22	23	24	25
		中央図書館	児童書	67,785	70,427	64,717
	一般書	168,582	177,359	178,984	179,803	175,571
	計	236,367	247,786	243,701	245,533	242,276
	1人当たり	3.9	4.1	4.1	4.1	4.1
わかぎり図書館	児童書	22,051	20,396	20,212	17,827	17,119
	一般書	25,333	23,533	23,837	21,228	20,741
	計	47,384	43,929	44,049	39,055	37,860
	1人当たり	0.8	0.7	0.8	0.7	0.6
わかたけ図書館	児童書	18,172	18,720	18,431	18,470	18,202
	一般書	26,435	25,085	25,418	25,628	25,751
	計	44,607	43,805	43,849	44,098	43,953
	1人当たり	0.7	0.7	0.7	0.7	0.8
武蔵野台図書館	児童書	27,865	28,244	30,162	30,618	29,416
	一般書	68,965	69,952	70,893	73,255	73,329
	計	96,830	98,196	101,055	103,873	102,745
	1人当たり	1.6	1.7	1.7	1.8	1.8
合 計	児童書	135,873	137,787	133,522	132,645	131,442
	一般書	289,315	295,929	299,132	299,914	295,392
	計	425,188	433,716	432,654	432,559	426,834
	1人当たり	7.0	7.2	7.3	7.3	7.3

館名	年度 区分	26	27	28	29	30
		中央図書館	児童書	67,749	68,976	69,953
	一般書	179,771	182,362	184,750	186,470	188,299
	計	247,520	251,338	254,703	256,619	258,835
	1人当たり	4.2	4.3	4.3	4.4	4.5
わかぎり図書館	児童書	17,698	18,154	18,352	18,690	18,933
	一般書	21,785	22,481	22,963	22,516	21,718
	計	39,483	40,635	41,315	41,206	40,651
	1人当たり	0.7	0.7	0.7	0.7	0.7
わかたけ図書館	児童書	16,610	17,151	17,809	18,499	19,144
	一般書	25,110	26,014	27,607	29,078	30,197
	計	41,720	43,165	45,416	47,577	49,341
	1人当たり	0.7	0.7	0.8	0.8	0.8
武蔵野台図書館	児童書	30,077	30,649	31,148	30,527	30,679
	一般書	71,641	72,357	72,447	71,619	71,343
	計	101,718	103,006	103,595	102,146	102,022
	1人当たり	1.7	1.8	1.8	1.8	1.8
合 計	児童書	132,134	134,930	137,262	137,865	139,292
	一般書	298,307	303,214	307,767	309,683	311,557
	計	430,441	438,144	445,029	447,548	450,849
	1人当たり	7.3	7.5	7.6	7.7	7.8

113 市営プール利用状況

年度	区分	入場総数(実数)	内 訳		入場料総額
			一 般	中学生以下	
		人	人	人	円
平成21		19,147	8,456	10,691	2,112,800
22		25,829	12,937	12,892	3,173,800
23		19,586	9,900	9,686	2,408,750
24		23,409	12,145	11,264	3,009,050
25		24,592	11,480	13,112	2,535,200
26		20,204	9,451	10,753	2,116,250
27		23,070	10,659	12,411	2,364,800
28		23,275	9,850	13,425	2,166,050
29		23,644	9,574	14,070	2,045,450
30		26,662	12,298	14,364	2,627,300

114 スポーツ推進主要事業参加状況

(平成30年度)

事業名	回数	対 象	参加延人員
			人
春のウォーキング大会	1回	市民	39
秋のウォーキング大会	1	〃	41
新春ふっさウォーキング大会	1	〃	75
身障者水泳教室	1	身障者	7
都民体育大会		体育協会関係者11種目参加	172
東京都市町村総合体育大会		体育協会関係者9種目参加	172
市民総合体育大会		市民29種目参加	7,473

115 中央体育館総利用者数

(単位:人)

年度 場所	平成21	22	23	24	25	26	27	28	29	30
主 競 技 場	44,218	46,052	45,902	44,837	44,851	49,581	47,390	49,296	47,035	50,398
柔 道 場	9,410	9,276	12,142	8,223	11,164	8,561	8,976	9,862	9,608	9,800
剣 道 場	13,993	13,593	12,064	12,633	11,504	12,914	12,641	15,477	14,730	13,766
弓 道 場	12,447	12,689	12,877	13,467	12,979	13,175	13,015	13,057	12,906	12,567
卓 球 場	12,052	11,016	10,192	11,747	10,811	10,999	9,795	10,782	11,903	11,523
第一トレーニング室・ 第二トレーニング室	10,260	12,230	11,941	12,964	16,767	18,641	20,643	19,552	20,848	24,004
多 目 的 室	2,883	5,567	9,001	8,882	8,819	9,391	9,922	10,384	12,555	13,022
会 議 室	4,901	6,213	2,520	3,063	3,023	6,857	7,427	6,537	7,810	7,733
和 室	1,830	1,631	921	772	1,132	3,686	3,148	5,448	4,320	3,678
そ の 他 (測定室を含)	810	322	126	0	0	170	136	549	125	79
合 計	112,804	118,589	117,686	116,588	121,050	133,975	133,093	140,944	141,840	146,570

116 熊川地域体育館総利用者数

(単位:人)

年度 場所	平成21	22	23	24	25	26	27	28	29	30
第 1 体 育 室	26,774	27,513	31,195	33,439	37,140	40,261	40,244	42,745	40,880	38,367
第 2 体 育 室	12,467	14,340	15,175	19,476	24,322	26,155	24,296	25,246	22,685	21,765
会 議 室	6,683	4,840	5,958	6,245	4,012	4,117	3,532	3,388	4,611	4,734
ト レ ー ニ ン グ ス ペ ー ス	746	1,105	1,855	2,919	3,145	3,755	4,686	5,445	6,020	5,747
合 計	46,670	47,798	54,183	62,079	68,619	74,288	72,758	76,824	74,196	70,613

117 福生地域体育館総利用者数

(単位:人)

年度 場所	平成21	22	23	24	25	26	27	28	29	30
第 1 体 育 室	38,740	38,550	41,372	47,382	47,065	49,707	51,940	54,350	56,021	53,371
第 2 体 育 室	27,093	26,095	28,854	31,732	41,777	47,780	50,225	51,332	41,942	37,278
ト レ ー ニ ン グ 室	32,238	36,205	40,462	43,517	45,319	47,488	50,730	51,743	56,330	55,490
会 議 室	3,475	3,631	3,671	5,147	5,197	5,623	5,215	6,008	7,585	7,248
合 計	101,546	104,481	114,359	127,778	139,358	150,598	158,110	163,433	161,878	153,387

118 屋外体育施設利用状況

施設名	平成21		22		23		24		25	
	利用 件数	利用 人数	利用 件数	利用 人数	利用 件数	利用 人数	利用 件数	利用 人数	利用 件数	利用 人数
福生野球場	112	4,166	95	3,534	346	12,871	565	21,018	579	21,538
加美平野球場	381	8,900	454	10,605	412	9,624	423	9,881	418	9,764
福東第一少年野球場	111	5,866	112	5,919	115	6,077	110	5,813	109	5,760
福東第二少年野球場	114	3,310	109	3,165	116	3,368	114	3,310	116	3,368
南公園グラウンド	260	8,070	241	7,480	188	5,835	290	9,001	249	7,728
福東グラウンド	266	10,374	261	10,179	227	8,853	243	9,477	271	10,569
多摩川中央公園グラウンド	303	8,408	273	7,575	241	6,687	267	7,409	268	7,437
武蔵野台テニスコート	2,374	17,425	2,170	15,927	1,928	14,151	2,409	17,682	2,437	17,887
福東テニスコート	3,137	17,567	2,956	16,553	2,998	16,788	3,162	17,707	3,107	17,399
南公園テニスコート	993	4,418	831	3,697	916	4,076	1,310	5,829	1,220	5,429
市営競技場テニスコート	936	4,782	1,299	6,637	1,228	6,275	1,983	10,133	2,556	13,061
福東球技場	162	4,928	165	5,019	168	5,110	142	4,319	122	3,711
市営競技場 (個人)	6	6	18	18	24	24	18	18	68	68
市営競技場 (団体)	305	34,989	445	51,050	447	51,279	505	57,933	436	50,017
合計 (個人)	6	6	18	18	24	24	18	18	68	68
合計 (団体)	9,454	133,203	9,411	147,340	9,330	150,994	11,523	179,512	11,888	173,668

施設名	26		27		28		29		30	
	利用 件数	利用 人数	利用 件数	利用 人数	利用 件数	利用 人数	利用 件数	利用 人数	利用 件数	利用 人数
福生野球場	435	16,182	778	28,941	459	17,074	677	25,184	506	18,823
加美平野球場	438	10,231	435	10,161	447	10,441	421	9,834	296	6,914
福東第一少年野球場	113	5,972	116	6,130	114	6,024	115	6,077	114	6,024
福東第二少年野球場	100	2,904	107	3,107	113	3,281	105	3,049	104	3,020
南公園グラウンド	241	7,480	287	8,908	283	8,784	321	9,963	324	10,056
福東グラウンド	292	11,388	284	11,076	281	10,959	299	11,661	294	11,466
多摩川中央公園グラウンド	161	4,467	127	3,524	279	7,742	235	6,521	139	3,857
武蔵野台テニスコート	2,910	21,359	2,612	19,172	2,412	17,704	2,359	17,315	2,361	17,329
福東テニスコート	3,069	17,186	3,295	18,452	3,371	18,877	3,198	17,908	3,296	18,457
南公園テニスコート	1,213	5,397	1,265	5,629	1,290	5,740	1,189	5,291	1,097	4,881
市営競技場テニスコート	3,089	15,784	2,521	12,882	2,635	13,464	2,600	13,286	2,659	13,587
福東球技場	123	3,741	116	3,528	212	6,449	256	7,787	100	3,042
市営競技場 (個人)	9	9	4	4	5	5	6	6	12	12
市営競技場 (団体)	643	73,764	798	91,546	653	84,912	602	69,061	643	73,764
合計 (個人)	9	9	4	4	5	5	6	6	12	12
合計 (団体)	12,827	195,855	12,741	223,056	12,549	211,451	12,377	202,937	11,933	191,220

119 学校体育施設利用状況

(平成30年度)

施設別	件数		人員	
	件	人	件	人
体育館	2,615	43,014		
校庭	1,090	32,494		

120 わかぎり会館利用状況

年度	区分	集会室		和室		合計	
		件数	人数	件数	人数	件数	人数
平成21		220	2,405	98	1,047	318	3,452
22		218	2,496	101	1,039	319	3,535
23		265	2,911	119	1,522	384	4,433
24		105	1,370	40	453	145	1,823
25		187	2,025	81	1,116	268	3,141
26		191	2,146	91	1,481	282	3,627
27		188	2,243	148	1,829	336	4,072
28		188	2,219	130	1,641	318	3,860
29		189	2,471	100	1,354	289	3,825
30		216	2,697	105	1,316	321	4,013

121 わかたけ会館利用状況

年度	区分	集会室		和室		小会議室		合計	
		件数	人数	件数	人数	件数	人数	件数	人数
平成21		92	1,241	38	577	7	63	137	1,881
22		71	1,193	37	556	21	235	129	1,984
23		124	2,016	72	1,220	5	184	201	3,420
24		135	2,363	64	952	12	158	211	3,473
25		122	2,228	59	855	27	427	208	3,510
26		14	393	11	144	4	30	29	567
27		187	3,345	85	1,105	47	355	319	4,805
28		236	4,000	104	1,137	52	320	392	5,457
29		278	4,844	89	1,053	53	357	420	6,254
30		274	5,175	99	932	52	345	425	6,452

122 扶桑会館利用状況

区分 年度	集 会 室		和 室		小 会 議 室		保 育 室		合 計	
	件数	人数	件数	人数	件数	人数	件数	人数	件数	人数
平成21	448	6,700	250	3,290	271	2,059	386	3,616	1,355	15,665
22	503	7,819	270	3,836	247	1,689	351	3,066	1,371	16,410
23	534	7,838	259	3,442	273	1,700	419	3,827	1,485	16,807
24	502	7,417	276	3,862	298	2,003	483	4,616	1,559	17,898
25	532	7,668	316	3,621	354	2,127	475	3,872	1,677	17,288
26	557	7,955	335	3,364	368	2,104	436	4,043	1,696	17,466
27	617	9,790	387	3,567	464	2,696	316	3,006	1,784	19,059
28	627	9,899	318	3,004	409	2,571	420	4,008	1,774	19,482
29	624	9,700	276	2,857	391	2,318	389	3,820	1,680	18,695
30	588	8,787	309	3,231	365	2,170	366	3,016	1,628	17,204

123 かえで会館利用状況

区分 年度	集 会 室		和 室		会 議 室		合 計	
	件数	人数	件数	人数	件数	人数	件数	人数
平成21	275	3,524	303	3,140	214	1,799	792	8,463
22	262	3,041	274	2,756	202	1,970	738	7,767
23	255	3,565	278	2,954	209	2,061	742	8,580
24	225	2,608	282	3,070	236	2,363	743	8,041
25	253	2,996	287	3,032	259	2,640	799	8,668
26	393	4,380	296	3,462	290	2,654	979	10,496
27	422	4,848	273	3,522	296	2,704	991	11,074
28	482	5,171	282	3,695	378	3,357	1,142	12,223
29	461	5,319	289	2,996	340	2,623	1,090	10,938
30	463	5,513	299	4,210	380	3,497	1,142	13,220

124 さくら会館利用状況

区分 年度	第一集会室		第二集会室		第三集会室		第四集会室		和 室		ホ ール		合 計	
	件数	人数	件数	人数	件数	人数	件数	人数	件数	人数	件数	人数	件数	人数
平成21	354	2,356	432	3,926	528	6,337	410	3,778	377	3,411	643	10,989	2,744	30,797
22	363	2,645	450	3,985	516	5,941	401	3,387	379	3,443	746	11,708	2,855	31,109
23	433	2,798	503	4,311	560	6,761	457	3,933	423	3,488	748	11,446	3,124	32,737
24	426	3,149	533	4,987	565	8,090	432	4,130	471	3,843	787	13,962	3,214	38,161
25	396	3,225	477	4,648	580	8,698	417	4,260	445	3,712	746	15,155	3,061	39,698
26	414	3,507	502	4,461	588	8,431	384	3,842	435	3,471	720	16,067	3,043	39,779
27	452	3,891	551	5,139	601	7,982	419	4,235	472	3,936	762	16,217	3,257	41,400
28	474	3,798	518	4,819	619	7,597	433	3,988	420	4,061	694	15,226	3,158	39,489
29	483	3,845	534	5,349	613	8,521	487	4,324	432	4,039	692	15,917	3,241	41,995
30	433	3,406	565	5,289	518	9,819	467	4,097	453	4,384	647	12,817	3,083	39,812

※人数について、平成21年度までは申請書の利用予定人数の記載であったが、22年度からは利用実数に変更

125 福東会館利用状況

区分 年度	会 議 室		休 養 室		学 習 室		集 会 室		合 計	
	件数	人数	件数	人数	件数	人数	件数	人数	件数	人数
平成21	366	2,696	177	979	266	2,498	287	6,167	1,096	12,340
22	397	3,184	152	992	225	2,006	275	5,690	1,049	11,872
23	419	3,219	119	912	174	1,578	279	5,749	991	11,458
24	397	3,169	140	1,001	187	1,649	301	6,002	1,025	11,821
25	386	3,087	131	921	212	1,703	323	6,347	1,052	12,058
26	396	3,113	171	1,172	272	2,446	389	8,647	1,228	15,378
27	445	3,517	187	1,230	300	2,892	398	8,197	1,330	15,836
28	403	3,992	198	1,748	318	3,429	433	9,073	1,352	18,242
29	353	2,956	199	1,477	283	2,866	395	8,047	1,230	15,346
30	360	2,788	150	1,061	264	2,325	398	7,851	1,172	14,025

126 プチギャラリー利用状況

区分 年度	第一展示室		第二展示室		合 計		
	利用件数	利用日数	利用件数	利用日数	利用件数	利用日数	入場者数
平成21	73	280	19	76	92	356	28,872
22	68	273	23	87	91	360	29,936
23	65	279	22	70	87	349	24,400
24	60	259	16	68	76	327	23,196
25	61	260	17	73	78	333	21,208
26	66	283	26	88	92	371	23,476
27	52	217	31	58	83	275	19,328
28	64	270	32	104	96	374	24,880
29	69	277	29	136	98	413	21,720
30	65	262	35	106	100	368	20,993

127 公民館主催事業参加状況

区分 年度	平成21		22		23		24		25	
	回数	人数	回数	人数	回数	人数	回数	人数	回数	人数
幼 児	106	1,166	117	1,483	58	820	34	360	35	360
青 少 年	25	290	34	353	34	426	32	441	42	565
女 性	89	824	95	1,109	69	771	77	810	77	924
成人・一般	238	3,234	253	3,710	243	2,591	240	3,903	228	3,687
障 害 者	21	397	21	354	21	331	19	298	20	314
高 齢 者	57	882	50	922	34	738	46	819	42	863
合 計	536	6,793	570	7,931	459	5,677	448	6,631	444	6,713

区分 年度	26		27		28		29		30	
	回数	人数	回数	人数	回数	人数	回数	人数	回数	人数
幼 児	30	317	40	387	41	382	77	714	78	590
青 少 年	50	835	53	660	35	517	40	542	32	429
女 性	60	647	81	775	89	1,087	81	925	83	898
成人・一般	220	4,004	224	3,840	230	3,369	221	2,960	212	3,237
障 害 者	20	316	18	286	18	266	19	383	19	383
高 齢 者	45	651	49	880	35	660	44	940	43	881
合 計	425	6,770	465	6,828	448	6,281	482	6,464	467	6,418

128 市民会館・公民館利用回数及び利用人数

施設名			平成21				22				23			
			総数	有料	減免	利用 人員	総数	有料	減免	利用 人員	総数	有料	減免	利用 人員
市 民 会 館	ホ ー ル	大 ホ ー ル	291	291	—	120,516	325	325	—	88,855	292	292	—	72,065
		小 ホ ー ル	256	256	—	37,755	260	260	—	25,236	274	274	—	23,995
	集 会 室	リハーサル室	209	51	158	6,841	244	99	145	7,051	301	106	195	7,819
		第1集会室	468	198	270	4,298	453	167	286	3,825	464	147	317	3,365
		2	504	165	339	6,335	437	113	324	5,051	456	121	335	5,144
		3	567	67	500	9,953	528	40	488	8,530	543	68	475	8,856
		4	694	22	672	6,800	646	21	625	7,362	674	24	650	8,400
		5	673	22	651	11,943	640	21	619	10,141	665	28	637	10,272
		6	390	68	322	3,886	386	52	334	2,717	369	104	265	3,308
		7	380	59	321	3,866	358	24	334	2,438	350	90	260	2,537
	8	453	230	223	2,944	399	198	201	2,463	423	161	262	2,604	
	等	展示スペース	125	3	122	—	207	0	207	—	150	2	148	4,222
	計		5,010	1,432	3,578	215,137	4,883	1,320	3,563	163,669	4,961	1,417	3,544	152,587
公 民 館	調 理 室	348	29	319	3,093	310	40	270	2,966	358	28	330	3,332	
	美 術 室	266	42	224	2,523	196	47	149	2,463	311	21	290	3,172	
	音 楽 室	489	49	440	6,975	421	32	389	5,839	454	60	394	6,953	
	視 聴 覚 室	336	25	311	4,450	252	24	228	3,796	365	64	301	4,666	
	児 童 室	258	3	255	2,601	255	6	249	2,273	255	9	246	2,107	
	計	1,697	148	1,549	19,642	1,434	149	1,285	17,337	1,743	182	1,561	20,230	
合 計		6,707	1,580	5,127	234,779	6,317	1,469	4,848	181,006	6,704	1,599	5,105	172,817	
松 林 会 館		2,115	158	1,957	26,596	2,196	230	1,966	28,461	2,043	213	1,830	24,545	
白 梅 会 館		1,763	21	1,742	20,485	1,718	31	1,687	20,145	1,870	55	1,815	20,923	
茶 室		660	496	164	6,019	756	625	131	5,262	675	529	146	4,289	

※人数の表記について、平成21年度までは申請書における利用予定人数の記載であったが、22年度からは利用実数に変更

施設名			平成24				25				26				
			総数	有料	減免	利用人員	総数	有料	減免	利用人員	総数	有料	減免	利用人員	
市民会館	ホール	大ホール	335	335	—	93,619	319	319	—	84,116	290	290	—	77,939	
		小ホール	327	327	—	25,279	322	322	—	27,830	304	304	—	24,050	
	集会所	リハーサル室	349	184	165	10,383	269	104	165	7,746	217	86	131	6,796	
		第1集会室	499	180	319	4,461	505	275	230	4,319	499	296	203	4,188	
		2	516	175	341	6,122	459	177	282	5,700	439	218	221	5,751	
		3	530	86	444	8,330	503	44	459	8,184	491	69	422	7,989	
		4	688	28	660	8,976	673	31	642	8,970	643	31	612	8,803	
		5	667	17	650	10,548	666	25	641	11,067	634	25	609	10,939	
		6	364	67	297	2,556	377	93	284	2,930	332	60	272	2,814	
		7	336	41	295	2,390	349	70	279	2,829	320	54	266	2,824	
	等	8	437	157	280	2,596	443	218	225	2,343	368	185	183	2,249	
		展示スペース	178	0	178	5,026	218	0	218	4,554	180	0	180	3,075	
	計			5,226	1,597	3,629	180,286	5,103	1,678	3,425	170,588	4,717	1,618	3,099	157,417
	市民館	調理室 美術室 音楽室 視聴覚室 児童室 計	調理室	389	30	359	3,331	413	44	369	3,741	331	39	292	3,229
美術室			248	35	213	3,068	251	32	219	3,415	250	31	219	3,034	
音楽室			474	87	387	7,266	439	58	381	6,549	486	40	446	6,818	
視聴覚室			389	60	329	4,965	392	55	337	5,230	479	40	439	5,209	
児童室			320	11	309	3,017	296	16	280	3,029	285	20	265	2,828	
計			1,820	223	1,597	21,647	1,791	205	1,586	21,964	1,831	170	1,661	21,118	
合計			7,046	1,820	5,226	201,933	6,894	1,883	5,011	192,552	6,548	1,788	4,760	178,535	
松林会館			2,176	212	1,964	29,111	2,298	280	2,018	28,088	2,248	292	1,956	23,469	
白梅会館			1,919	98	1,821	22,287	1,802	73	1,729	20,875	1,923	101	1,822	21,636	
茶室			867	679	188	5,697	955	731	224	5,897	959	793	166	6,008	

施設名			27				28				29			
			総数	有料	減免	利用人員	総数	有料	減免	利用人員	総数	有料	減免	利用人員
市民会館	ホール	大ホール	回	回	回	人	回	回	回	人	回	回	回	人
		小ホール	257	257		69,179	434	434	—	89,981	392	392	—	85,452
	集会所	リハーサル室	344	344		25,981	380	380	—	26,842	402	402	—	25,495
		第1集会室	237	71	166	6,474	321	177	144	11,793	325	191	134	11,145
		2	454	262	192	3,927	501	284	217	4,290	517	292	225	4,156
		3	433	198	235	5,576	463	221	242	5,789	461	207	254	5,216
		4	497	98	399	7,662	540	103	437	8,125	530	111	419	9,415
		5	607	40	567	8,268	674	61	613	9,376	650	50	600	9,075
		6	616	44	572	9,667	647	58	589	10,222	618	42	576	12,310
		7	350	89	261	2,632	397	115	282	3,015	344	122	222	2,967
等	8	315	56	259	2,406	378	106	272	2,937	322	116	206	2,951	
館	展示スペース	353	182	171	1,822	409	197	212	2,216	450	190	260	2,303	
	計	170	3	167	7,272	196	0	196	6,864	195	8	187	2,827	
	計	4,633	1,644	2,989	150,866	5,340	2,136	3,204	181,450	5,206	2,123	3,083	173,312	
市民館	調理室	351	56	295	3,208	388	44	344	3,516	334	36	298	3,782	
	美術室	253	47	206	2,788	285	43	242	3,328	244	36	208	3,559	
	音楽室	516	68	448	6,307	538	56	482	6,606	487	78	409	6,155	
	視聴覚室	514	49	465	4,902	567	37	530	5,654	520	48	472	5,903	
	児童室	268	22	246	2,795	315	25	290	2,959	287	20	267	3,117	
	計	1,902	242	1,660	20,000	2,093	205	1,888	22,063	1,872	218	1,654	22,516	
合計			6,535	1,886	4,649	170,866	7,433	2,341	5,092	203,513	7,078	2,341	4,737	195,828
松林会館			2,260	397	1,863	24,065	2,422	345	2,077	25,377	2,707	434	2,273	26,601
白梅会館			1,785	119	1,666	19,949	1,678	136	1,542	18,747	1,672	124	1,548	17,607
茶室			1,042	807	235	4,582	893	664	229	3,835	1,017	788	229	4,758

施設名		年度	30			
		区分	総数	有料	減免	利用人員
市	ホール	大ホール	406	406	—	90,568
		小ホール	397	397	—	27,452
民 会 館	集 会 室	リハーサル室	380	225	155	11,792
		第1集会室	504	290	214	4,236
	等	2	443	208	235	5,194
		3	521	81	440	7,901
		4	642	42	600	8,324
		5	650	49	601	10,687
		6	353	134	219	2,922
		7	326	108	218	2,769
		8	427	204	223	2,068
		展示スペース	296	5	291	2,875
計		5,345	2,149	3,196	176,788	
公 民 館	計	調理室	340	33	307	3,472
		美術室	287	36	251	3,652
		音楽室	549	48	501	7,202
		視聴覚室	580	20	560	6,343
		児童室	228	26	202	2,118
		計	1,984	163	1,821	22,787
合 計		7,329	2,312	5,017	199,575	
松 林 会 館		2,649	302	2,347	24,842	
白 梅 会 館		1,679	95	1,584	16,943	
茶 室		917	708	209	4,079	

平成21年度

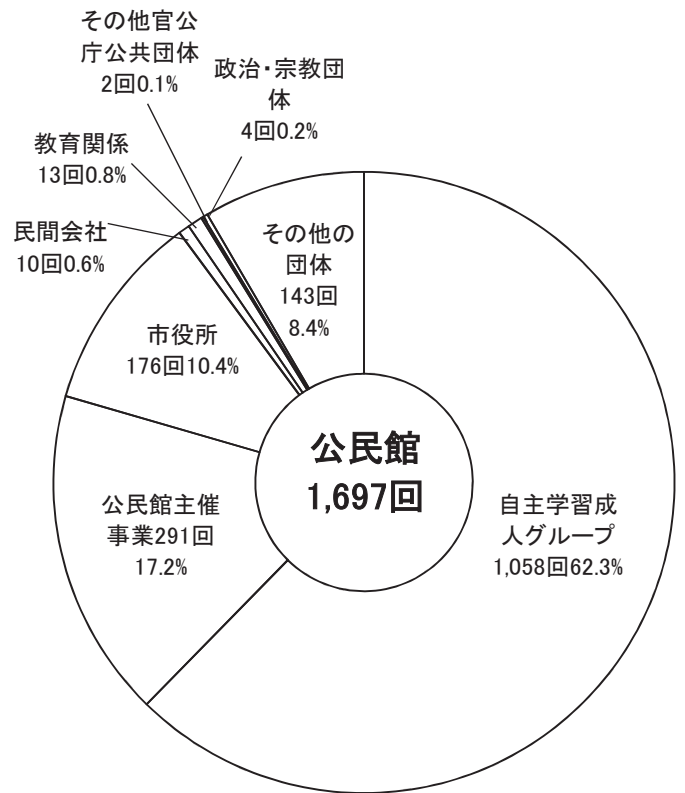
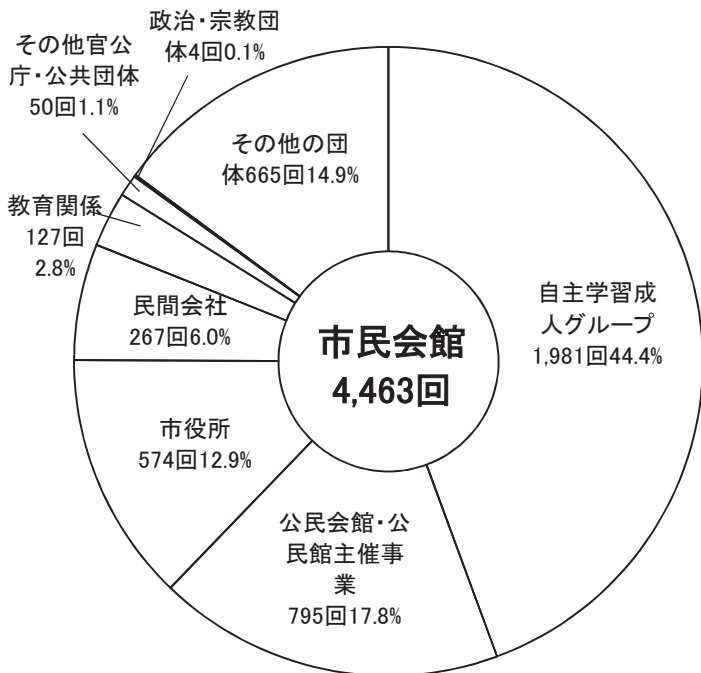
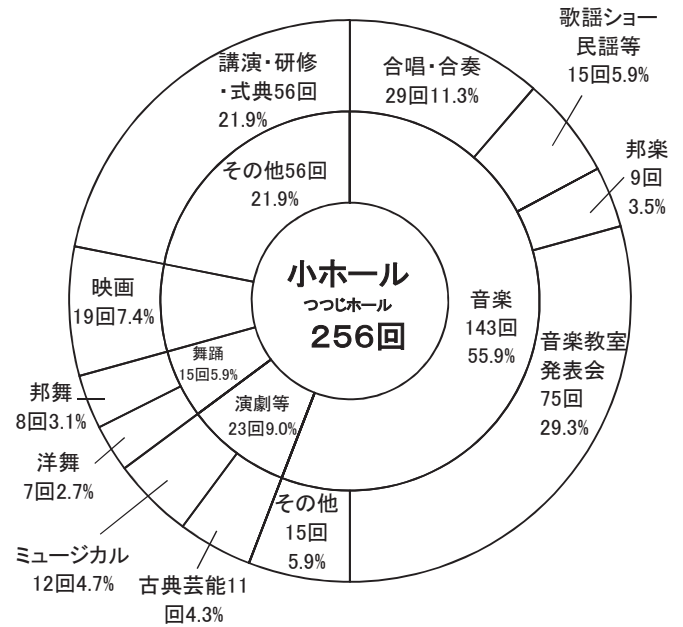
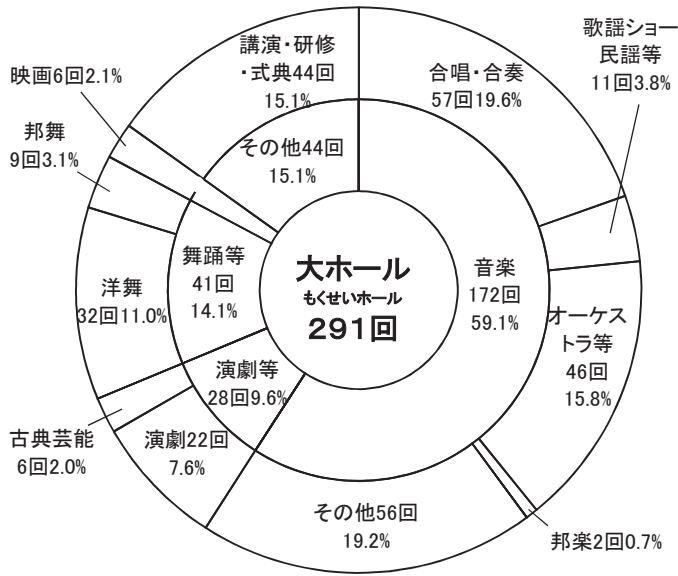

平成22年度

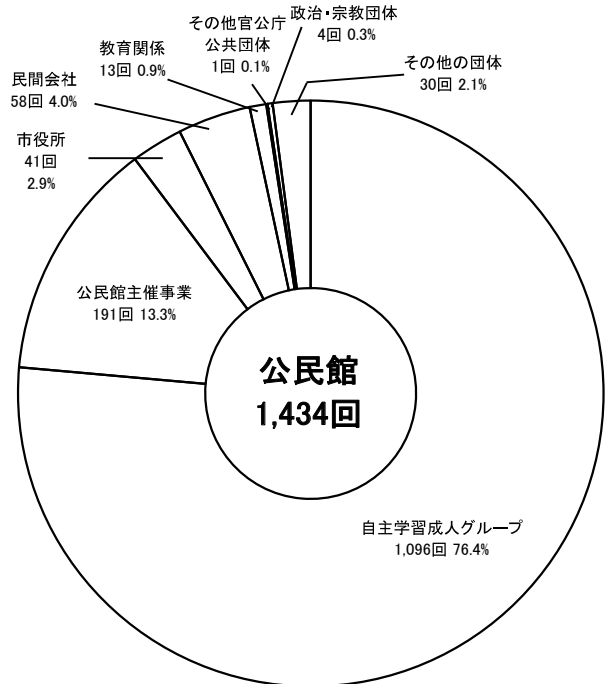
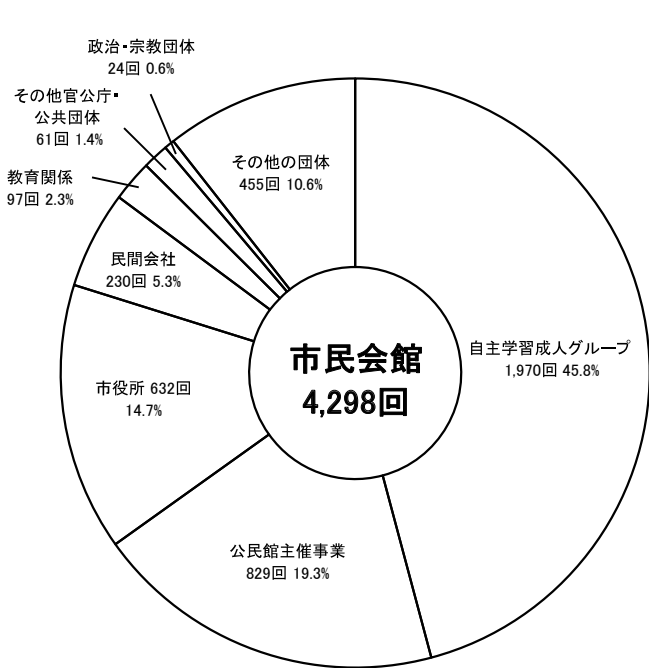
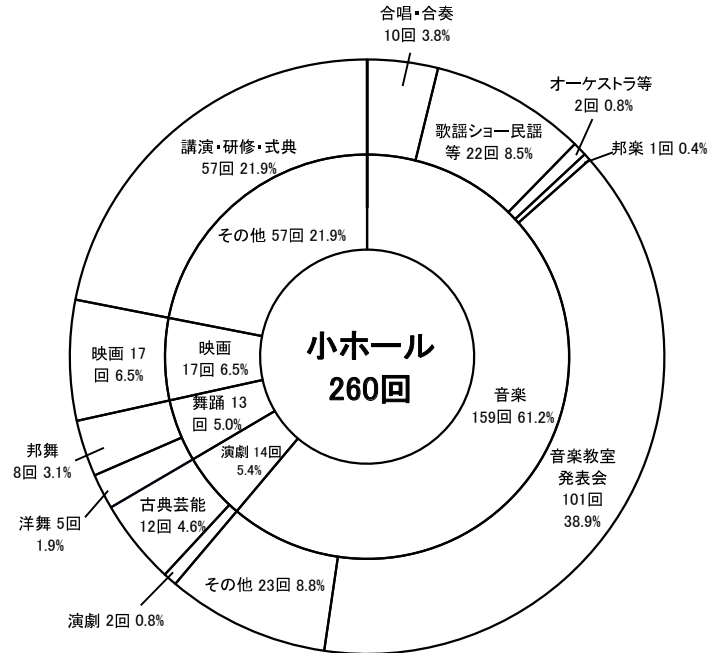
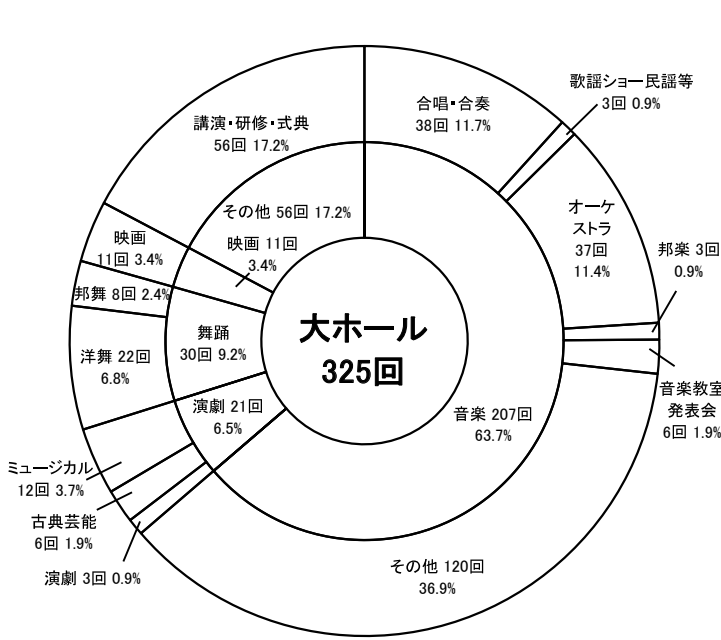

平成23年度

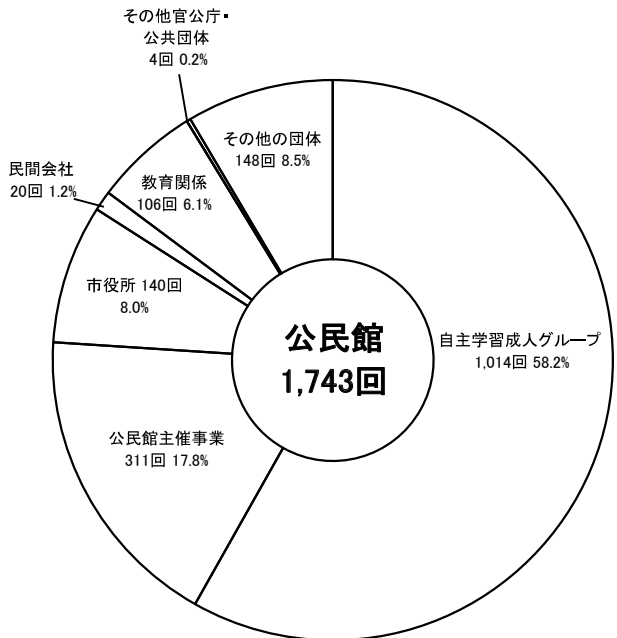
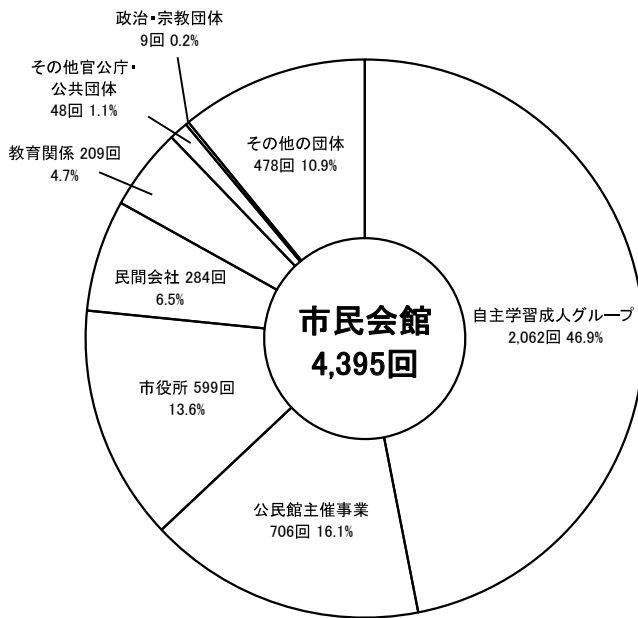
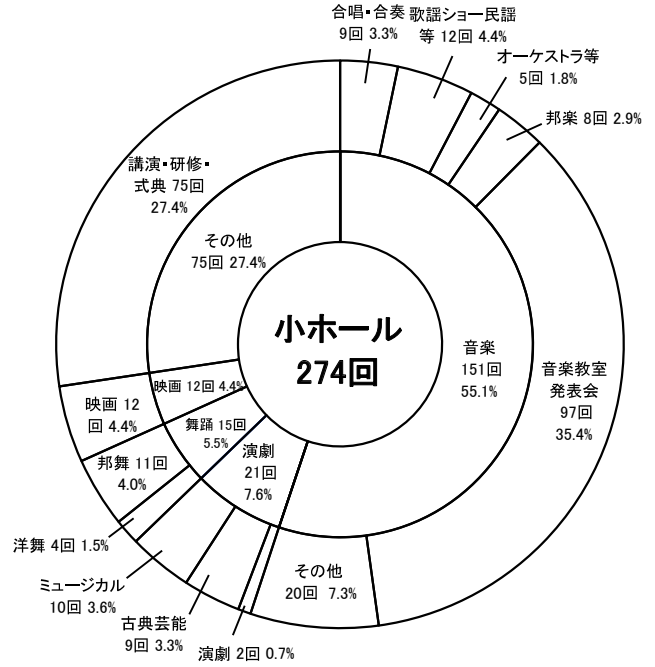
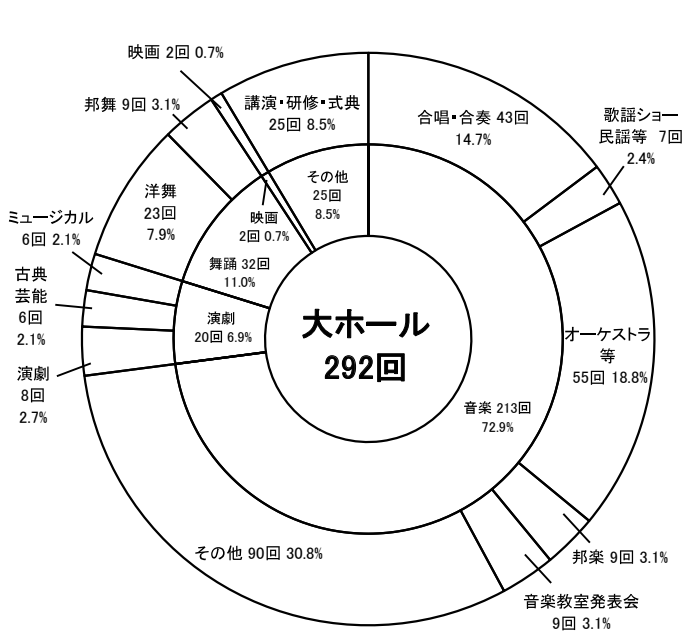

平成24年度

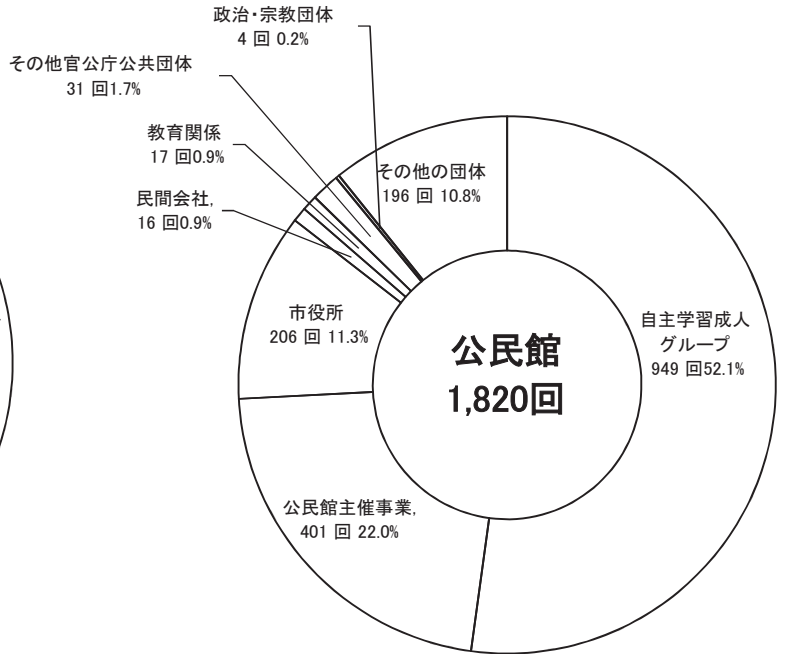
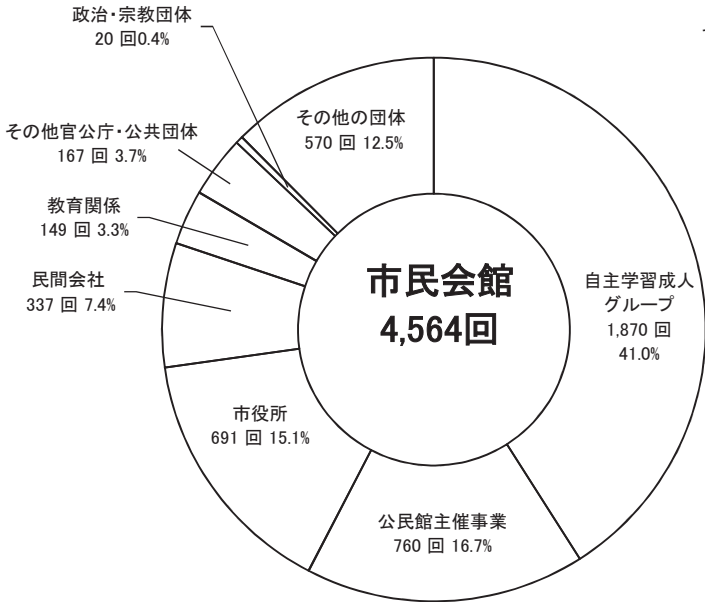
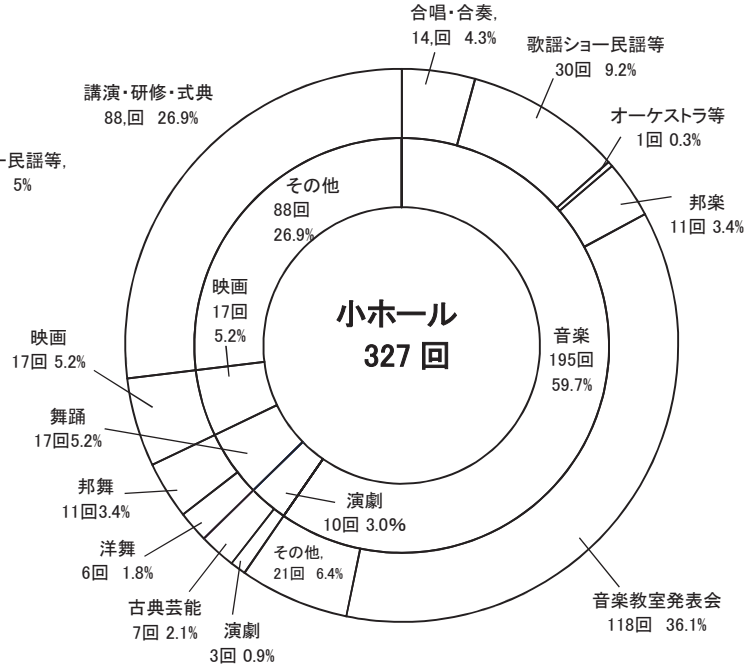
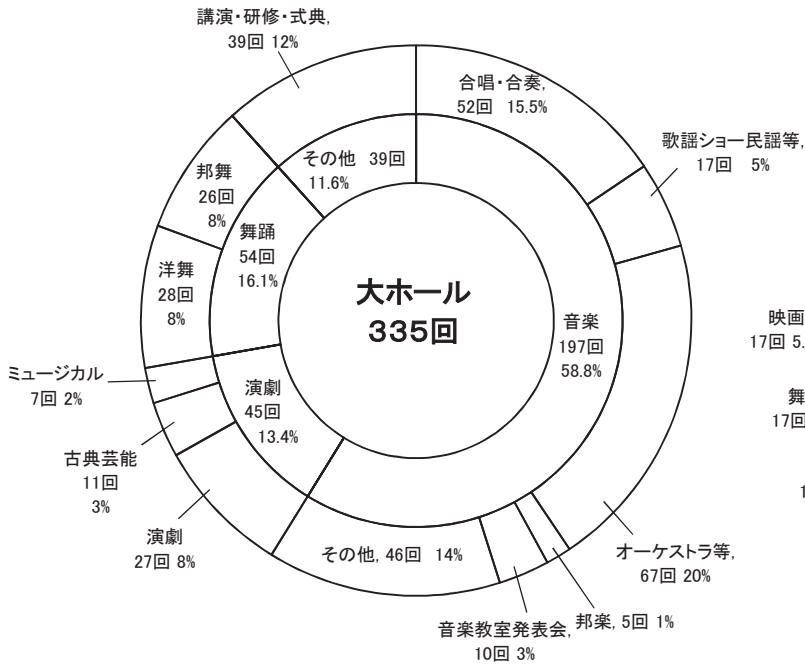

平成25年度

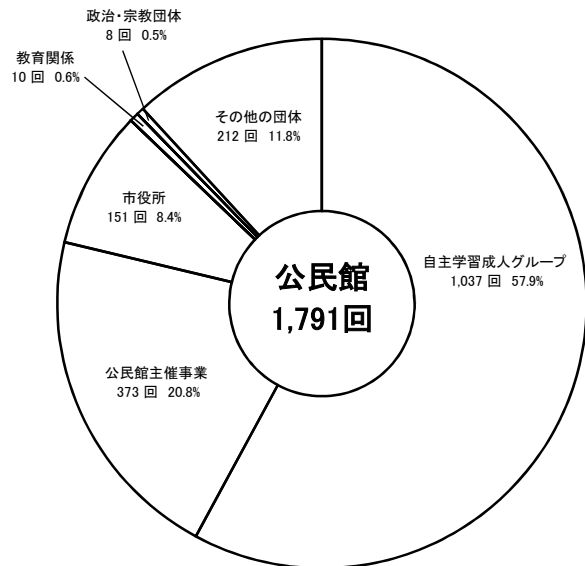
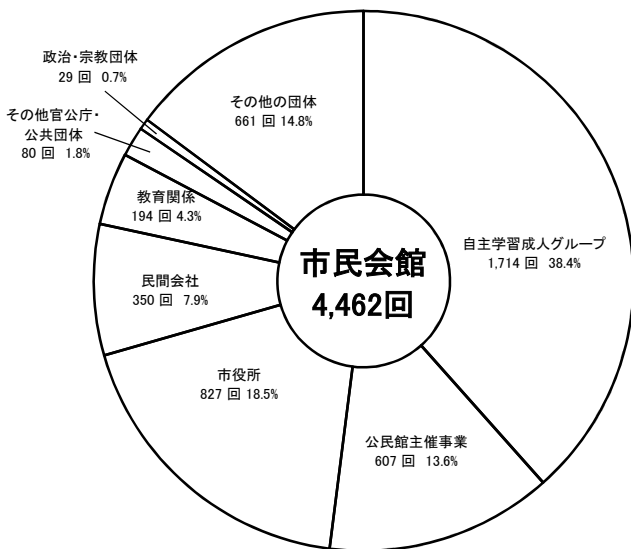
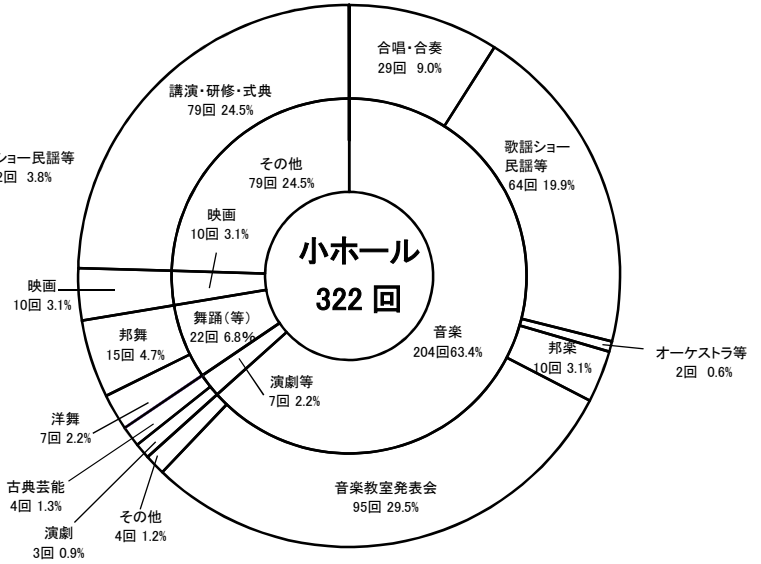
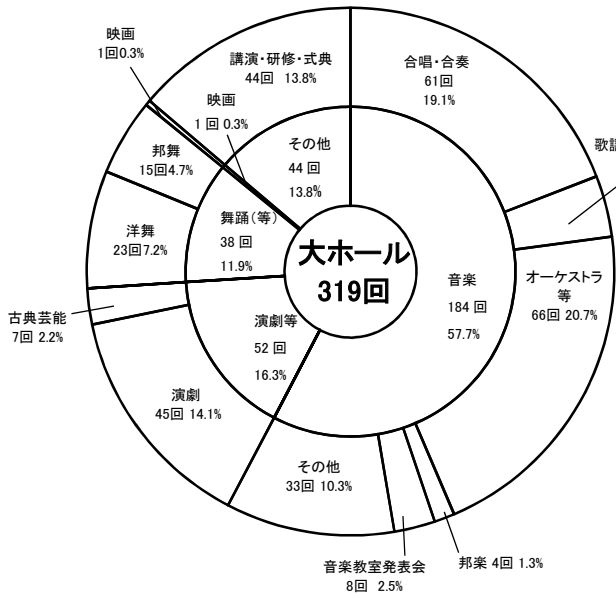

平成26年度

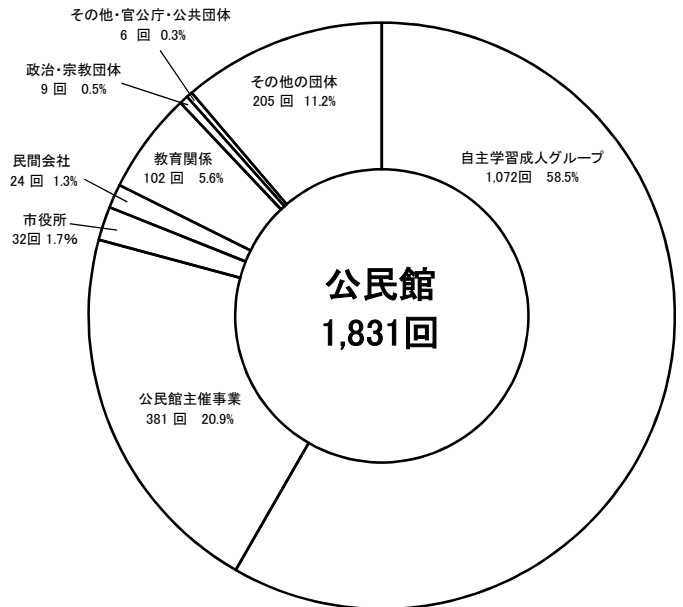
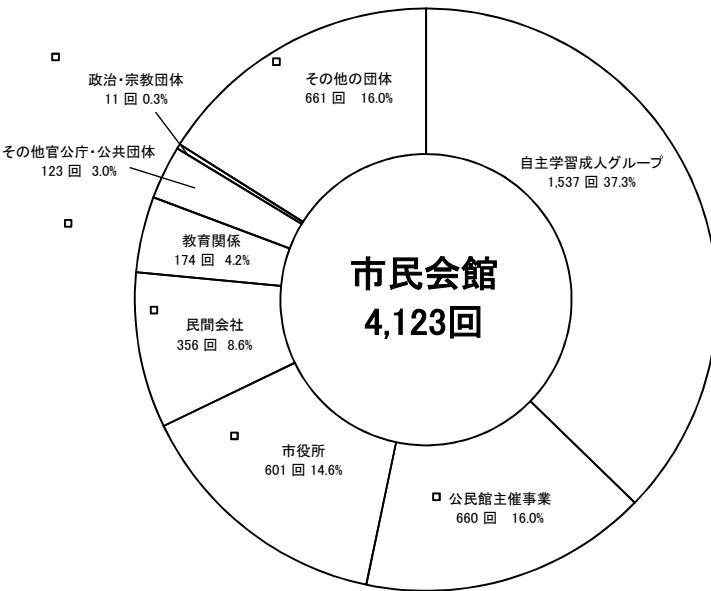
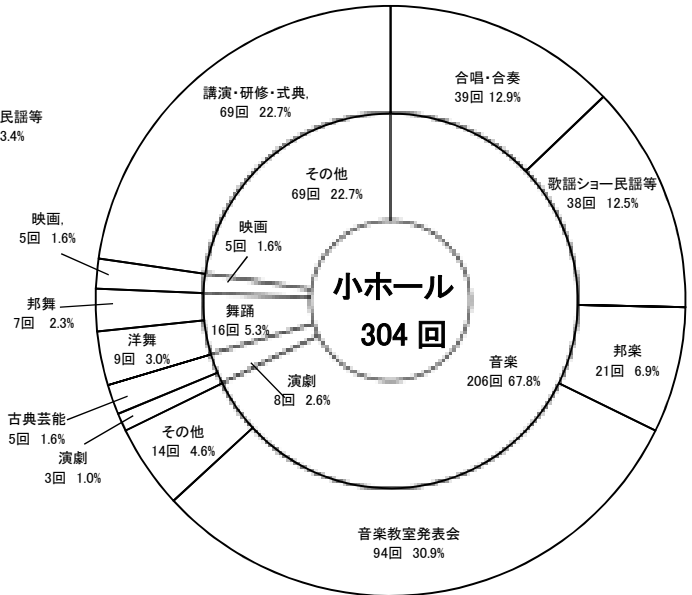
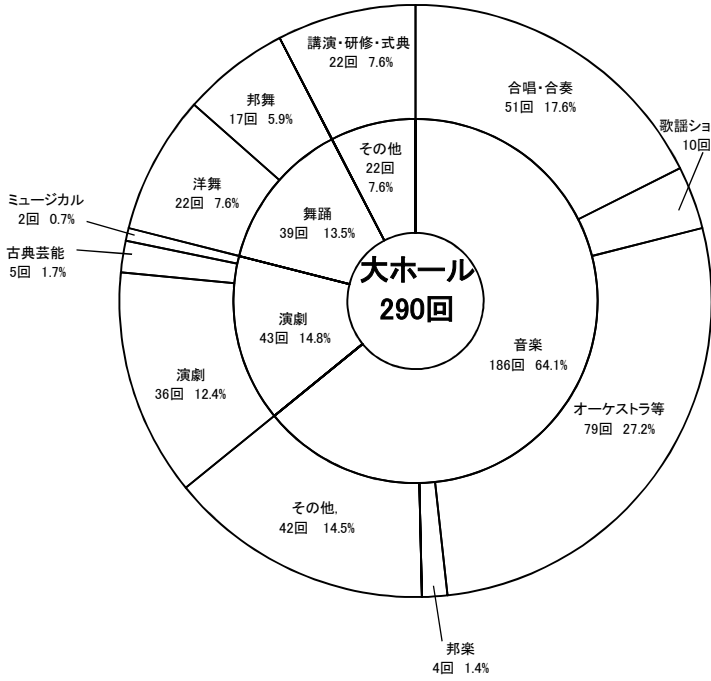

平成27年度

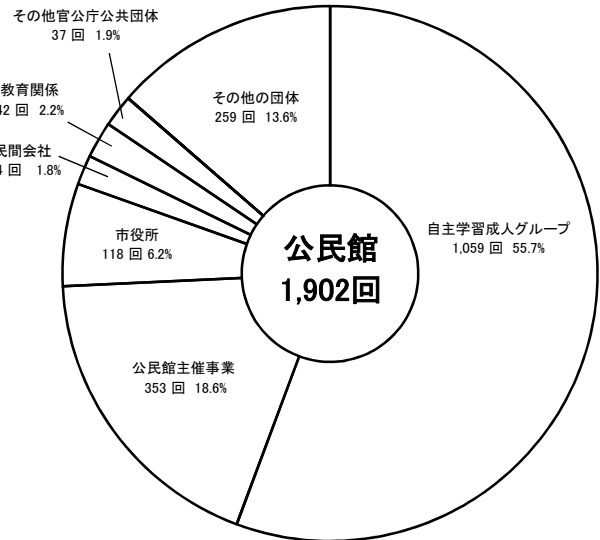
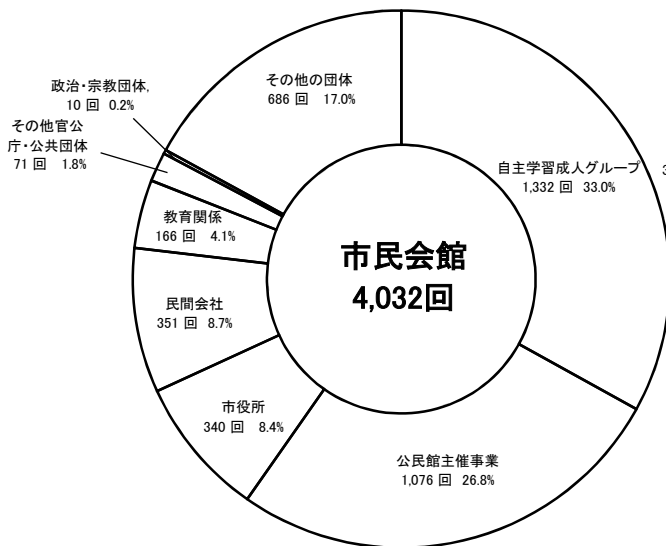
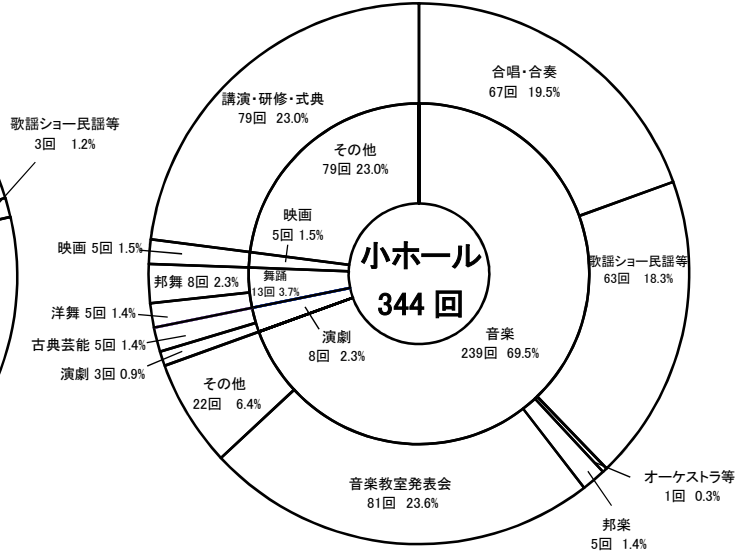
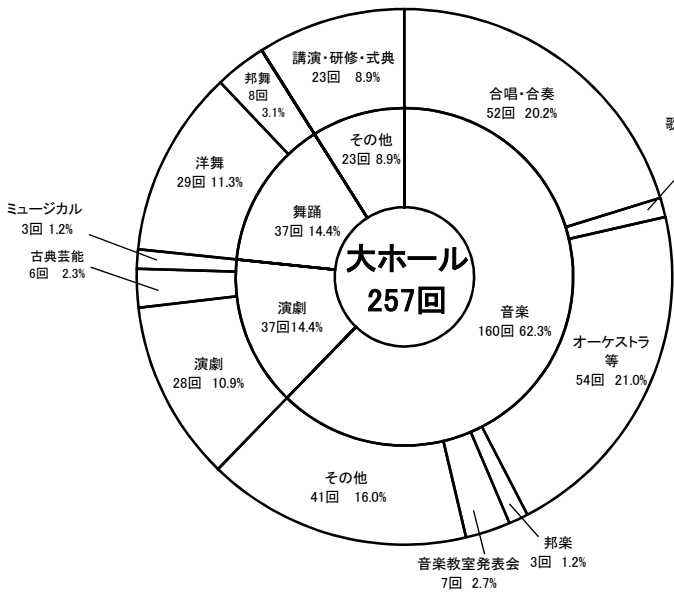

平成28年度

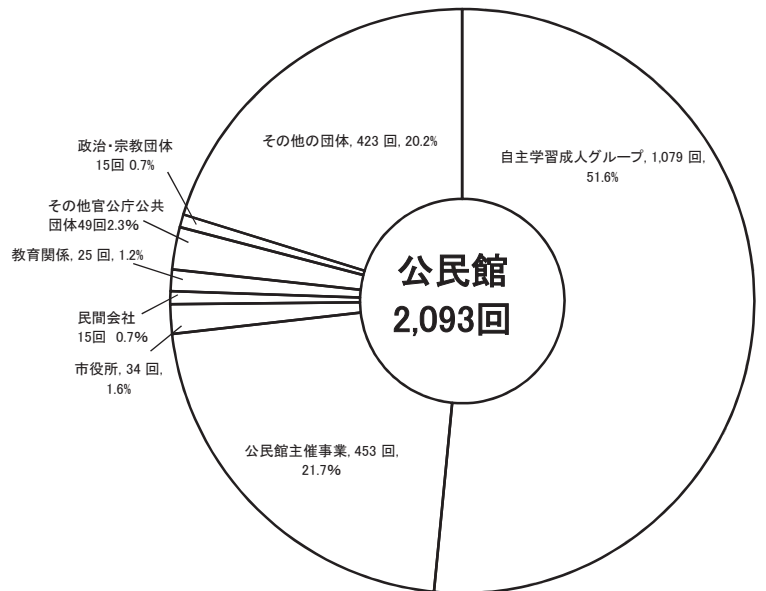
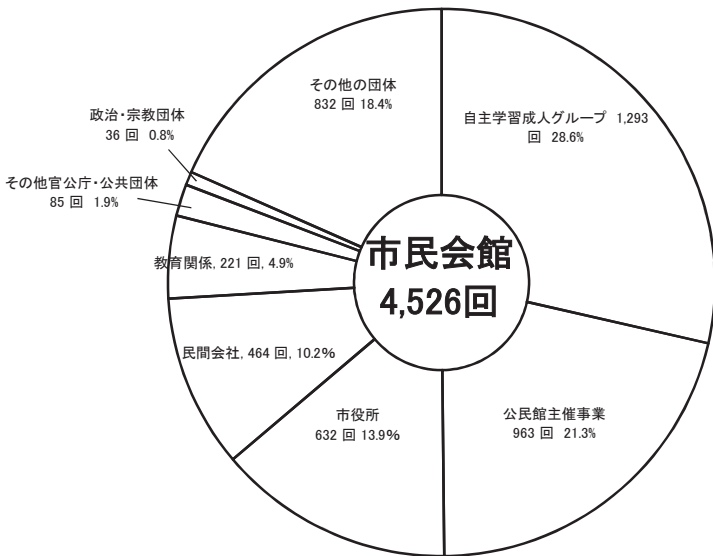
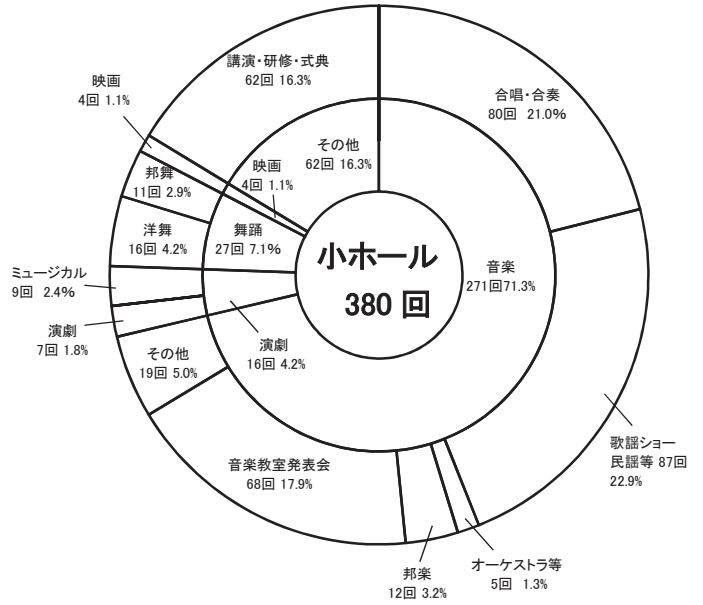
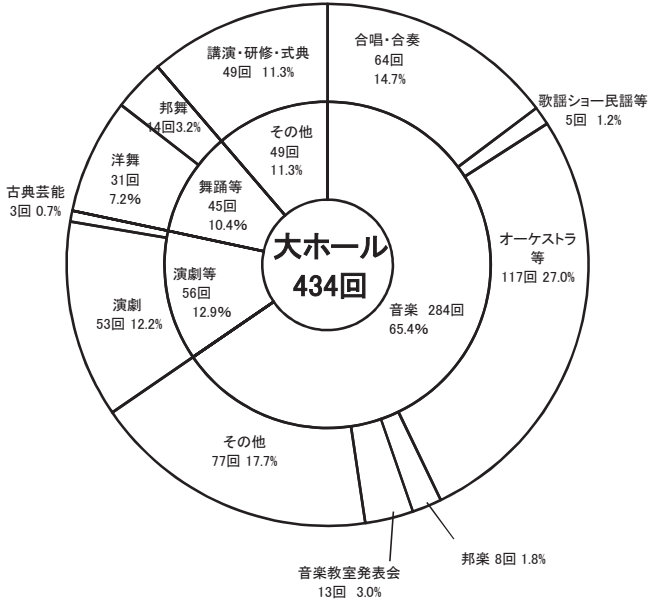

平成29年度

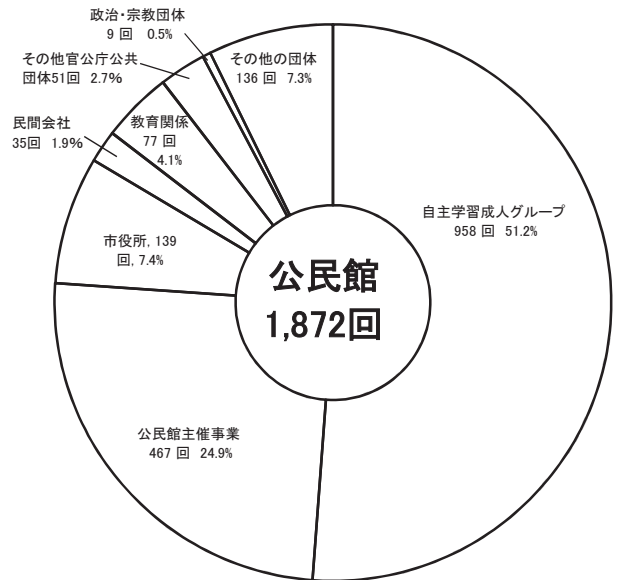
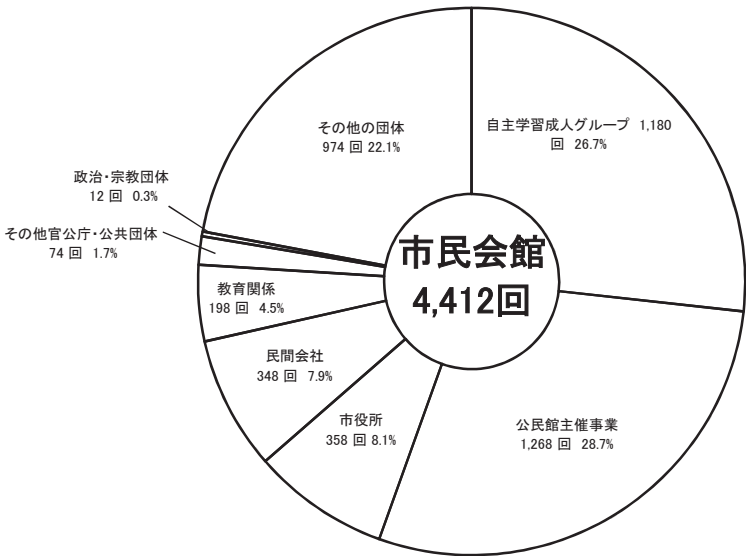
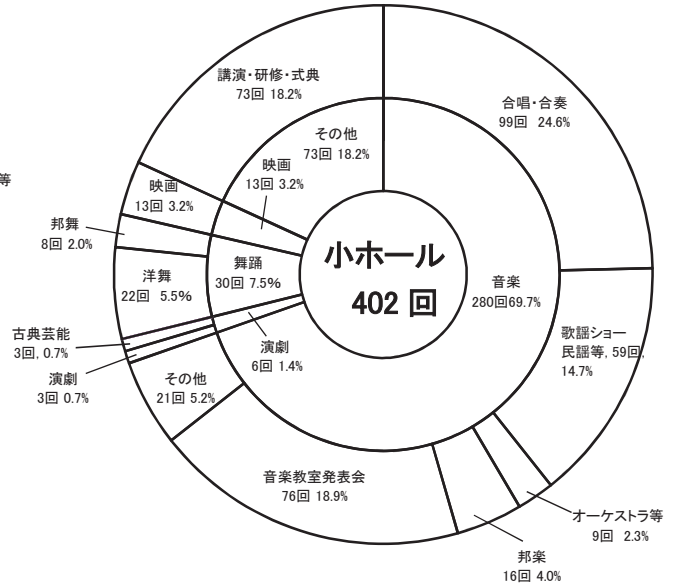
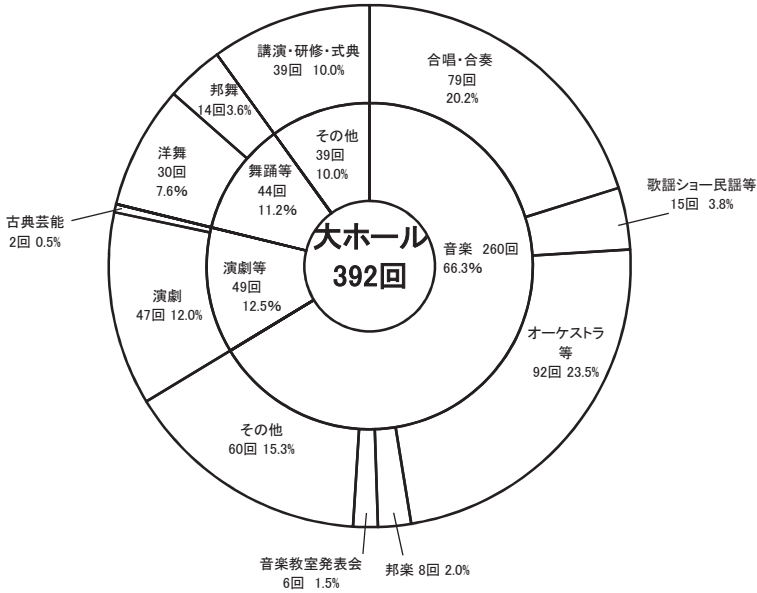

平成30年度

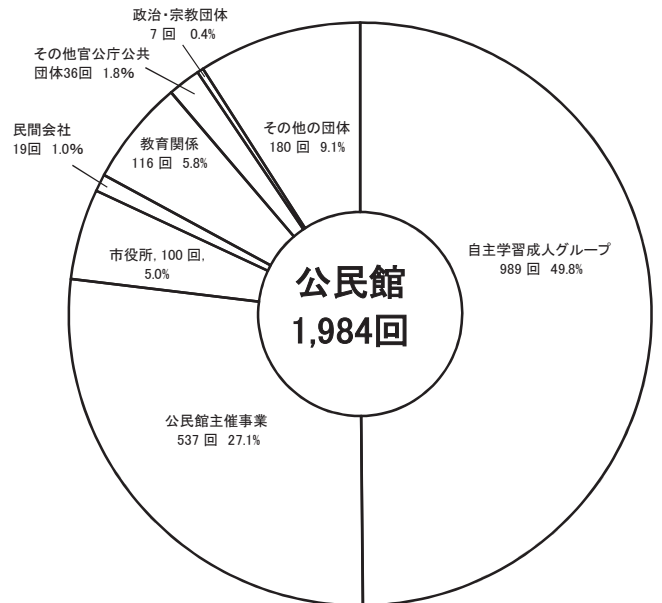
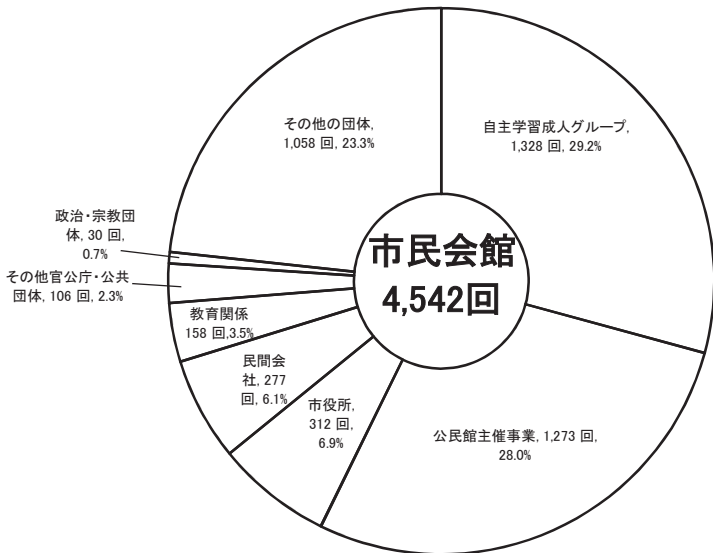
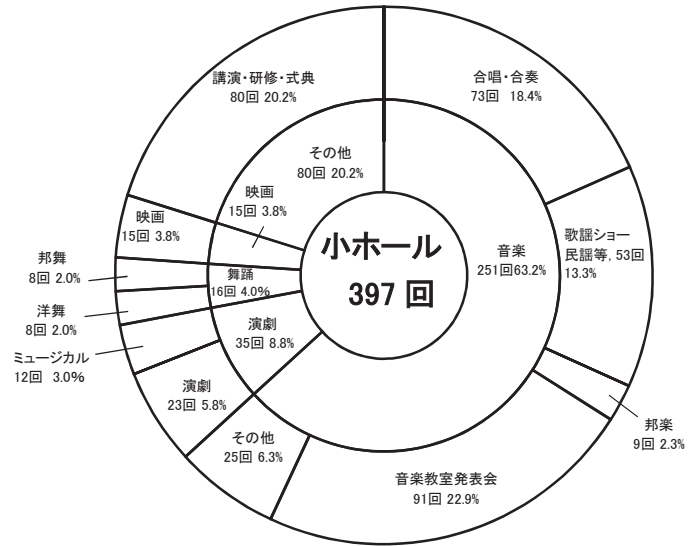
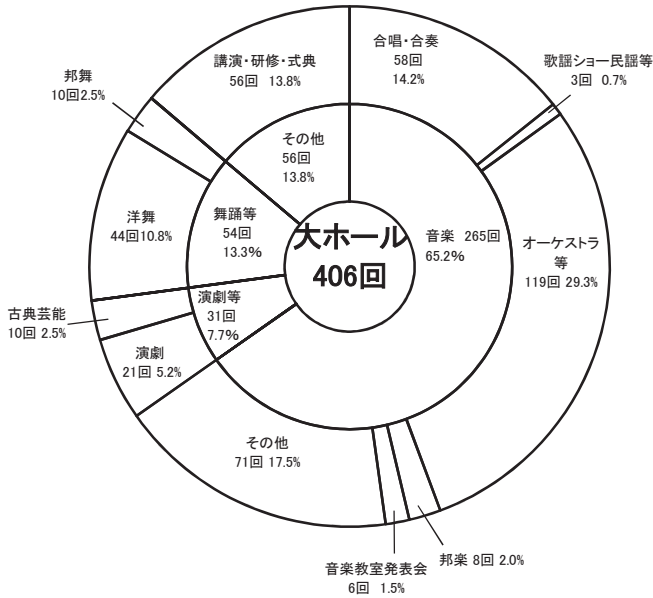

129 田園会館利用状況

年度	区分	児童施設	集会室	学習室	休養室	休憩室
		人	件	件	件	件
平成21		27,627	106	335	153	99
22		27,551	103	344	156	131
23		25,642	137	382	171	91
24		23,786	105	346	236	130
25		23,177	109	329	233	138
26		22,062	61	277	214	142
27		24,225	53	338	190	180
28		24,123	66	344	216	183
29		24,512	75	357	196	185
30		22,839	46	468	286	269

130 武蔵野台児童館利用状況

131 熊川児童館利用状況

(単位:人)

年 度	利 用 者 数
平成21	36,108
22	33,323
23	29,625
24	26,787
25	27,668
26	28,106
27	33,535
28	35,417
29	34,538
30	32,399

(単位:人)

年 度	利 用 者 数
平成21	25,942
22	23,750
23	25,815
24	26,099
25	26,332
26	24,427
27	23,566
28	25,590
29	24,677
30	22,577

治 安 · 防 災

132 刑法犯種類別発生状況

(各年1月1日～12月31日)

種類別		年									
		平成21	22	23	24	25	26	27	28	29	30
凶悪犯	殺人	5	4	1	2	—	2	3	5	3	1
	強盗	11	10	8	12	7	7	8	7	4	4
	婦女暴行	1	—	3	3	3	3	3	1	2	3
	放火	1	—	1	4	—	1	2	2	1	1
粗暴犯	傷害	51	76	62	50	41	63	43	48	41	44
	恐喝	7	12	11	8	9	9	7	1	1	2
	脅迫	—	2	3	7	4	8	12	8	7	8
	暴行	32	22	21	33	32	50	41	28	31	33
	凶器準備集合	—	—	—	—	—	—	—	—	—	—
侵入窃盗	忍び込み	9	23	40	16	2	7	10	8	7	18
	空き巣	55	56	56	60	35	30	45	17	22	46
	居空き	3	3	15	3	3	4	2	1	4	6
	その他侵入	69	65	92	82	63	78	58	39	38	52
乗り物盗		827	1,048	1,202	899	1,135	1,030	774	647	571	538
その他の窃盗		1,009	1,005	1,103	838	817	684	742	538	550	513
風俗犯		11	24	10	14	15	25	18	7	20	7
その他の刑法犯		659	627	599	570	485	437	407	335	358	305
計		2,750	2,977	3,227	2,601	2,651	2,438	2,175	1,692	1,660	1,581

※福生警察署管内

133 非行少年等の推移

(各年1月1日～12月31日)

年	平成21	22	23	24	25	26	27	28	29	30
非行少年等の数(名)	960	1,005	989	1,010	706	440	644	565	343	563

※福生警察署管内

134 交通安全施設設置状況

(平成31年4月1日現在)

種 別	設 置 数 量
防 護 柵	17,576 m
道 路 反 射 鏡	1,212 本
道 路 照 明 灯	3,688 灯
道 路 名 称 標 識	231 本
道 路 標 示	2,909 箇所
外 側 線	104,871 m
す べ り 止 め 舗 装 箇 所	179 箇所
交 差 点 用 点 滅 び よ う	261 基

※市設置分

135 福生警察署管内交通事故発生状況

(各年1月1日～12月31日)

年	事故別	死 亡		重 傷		軽 傷		物 件	計	
		件 数	人 員	件 数	人 員	件 数	人 員		件 数	人 員
		件	名	件	名	件	名	件	件	名
平成21		4	4	11	11	1,176	1,399	4,061	5,252	1,414
22		3	3	3	3	1,192	1,369	4,395	5,593	1,375
23		5	6	9	9	1,158	1,344	4,362	5,534	1,359
24		4	4	12	12	1,133	1,300	4,460	5,609	1,316
25		4	4	8	11	1,006	1,248	4,318	5,336	1,263
26		11	11	4	4	818	979	4,480	5,313	994
27		4	4	7	7	823	991	4,545	5,379	1,002
28		4	4	8	8	827	979	4,397	5,236	991
29		1	1	14	14	700	825	4,514	5,229	840
30		0	0	6	6	729	832	4,544	5,279	838

136 福生市の交通事故件数

(各年1月1日～12月31日)

年	事故別	死 亡		重 傷		軽 傷		計	
		件 数	人 員	件 数	人 員	件 数	人 員	件 数	人 員
		件	名	件	名	件	名	件	名
平成21		1	1	8	8	370	449	379	458
22		1	1	2	2	368	426	371	429
23		1	1	2	2	368	432	371	435
24		2	2	6	8	352	406	360	416
25		1	1	4	4	318	400	323	405
26		3	3	0	0	269	323	272	326
27		1	1	1	1	253	298	255	300
28		0	0	3	4	256	305	259	309
29		1	1	2	2	217	263	220	266
30		0	0	6	6	217	256	223	262

137 交通災害共済加入率及び見舞金支払状況

(各年3月31日現在)

区分		年度	平成21
人		口 (人)	60,774
加入状況	加入者数 (人)		9,960
	加入金額 (円)		6,281,600
人口に対する加入率 (%)			16.4
見舞金支払状況	死亡	Aコース 300万円 (人)	0
		Bコース 150万円 (人)	0
	重度の後遺障害	Aコース 200万円 (人)	0
		Bコース 100万円 (人)	0
	入院日数 90 日以上	Aコース 45万円 (人)	0
		Bコース 30万円 (人)	0
	入院日数 60 日以上	Aコース 30万円 (人)	10
		Bコース 20万円 (人)	10
	入院日数 30 日以上または 実治療日数 100 日以上	Aコース 22万円 (人)	7
		Bコース 15万円 (人)	7
	入院日数 20 日以上または 実治療日数 50 日以上	Aコース 15万円 (人)	18
		Bコース 10万円 (人)	18
入院日数 10 日以上または 実治療日数 25 日以上	Aコース 12万円 (人)	2	
	Bコース 8万円 (人)	2	
実治療日数 10 日以上	Aコース 8万円 (人)	3	
	Bコース 5万円 (人)	3	
実治療日数 5 日以上	Aコース 5万円 (人)	7	
	Bコース 3万円 (人)	7	
実治療日数 5 日未満	Aコース 3万円 (人)	6	
	Bコース 2万円 (人)	6	
見舞金支給額 (円)			3,570,000
会費に対する支給率 (%)			56.8

区分		年度	22	23	24	25
人		口 (人)	60,412	59,891	59,421	59,055
加入状況	加入者数 (人)		9,920	9,611	9,435	9,107
	加入金額 (円)		6,310,900	6,158,500	6,071,900	5,661,350
人口に対する加入率 (%)			16.4	16.0	15.9	15.4
見舞金支払状況	死亡	Aコース 300万円 (人)	0	0	0	0
		Bコース 150万円 (人)	0	0	0	0
	重度の後遺障害	Aコース 200万円 (人)	2	0	0	0
		Bコース 100万円 (人)	2	0	0	0
	入院日数 30 日以上	Aコース 25万円 (人)	4	1	1	3
		Bコース 16万円 (人)	4	1	1	3
	入院日数 10 日以上 30 日未満 または実治療日数 30 日以上	Aコース 9万円 (人)	15	23	20	22
		Bコース 6万円 (人)	15	23	20	22
	入院日数 10 日以上 30 日未 満	Aコース 5万円 (人)	7	14	8	6
		Bコース 3万円 (人)	7	14	8	6
	実治療日数 10 日未満	Aコース 3万円 (人)	19	11	22	15
		Bコース 2万円 (人)	19	11	22	15
等級変更 (人)			0	0	0	0
見舞金支給額 (円)			6,940,000	2,970,000	2,850,000	2,970,000
会費に対する支給率 (%)			110.0	48.2	46.9	52.5

※平成22年度に等級の見直し・変更が行われた

区分		年度	26	27	28	29
人		口 (人)	58676	58,643	58,798	58,618
加入状況	加入者数 (人)		8,597	8,402	7,878	7,795
	加入金額 (円)		5,290,100	5,138,300	4,739,300	4,671,850
人口に対する加入率 (%)			14.7	14.3	13.4	13.3
見舞金支給状況	死亡	Aコース 300万円 (人)	0	0	0	0
		Bコース 150万円 (人)	0	0	0	0
	重度の後遺障害	Aコース 200万円 (人)	0	0	0	0
		Bコース 100万円 (人)	0	0	0	0
	入院日数30日以上	Aコース 25万円 (人)	3	1	0	2
		Bコース 16万円 (人)	3	1	0	2
	入院日数10日以上30日未満 または実治療日数30日以上	Aコース 9万円 (人)	13	13	11	11
		Bコース 6万円 (人)	13	13	11	11
	実治療日数10日以上30日未満	Aコース 5万円 (人)	11	5	7	10
		Bコース 3万円 (人)	11	5	7	10
実治療日数10日未満	Aコース 3万円 (人)	9	9	11	8	
	Bコース 2万円 (人)	9	9	11	8	
等級変更 (人)		0	1	0	0	
見舞金支給額 (円)		2,400,000	1,750,000	1,470,000	1,960,000	
会費に対する支給率 (%)			45.4	34.1	31.0	42.0

区分		年度	30
人		口 (人)	58,448
加入状況	加入者数 (人)		7,601
	加入金額 (円)		4,134,750
人口に対する加入率 (%)			13.0
見舞金支給状況	死亡	Aコース 300万円 (人)	1
		Bコース 150万円 (人)	0
	重度の後遺障害	Aコース 200万円 (人)	0
		Bコース 100万円 (人)	0
	入院日数30日以上	Aコース 34万円 (人)	0
		Bコース 17万円 (人)	0
	入院日数10日以上30日未満 または実治療日数30日以上	Aコース 14万円 (人)	11
		Bコース 7万円 (人)	11
	実治療日数10日以上30日未満	Aコース 8万円 (人)	2
		Bコース 4万円 (人)	2
実治療日数10日未満	Aコース 4万円 (人)	14	
	Bコース 2万円 (人)	14	
等級変更 (人)		0	
見舞金支給額 (円)		4,400,000	
会費に対する支給率 (%)			106.4

138 月別火災発生件数

(平成31年)

区分 月	建 物				車 両	その他	計	焼損面積 m ²	損害額 千円
	全 焼	半 焼	部分焼	ぼ や					
1	0	0	0	0	0	0	0	0	0
2	0	0	0	0	0	0	0	0	0
3	0	0	1	0	0	2	3	46	0
4	0	0	0	1	0	1	2	0	0
5	0	0	0	0	0	0	0	0	0
6	0	0	0	1	0	0	1	0	0
7	0	0	0	0	0	0	0	0	0
8	0	0	0	0	0	0	0	0	0
9	0	0	0	0	0	0	0	0	0
10	0	0	0	0	1	0	1	0	0
11	0	0	0	2	0	0	2	0	0
12	0	0	0	1	0	0	1	0	0
計	0	0	1	5	1	3	10	46	0

※福生消防署管内

139 火災発生件数と見積額

(各年1月1日～12月31日)

区分 年	件 数	焼損面積 m ²	り災世帯	り災人員 人	損害額 千円	火災1件当たり	
						焼損面積 m ²	損害額 千円
平成21	35	144	12	29	6,859	4.1	195
22	26	209	20	35	83,599	8.0	3,215
23	28	101	10	30	10,253	3.6	366
24	36	50	19	33	17,559	1.4	487
25	24	275	7	20	74,679	11.5	3,111
26	19	215	15	30	28,286	11.3	1,488
27	13	31	5	8	6,204	2.4	477
28	17	418	8	16	34,418	24.6	2,024
29	16	139	8	12	9,541	8.7	596
30	18	559	9	22	63,555	31.1	3,530

※福生消防署管内

※損害額は千円未満を切捨て

140 防火施設及び設置の状況

(平成31年4月1日現在)

消火栓	防火貯水槽		その他
	40㎡未満	40㎡以上	プール
623	34	134	16

141 原因別火災発生件数の推移

(各年1月1日～12月31日)

年	原因								合計
	たばこ	火遊び	たき火	ガス テーブル	放火	電気 関係	その他		
平成21	8	2	0	2	17	/	6	35	
22	4	1	0	1	15	/	5	26	
23	3	1	0	0	16	/	8	28	
24	2	1	0	4	19	/	10	36	
25	3	0	0	2	14	/	5	24	
26	3	1	1	2	5	/	7	19	
27	0	1	0	1	5	/	6	13	
28	1	0	0	0	7	2	7	17	
29	0	0	0	0	7	7	2	16	
30	3	0	0	4	3	2	6	18	

※福生消防署管内(福生市内のみ)

142 消防車現有台数

(平成31年4月1日現在)

種別	消防署		消防団
	福生消防署	熊川出張所	
消防ポンプ自動車	2	1	5
はしご車	1	0	0
救急車	1	1	0
査察広報車	3	0	0
人員輸送車	1	0	0
指揮隊車	1	0	1
非常用ポンプ車	1	1	0
非常用救急車	0	1	0

143 救急車事故別出動状況

(平成30年)

月 区分	1	2	3	4	5	6	7	8	9	10	11	12	計
交通事故	24	13	22	25	20	17	31	41	26	25	20	19	283
火災	2	2	1	1	0	1	0	0	2	2	2	1	14
運動競技	0	0	1	2	2	3	3	2	2	0	2	3	20
水難	0	0	0	0	1	0	0	0	0	0	0	0	1
労働災害	2	1	3	2	0	0	4	0	1	0	1	4	18
一般負傷	65	38	39	44	55	48	64	63	62	33	34	50	595
自損行為	2	1	1	2	2	1	2	3	3	3	0	1	21
加害	2	1	8	2	2	1	2	3	5	6	3	4	39
急病	220	180	146	160	163	183	178	190	183	153	150	158	2064
転院搬送	46	24	19	14	18	13	24	12	19	30	18	25	262
資器材等輸送	1	0	0	0	0	0	0	0	0	0	0	1	2
その他	2	1	2	1	1	3	2	2	1	1	1	1	18
計	366	261	242	253	264	270	310	316	304	253	231	267	3337

※福生市内救急出場件数(他署救急隊出場件数を含む)

市 民

144 各種相談件数の推移及び法律相談の主な内容

年度	相談別									
	市民	人権 身の上	行政	交通事故	少年	法律	登記	税務	暮らし の手續	合計
平成21	211	7	3	36	25	270	28	24	36	640
22	244	5	1	31	32	258	22	33	27	653
23	279	7	6	29	27	246	18	32	21	665
24	363	10	0	21	35	258	20	29	33	769
25	297	8	5	24	11	268	21	48	25	707
26	233	4	1	13	10	239	17	38	12	567
27	349	6	0	17	7	229	14	36	24	682
28	299	5	0	14	30	223	18	43	19	651
29	266	14	2	13	36	226	17	35	28	637
30	273	7	0	17	13	232	30	45	27	644

法律相談内容別件数

区分	年度									
	平成21	22	23	24	25	26	27	28	29	30
借地・借家	16	28	23	22	29	23	17	26	19	9
相 続	43	47	50	61	62	69	68	50	55	70
離 婚	48	49	40	41	34	34	46	43	33	50
金 銭	53	40	46	43	35	21	22	26	29	21
不 動 産	15	10	14	10	21	13	14	23	18	14
交 通 事 故	2	0	2	4	5	1	3	1	1	1
遺 言	3	6	6	4	3	12	5	2	4	2
倒 産	8	5	0	3	2	6	2	3	0	2
親 子 (扶 養)	11	7	1	13	8	4	5	9	6	8
相 隣	4	7	14	14	8	6	10	6	8	6
境 界	1	3	1	3	2	1	1	1	0	3
登 記	2	1	1	0	3	1	0	1	1	1
そ の 他	64	55	48	40	56	48	36	32	52	45
合 計	270	258	246	258	268	239	229	223	226	232

145 市政世論調査

生活環境

一口に言って、福生市は住み良いところか……

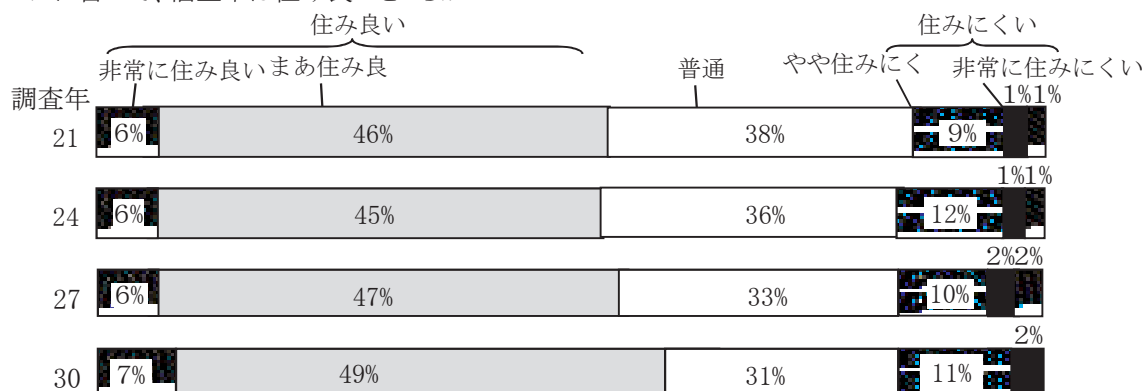

※小数点第1位を四捨五入して整数としている

施策の要望

これからの市政で、特に力を入れてほしいものは……

項目	調査年度			
	平成21	24	27	30
高齢福祉施策の推進	32 ①	24 ②	30 ①	29 ①
騒音などの公害対策	16 ⑤	20 ③	27 ②	18 ④
地震などの防災対策	18 ③	31 ①	21 ③	26 ②
健康診査などの保健施策	23 ②	17 ④	18 ④	18 ⑤
道路や排水の整備	13 ⑥	11 ⑥	17 ⑤	21 ③
歩道や信号機などの交通安全対策	12 ⑨	11 ⑦	12 ⑦	12 ⑧
学校教育の充実	16 ④	16 ⑤	15 ⑥	14 ⑥
樹木や緑地保全などの緑化対策	11 ⑩	7 ⑬	8 ⑫	7 ⑭
ごみ減量や資源のリサイクル対策	8 ⑮	5 ⑳	8 ⑬	8 ⑬
児童福祉施策の推進	13 ⑧	10 ⑧	9 ⑩	10 ⑩
生涯学習のための施策の充実	8 ⑯	6 ⑰	7 ⑮	8 ⑫
公営住宅などの住宅対策	8 ⑪	7 ⑭	6 ⑰	7 ⑮
スポーツ施策や内容の充実	7 ⑰	8 ⑩	6 ⑯	7 ⑰
障害者福祉施策の推進	6 ⑱	6 ⑮	6 ⑰	7 ⑮
公園の整備充実	8 ⑭	7 ⑪	10 ⑨	9 ⑪
違法駐車対策	6 ⑳	5 ㉒	5 ㉓	3 ㉓
商工業の振興対策	8 ⑪	7 ⑪	8 ⑭	6 ⑱
自転車駐輪場対策	6 ⑱	6 ⑱	5 ㉓	3 ㉔
国際交流など多文化共生の推進	4 ㉓	4 ㉓	6 ⑱	6 ⑱
文化・芸術施策の充実	5 ㉔	5 ㉔	5 ㉔	5 ㉔
市街地再開発の推進	4 ㉔	5 ⑲	5 ㉔	6 ⑳
行財政改革の推進	8 ⑬	6 ⑯	5 ㉔	4 ㉔
地球温暖化などの環境対策	13 ⑥	9 ⑨	10 ⑧	13 ⑦
買い物弱者対策	—	4 ㉓	8 ⑪	10 ⑨
その他	4	4	3	4
特にない	2	4	3	3
無回答	4	5	3	2

※「買い物弱者対策」は平成24年度調査から

※○内の数字は順位を表している

146 輝き市民サポートセンター活動分野別団体登録件数

活動分野	年度				
	平成21	22	23	24	25
1 保健、医療又は福祉の増進を図る活動	31	31	31	21	23
2 社会教育の推進を図る活動	26	26	27	21	23
3 まちづくりの推進を図る活動	35	33	33	28	33
4 観光の振興を図る活動	—	—	—	2	4
5 農山漁村又は中山間地域の振興を図る活動	—	—	—	0	1
6 学術、文化、芸術又はスポーツの振興を図る活動	37	38	36	32	40
7 環境の保全を図る活動	19	18	18	14	15
8 災害救助活動	5	5	4	2	3
9 地域安全運動	10	9	9	7	9
10 人権の擁護又は平和の推進を図る活動	7	7	10	10	11
11 国際協力の活動	7	7	6	6	6
12 男女共同参画社会の形成の促進を図る活動	5	5	7	7	7
13 子どもの健全育成を図る活動	41	39	40	29	34
14 情報化社会の発展を図る活動	7	7	8	6	5
15 科学技術の振興を図る活動	0	0	2	3	4
16 経済活動の活性化を図る活動	7	6	6	4	6
17 職業能力の開発又は雇用機会の拡充を支援する活動	2	2	2	3	4
18 消費者の保護を図る活動	3	2	2	2	3
19 前各号に掲げる活動を行う団体の運営又は活動に関する連絡、助言又は援助の活動	5	5	4	4	6
20 前各号に掲げる活動に準ずる活動として都道府県又は指定都市の条例で定める活動	—	—	—	1	2
合 計	247	240	245	202	239

活動分野	年度				
	26	27	28	29	30
1 保健、医療又は福祉の増進を図る活動	23	24	19	19	23
2 社会教育の推進を図る活動	23	25	16	18	17
3 まちづくりの推進を図る活動	32	24	20	21	23
4 観光の振興を図る活動	4	4	3	3	4
5 農山漁村又は中山間地域の振興を図る活動	1	1	1	1	1
6 学術、文化、芸術又はスポーツの振興を図る活動	39	37	28	28	34
7 環境の保全を図る活動	15	15	7	7	7
8 災害救助活動	3	5	1	1	2
9 地域安全運動	9	11	6	6	6
10 人権の擁護又は平和の推進を図る活動	11	8	9	9	10
11 国際協力の活動	8	7	5	5	6
12 男女共同参画社会の形成の促進を図る活動	7	6	4	4	5
13 子どもの健全育成を図る活動	34	33	18	20	23
14 情報化社会の発展を図る活動	5	4	4	4	4
15 科学技術の振興を図る活動	4	4	3	3	3
16 経済活動の活性化を図る活動	6	6	5	5	5
17 職業能力の開発又は雇用機会の拡充を支援する活動	4	3	1	1	2
18 消費者の保護を図る活動	3	4	4	4	4
19 前各号に掲げる活動を行う団体の運営又は活動に関する連絡、助言又は援助の活動	7	4	4	4	6
20 前各号に掲げる活動に準ずる活動として都道府県又は指定都市の条例で定める活動	2	2	2	2	1
合 計	240	227	160	165	186

※複数登録の団体あり

※平成24年度から活動分野の項目を追加

147 輝き市民サポートセンター利用状況

区分 年度	総利用者数	事業参加		会議室利用		交流スペース利用		作業・相談等利用	
		件数	人数	件数	人数	件数	人数	件数	人数
	人	件	人	件	人	件	人	件	人
平成21	3,643	18	553	197	1,848	322	610	914	1,474
22	3,670	17	550	234	1,772	407	813	854	1,303
23	4,251	21	551	295	2,119	491	1,014	914	1,525
24	4,446	14	431	308	2,316	529	1,061	919	1,484
25	4,170	13	768	352	2,053	448	909	951	1,582
26	3,929	11	506	308	1,876	541	958	894	1,351
27	2,884	10	137	187	1,379	349	747	660	1,032
28	3,599	9	481	297	1,927	303	625	802	1,351
29	3,803	10	676	252	2,024	337	697	777	1,282
30	4,707	11	619	295	2,726	321	549	807	1,312

※会議室利用、交流スペース利用、作業・相談等利用については重複あり

※平成27年9月～11月は空調設備工事のため扶桑会館に事務所を一時移転

選 挙

148 党派別得票数

年次	選挙名	自民	社民	公明	共産	民主	日本	国民	みんな	幸福	諸派	無所属
21年7月	東京都議会議員	10,918	—	—	1,896	10,464	—	—	—	—	160	—
8月	衆議院(25区選出)議員	15,237	—	—	3,052	—	—	7,231	—	—	—	4,112
〃	〃(比例代表選出)〃	7,797	1,087	3,965	2,170	12,593	317	494	1,528	146	—	—

年次	選挙名	自民	社民	公明	共産	民主	みんな	たち あがれ	日本 創新党	新党 改革	諸派	無所属
22年7月	参議院(東京都選出)議員	4,992	348	4,652	1,880	10,653	2,448	501	505	337	352	321
〃	〃(比例代表選出)〃	5,857	1,003	4,022	1,783	8,349	3,618	525	321	596	606	—

年次	選挙名	自民	社民	公明	共産	民主	みんな	新しい 日本	東京 維新	生活者 ネット	諸派	無所属
23年4月	東京都知事	—	—	—	—	—	—	30	16	—	28	26,495
〃	福生市議会議員	—	—	5,516	1,952	852	—	—	—	989	—	13,836

年次	選挙名	自民	社民	公明	共産	民主	みんな	日本 維新	日本 未来	新党 改革	諸派	無所属
24年5月	福生市長	—	—	—	—	—	—	—	—	—	—	18,031
12月	衆議院(25区選出)議員	14,237	—	—	2,498	4,087	—	4,702	1,945	—	—	—
〃	〃(比例代表選出)〃	7,329	506	3,926	1,736	3,989	2,624	5,572	1,575	369	79	—
〃	東京都知事	—	—	—	—	—	—	—	—	—	1,534	25,960

年次	選挙名	自民	社民	公明	共産	民主	みんな	日本 維新	生活 の党	緑の党	諸派	無所属
25年6月	東京都議会議員	9,860	—	—	2,431	2,962	—	2,373	—	—	77	—
7月	参議院(東京都選出)議員	7,508	—	4,424	2,383	2,088	999	1,838	—	—	636	3,948
〃	〃(比例代表選出)〃	7,861	436	3,936	2,682	2,596	2,416	2,663	482	296	390	—
26年2月	東京都知事	—	—	—	—	—	—	—	—	—	56	18,338

年次	選挙名	自民	社民	公明	共産	民主	維新 の党	次世代 の党	生活 の党	幸福	諸派	無所属
26年12月	衆議院(25区選出)議員	14,534	—	—	4,334	4,660	—	—	—	—	—	—
〃	〃(比例代表選出)〃	7,945	458	4,005	3,275	3,493	2,990	809	568	82	61	—

年次	選挙名	自民	社民	公明	共産	民進	維新 の党	次世代 の党	生活 の党	生活者 ネット	諸派	無所属
27年4月	福生市議会議員	—	—	5,257	2,710	—	—	—	—	1,135	—	13,729

年次	選挙名	自民	社民	公明	共産	民進	おおさか 維新	生活 の党	日本 のこころ	新党 改革	諸派	無所属
28年5月	福生市長	—	—	—	—	—	—	—	—	—	—	17,319
7月	参議院(東京都選出)議員	6,588	333	4,327	2,301	6,376	1,691	—	369	194	572	2,421
〃	〃(比例代表選出)〃	8,630	618	4,019	3,144	4,775	1,570	764	389	373	751	—
〃	東京都知事	—	—	—	—	—	—	—	—	—	318	26,443

年次	選挙名	自民	社民	公明	共産	立憲 民主	希望	日本 維新	支持 なし	都民	諸派	無所属
29年6月	東京都議会議員	7,687	—	—	3,107	2,962	—	—	—	8,121	—	3,387
10月	衆議院(25区選出)議員	12,857	—	—	2,327	4,729	4,258	—	—	—	—	—
〃	〃(比例代表選出)〃	7,568	195	3,513	2,225	4,788	4,593	633	464	—	222	—

平成21年7月 東京都議会議員選挙の諸派内訳

大統領会	計
160	160

平成22年7月 参議院(東京都選出)議員選挙の諸派内訳

国民新党	あきつ新党	スマイル党	新党フリー ウエイクラブ	幸福実現党	新党本質	平和党核兵器 廃絶平和運動	世界経済 共同体党	計
227	8	36	6	36	12	11	16	352

平成22年7月 参議院(比例代表選出)議員選挙の諸派内訳

幸福実現党	女性党	国民新党	計
132	156	318	606

平成23年4月 東京都知事選挙の諸派内訳

スマイル党	平和党核兵器廃絶平和運動	計
13	15	28

平成24年12月 衆議院(比例代表選出)議員選挙の諸派内訳

幸福実現党	計
79	79

平成24年12月 東京都知事選挙の諸派内訳

スマイル党	幸福実現党	都民の暮らしを守る会	計
194	253	1087	1,534

平成25年6月 東京都議会議員選挙の諸派内訳

大統領会	計
77	77

平成25年7月 参議院(東京都選出)議員選挙の諸派内訳

幸福実現党	みどりの風	世界経済共同体党	スマイル党	維新政党・新風	計
110	196	15	56	259	636

平成25年7月 参議院(比例代表選出)議員選挙の諸派内訳

新党大地	みどりの風	幸福実現党	計
159	172	59	390

平成26年2月 東京都知事選挙の諸派内訳

スマイル党	計
56	56

平成26年12月 衆議院(比例代表選出)議員選挙の諸派内訳

新党改革	計
61	61

平成28年7月 参議院(東京都選出)議員選挙の諸派内訳

幸福実現党	世界経済 共同体党	維新政党 ・新風	国民怒りの声	支持政党 なし	チャレンジド 日本	地球平和党	犬丸勝子 と共和党	計
87	24	132	186	75	21	15	32	572

平成28年7月 参議院(比例代表選出)議員選挙の諸派内訳

国民怒りの声	幸福実現党	支持政党なし	計
290	96	365	751

平成28年7月 東京都知事選挙の諸派内訳

国民主権の会	未来(みらい)創造 経営実践党	幸福実現党	NHKから国民を守る党	計
70	9	140	99	318

平成29年10月 衆議院(比例代表選出)議員選挙の諸派内訳

幸福実現党	日本のこころ	計
47	175	222

149 選挙人名簿登録者数

(各年9月1日)

年 度	男	女	計	備 考
平成21	24,345	23,922	48,267	9月2日登録
22	24,201	23,854	48,055	〃
23	24,063	23,814	47,877	〃
24	23,911	23,681	47,592	〃
25	23,865	23,630	47,495	〃
26	23,683	23,581	47,264	〃
27	23,602	23,512	47,114	〃
28	24,120	23,957	48,077	〃
29	23,865	23,887	47,752	9月1日登録
30	23,741	23,747	47,488	9月3日登録

議 会

150 議決機関

議会構成の内容

(平成31年3月31日現在)

条例議員定数19人 現員数19人

党派別

(単位:人)

区分	無所属	公明党	日本共産党	生活者ネットワーク	計
人数	12	4	2	1	19

年齢別

区分	20代	30代	40代	50代	60代	70代	計
男	0	0	2	4	3	8	17
女	0	0	0	1	1	0	2

当選回数別

回数	1回	2回	3回	4回	5回	6回	7回	計
人数	4	3	7	4	0	0	1	19

職業別

区分	会社役員	自営業	政党役員	その他	計
人数	4	5	0	10	19

151 市議会開催状況

年	区分	開会数			提出議案数					
		定例会	臨時会	計	市長提出	議員提出	計	原案可決等	修正可決	否決
平成21		4回 80時間57分	2回 2時間37分	6回 83時間34分	76件	9件	85件	85件	0件	0件
22		4回 82時間14分	0回 0時間00分	4回 82時間14分	57件	9件	66件	66件	0件	0件
23		4回 82時間14分	1回 1時間19分	5回 83時間33分	63件	9件	72件	72件	0件	0件
24		4回 81時間3分	2回 48分	6回 81時間51分	71件	6件	77件	77件	0件	0件
25		4回 75時間8分	2回 2時間11分	6回 77時間19分	77件	13件	90件	89件	0件	1件
26		4回 74時間5分	2回 1時間	6回 75時間5分	54件	5件	59件	58件	0件	1件
27		4回 68時間38分	1回 1時間29分	5回 70時間7分	72件	8件	80件	79件	0件	1件
28		4回 67時間25分	0回 0時間00分	4回 67時間25分	71件	1件	72件	72件	0件	0件
29		4回 64時間30分	1回 2時間2分	5回 66時間32分	73件	7件	80件	79件	0件	1件
30		4回 69時間25分	1回 0時間7分	5回 69時間32分	80件	3件	83件	83件	0件	0件

152 議員出席状況(延出席)

区分 年	本 会 議			常 任 委 員 会			特 別 委 員 会		
	出席	欠 席	出席率	出席	欠 席	出席率	出席	欠 席	出席率
	人	人	%	人	人	%	人	人	%
平成21	436	4	99.1	100	0	100.0	306	3	99.0
22	396	4	99.0	78	2	97.5	286	4	98.6
23	419	1	99.8	106	0	100.0	333	3	99.1
24	440	0	100.0	87	0	100.0	321	0	100.0
25	439	1	99.8	100	0	100.0	337	0	100.0
26	456	4	99.1	93	0	100.0	314	3	99.1
27	394	10	97.5	107	3	97.3	295	3	99.0
28	377	3	99.2	76	0	100.0	265	0	100.0
29	399	0	100.0	95	0	100.0	292	0	100.0
30	397	2	99.5	74	2	97.4	271	3	98.9

区分 年	議 会 運 営 委 員 会			そ の 他 の 会 議			合 計		
	出席	欠 席	出席率	出席	欠 席	出席率	出席	欠 席	出席率
	人	人	%	人	人	%	人	人	%
平成21	303	3	99.0	335	5	98.5	1,480	15	99.0
22	261	0	100.0	197	3	98.5	1,218	13	98.9
23	339	1	99.7	260	0	100.0	1,457	5	99.7
24	326	4	98.8	280	0	100.0	1,454	4	99.7
25	307	1	99.7	260	0	100.0	1,443	2	99.9
26	287	1	99.7	318	2	99.4	1,468	10	99.3
27	266	13	95.3	246	4	98.4	1,308	33	97.5
28	259	2	99.2	188	2	98.9	1,165	7	99.4
29	315	0	100.0	189	1	99.5	1,290	1	99.9
30	294	3	99.0	170	1	99.4	1,206	11	99.1

153 請願・陳情処理件数

年	区分	付託委員会			特別委員会						
		総務文教	建設環境	市民厚生	横田基地対策	庁舎建設	CO2削減	災害に強いまちづくり	定住化対策	議会改革に関する	まちの魅力づくり対策
平成21	請願	0	0	0	0	0	0	—	—	—	—
	陳情	2	4	3	0	0	0	—	—	—	—
22	請願	0	0	0	0	—	0	—	—	—	—
	陳情	2	1	4	0	—	0	—	—	—	—
23	請願	0	0	0	0	—	0	0	—	—	—
	陳情	2	4	2	0	—	0	0	—	—	—
24	請願	0	0	0	0	—	—	0	—	—	—
	陳情	1	1	4	0	—	—	0	—	—	—
25	請願	0	0	0	0	—	—	0	0	—	—
	陳情	4	2	2	0	—	—	0	0	—	—
26	請願	0	0	0	0	—	—	—	0	—	—
	陳情	3	1	5	0	—	—	—	0	—	—
27	請願	0	0	0	0	—	—	—	0	0	—
	陳情	5	1	1	0	—	—	—	0	0	—
28	請願	0	0	0	0	—	—	—	—	0	—
	陳情	1	3	5	0	—	—	—	—	0	—
29	請願	0	0	0	0	—	—	—	—	0	0
	陳情	3	0	4	0	—	—	—	—	0	0
30	請願	0	0	0	0	—	—	—	—	—	0
	陳情	1	1	1	0	—	—	—	—	—	0

年	区分	議会運営委員会	本会議処理	計	結果				
					採択	不採択	継続審査	審議未了	取下げ
平成21	請願	0	0	0	0	0	0	0	0
	陳情	1	2	12	3	5[5]	4	0	0
22	請願	0	0	0	0	0	0	0	0
	陳情	0	1	8	3[1]	1[3]	4	0	0
23	請願	0	0	0	0	0	0	0	0
	陳情	0	0	8	2	2	3	[4]	1
24	請願	0	0	0	0	0	0	0	0
	陳情	0	0	6	3	2[3]	1	0	0
25	請願	0	0	0	0	0	0	0	0
	陳情	1	0	9	1	5	2	[1]	1
26	請願	0	0	0	0	0	0	0	0
	陳情	2	0	11	2	5[3]	4	0	0
27	請願	0	0	0	0	0	0	0	0
	陳情	0	0	7	0	4	1	2(5)	0
28	請願	0	0	0	0	0	0	0	0
	陳情	0	0	9	1	8[1]	0	0	0
29	請願	0	0	0	0	0	0	0	0
	陳情	0	0	7	3	2	2	0	0
30	請願	0	0	0	0	0	0	0	0
	陳情	0	0	3	1	2[2]	0	0	0

※()内は取下げ件数 ※[]内は前年からの継続で結論のついたもの
 ※庁舎建設特別委員会は平成14年3月28日～平成21年5月14日
 ※CO2削減特別委員会は平成21年5月14日～平成23年3月29日
 ※災害に強いまちづくり特別委員会は平成23年5月16日～平成25年3月26日
 ※定住化対策特別委員会は平成25年5月16日～平成27年3月27日
 ※議会改革に関する特別委員会は平成27年5月15日～平成29年3月28日
 ※まちの魅力づくり対策特別委員会は平成29年5月11日～

行政

154 福生市機構図

(平成31年4月1日現在)

職 員 数	382人
-------	------

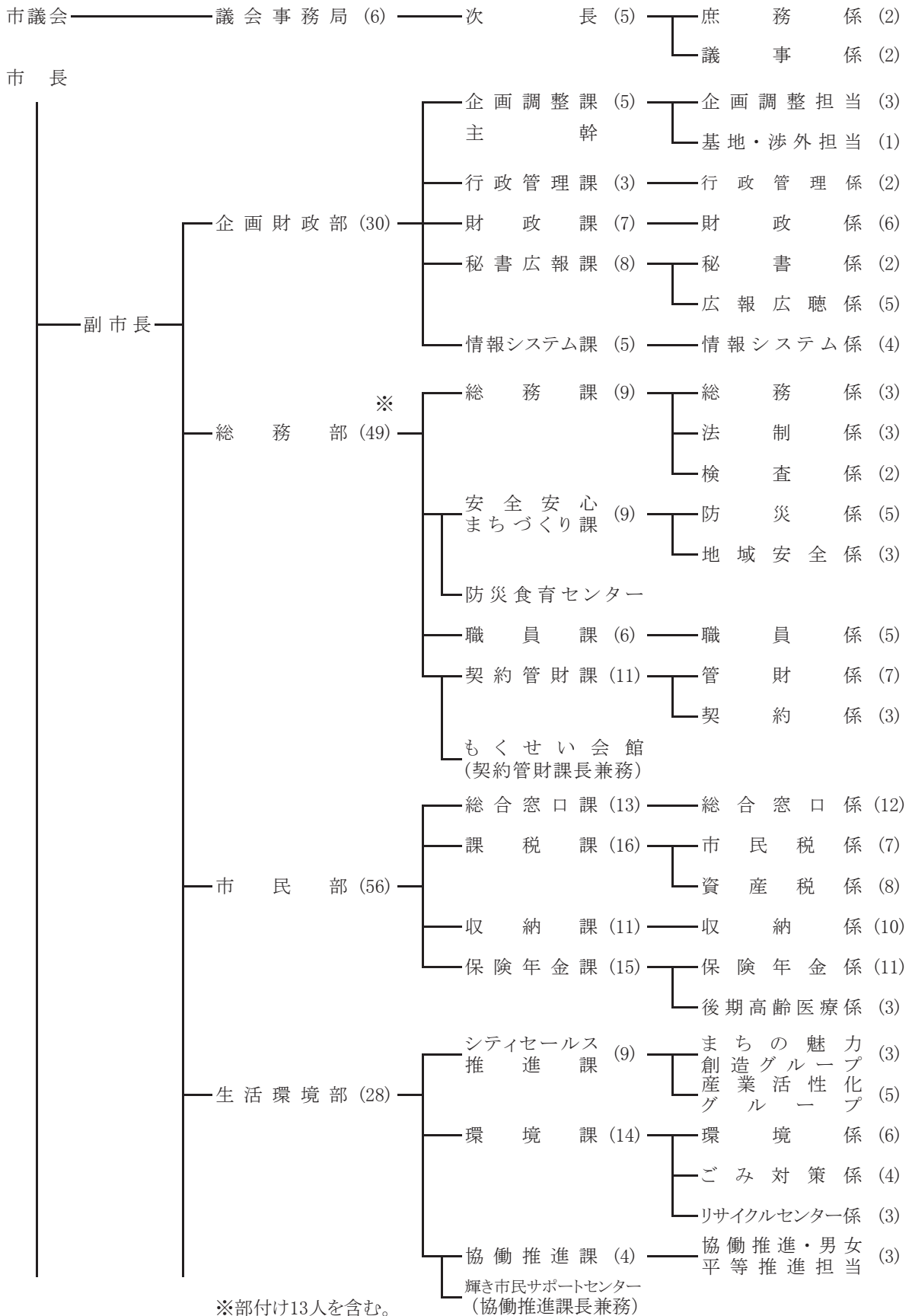

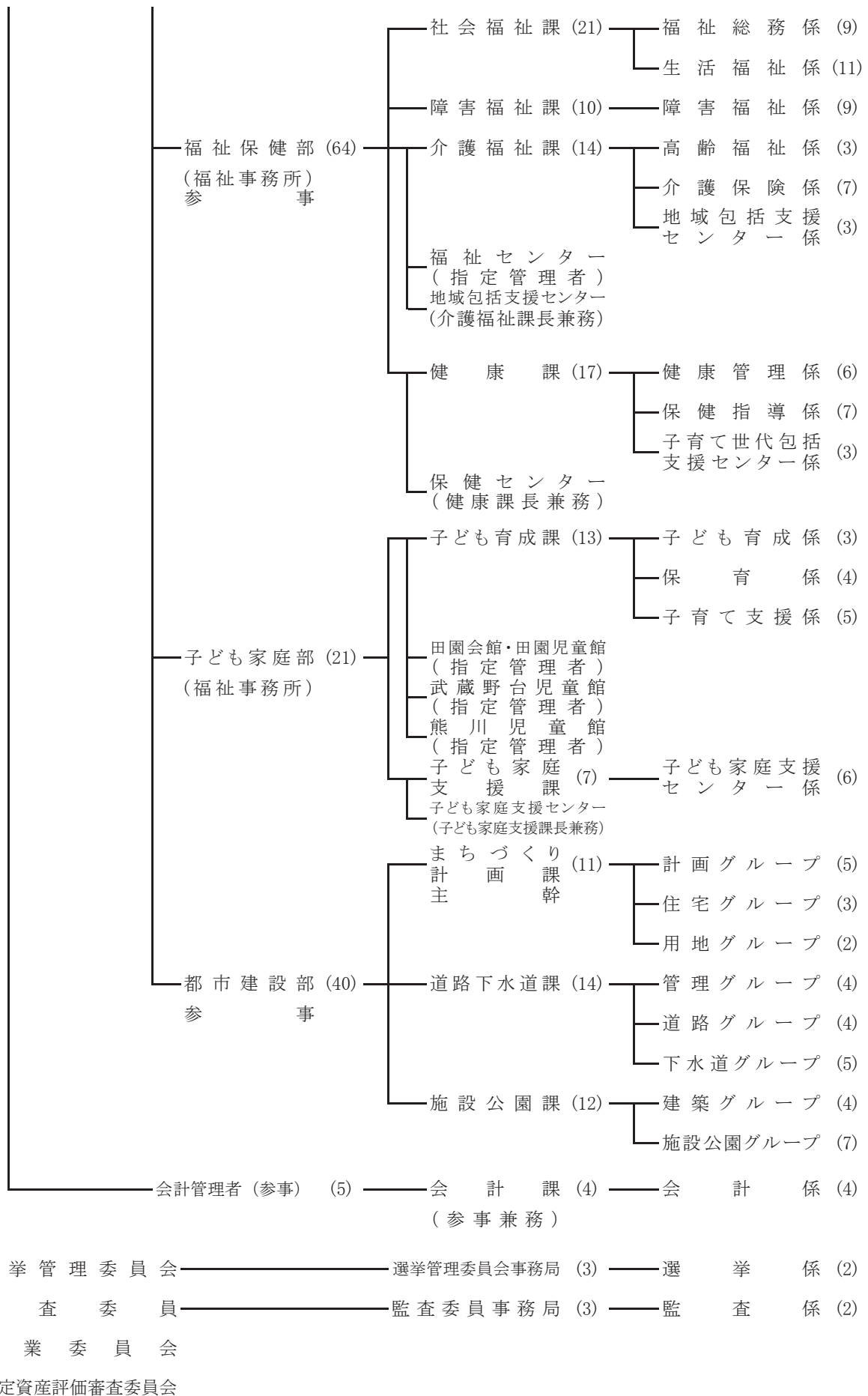

教育委員会

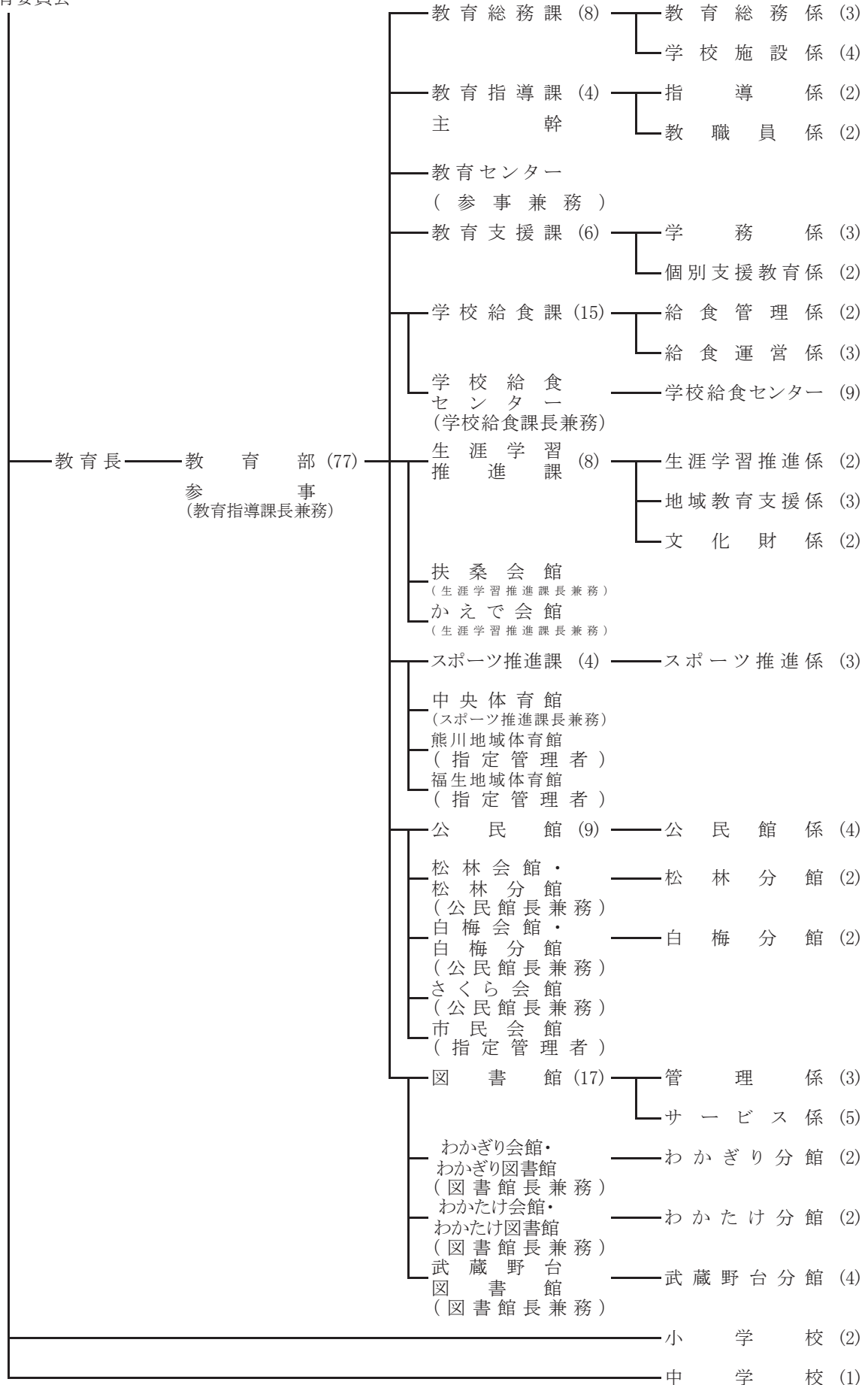

155 職員数の推移

(各年4月1日現在)

年	人 口		職 員 数				職員1人当たり人口
	指 数	指 数	総 数	指 数	男	女	
平成21	58,376	100.0	379	100.0	280	99	154
22	58,023	99.4	371	97.9	267	104	156
23	57,493	98.5	367	96.8	258	109	157
24	56,919	97.5	370	97.6	258	112	154
25	59,055	101.2	369	97.4	257	112	160
26	58,676	100.5	362	95.5	244	118	162
27	58,643	100.5	356	93.9	232	124	165
28	58,798	100.7	355	93.7	228	127	166
29	58,618	100.4	367	96.8	234	133	160
30	58,448	100.1	376	99.2	236	140	155
31	57,975	99.3	385	101.6	241	144	151

※再任用職員を除く

156 年齢別職員数

(平成31年4月1日現在)

年 齢	総 数	男	女
18 ～ 19 歳	2	1	1
20 ～ 21 歳	1	1	0
22 ～ 23 歳	25	13	12
24 ～ 25 歳	21	8	13
26 ～ 27 歳	28	15	13
28 ～ 29 歳	31	18	13
30 ～ 31 歳	29	16	13
32 ～ 33 歳	29	18	11
34 ～ 35 歳	22	16	6
36 ～ 37 歳	19	9	10
38 ～ 39 歳	21	13	8
40 ～ 41 歳	13	8	5
42 ～ 43 歳	11	6	5
44 ～ 45 歳	19	8	11
46 ～ 47 歳	22	18	4
48 ～ 49 歳	23	18	5
50 ～ 51 歳	26	19	7
52 ～ 53 歳	13	11	2
54 ～ 55 歳	5	4	1
56 ～ 57 歳	10	7	3
58 ～ 59 歳	15	14	1
計	385	241	144

※再任用職員を除く

157 勤続年数別職員数

(平成31年4月1日現在)

勤続年数	総数	男	女
0～2年	61	33	28
3～5年	62	30	32
6～8年	42	25	17
9～11年	36	22	14
12～14年	17	10	7
15～17年	24	15	9
18～20年	14	8	6
21～23年	26	18	8
24～26年	28	18	10
27～29年	32	25	7
30～32年	20	18	2
33～35年	7	6	1
36年以上	16	13	3
計	385	241	144

※再任用職員を除く

158 横田基地日本人従業員数一覧表

(資料提供 横田防衛事務所)

(各年3月31日現在)

(単位:人)

年	基本労働契約	諸機関労務協約	計
平成22	1,557	622 (32)	2,179 (32)
23	1,579	573 (35)	2,152 (35)
24	1,557	568 (49)	2,125 (49)
25	1,545	555 (39)	2,100 (39)
26	1,536	583 (24)	2,119 (24)
27	1,522	565 (24)	2,087 (24)
28	1,537	570 (31)	2,107 (31)
29	1,534	560 (36)	2,094 (36)
30	1,575	515 (41)	2,090 (41)
31	1,573	499 (36)	2,072 (36)

※()内は時給制臨時従業員数で内数

～市勢統計 ’ 16からの変更～

- ※「老人保健法による老人医療費状況」 平成19年度で老人保健制度が廃止のため削除
- ※「感染症発生届出件数」 秘匿数値であり、数値の公表が困難なため削除
- ※「市内郵便物取扱件数」 公表を行っていないことから、調査不能のため削除
- ※「市内各種学校」 平成30年5月1日現在、市内に各種学校が存在しないため削除
- ※「福生警察署管内交通事故（人身）原因別発生状況（件数）」 数値の把握が困難なことから、調査不能のため削除
- ※「82 管理者別道路照明灯設置状況」 国及び都については、市に限定した基数の把握を行っていないことから調査不能のため削除
- ※「97 各学年平均体位」 座高検査は学校保健安全法施行規則の改正により平成28年度より廃止のため、座高の欄を削除

市 勢 統 計 ' 19

発行日 令和2年3月

発 行 福生市

TEL (042) 551-1511

編 集 総務部総務課総務係